

**DAIKIN**

**INVERTER**

*Izbové klimatizačné zariadenie Daikin*

## **Návod na obsluhu**

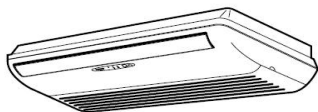

FLXS25BVMB	FLKS25BVMB
FLXS35BVMB	FLKS35BVMB
FLXS50BVMB	FLKS50BVMB
FLXS60BVMB	FLKS60BVMB
FLXS25BAVMB	FLKS25BAVMB
FLXS35BAVMB	FLKS35BAVMB
FLXS50BAVMB	FLKS50BAVMB
FLXS60BAVMB	FLKS60BAVMB



# OBSAH

## PREČÍTAJTE SI PRED UVEDENÍM DO PREVÁDZKY

---

Bezpečnostné preventívne opatrenia .....	2
Názvy dielov .....	4
Príprava pred uvedením do prevádzky .....	7

## PREVÁDZKA

---

Prevádzka AUTO • DRY • COOL • HEAT • FAN .....	10
Nastavenie smeru prúdenia vzduchu .....	12
Prevádzka na plný výkon POWERFUL .....	14
Režim pokojnej prevádzky vonkajšej jednotky – OUTDOOR UNIT QUIET .....	15
Režim prevádzky HOME LEAVE (OPUSTENIE DOMU) .....	16
Režim prevádzky časovača TIMER .....	19
Poznámka Multi systému .....	21

## STAROSTLIVOSŤ

---

Starostlivosť a čistenie .....	23
--------------------------------	----

## ODSTRAŇOVANIE PORÚCH

---

Odstraňovanie porúch .....	26
----------------------------	----

# Bezpečnostné preventívne opatrenia

- Tento návod uložte tam, kde ho obsluha ľahko nájde.
- Pred spustením jednotky je nutné si tento návod dôkladne prečítať.
- Z bezpečnostných dôvodov si obsluha musí veľmi pozorne prečítať nasledovné upozornenia.
- V tomto návode sú preventívne opatrenia rozdelené na VAROVANIA a UPOZORNENIA. Dodržujte všetky nižšie uvedené preventívne opatrenia. Všetky sú veľmi dôležité pre zabezpečenie bezpečnosti.

## VAROVANIE

Keď nebudete presne dodržiavať tieto pokyny, jednotka by mohla spôsobiť škody na majetku, na zdraví osôb alebo stratu života.

## UPOZORNENIE

Keď nebudete presne dodržiavať tieto pokyny, jednotka by mohla spôsobiť mierne alebo stredné škody na majetku a na zdraví osôb.



Nikdy to nerobte.



Zaistite uzemnenie klimatizačnej jednotky.



Nikdy sa nedotýkajte klimatizačnej jednotky ani diaľkového ovládania mokrou rukou.



Zaistite dodržiavanie pokynov.





Zabráňte zvlhnutiu klimatizačnej jednotky (vrátane diaľkového ovládania).



## VAROVANIE

- Aby nedošlo k požiaru, výbuchu alebo zraneniu osôb, jednotku nikdy neprevádzkujte v nebezpečnom prostredí – napríklad pokiaľ boli v blízkosti klimatizačnej jednotky zistené horľavé alebo korozívne plyny . 
- Nie je zdravé na dlhší čas vystavovať svoj organizmus priamemu prúdeniu vzduchu.
- Do nasávania a výstupu vzduchu nikdy nekladajte prsty, tyčky alebo iné predmety. Ventilátor sa otáča veľkou rýchlosťou a mohol by spôsobiť úraz.
- Nikdy sa nesnažte klimatizačnú jednotku sami opravovať, premiestňovať, upravovať alebo znovu inštalovať. Nesprávne uskutočnenie práce môže spôsobiť zasiahnutie elektrickým prúdom, vznik požiaru atď. V prípade nutných opráv alebo opakovanej inštalácie sa poraďte s predajcom výrobkov spoločnosti Daikin a vyžiadajte si od neho rady a informácie.

- Chladivo používané v klimatizačnom systéme je bezpečné. Hoci by v systéme nemali vznikaf netesnosti, pokiaľ z nejakých dôvodov dôjde k úniku chladiva do miestnosti, zabráňte jeho kontaktu s priamym ohňom (napríklad u plynového kúrenia, petrolejového kúrenia alebo plynových sporákov). 
- Keď klimatizačná jednotka správne nechladí (nehreje), môže to znamenať únik chladiva a preto zavolajte svojho predajcu. Pri uskutočňovaní opráv spojených s dopĺňaním chladiva skontrolujte rozsah opráv spolu so servisnými pracovníkmi.
- Nikdy sa nesnažte klimatizačnú jednotku sami inštalovať. Nesprávne uskutočnená práca môže spôsobiť únik vody, zasiahnutie elektrickým prúdom alebo vznik požiaru. Pri inštalácii sa poraďte s predajcom alebo kvalifikovaným technikom.
- Ak zistíte niečo neobvyklého (napríklad stopy dymu), jednotku zastavte a vypnite istič, aby nedošlo k zasiahnutiu elektrickým prúdom, vzniku požiaru alebo zraneniu osôb. Kontaktujte sa so svojim predajcom a vyžiadajte si od neho príslušné pokyny.
- V závislosti od prostredia musí byť nainštalovaný istič uzemnenia. Zanedbanie tejto nutnosti môže mať za následok zasiahnutie elektrickým prúdom.

- Klimatizačná jednotka musí byť uzemnená. Nedokonalé uzemnenie môže mať za následok zasiahnutie elektrickým prúdom. Uzemňovací vodič pripájajte k plynovému potrubiu, vodovodnému potrubiu, bleskozvodom a ani k uzemňovaciemu vodiču telefonickej linky. 





## UPOZORNENIE

- Aby nedochádzalo ku zhoršeniu kvality daných predmetov, nepoužívajte jednotku na chladenie presných nástrojov, potravín, rastlín, zvierat a ani umeleckých diel. 

- Nikdy nevystavujte malé deti, rastliny alebo zvieratá priamemu prúdeniu vzduchu.
- Zariadenie s otvoreným ohňom nikdy nekladte na miesta vystavené prúdeniu vzduchu z jednotky ani pod vnútornú jednotku. Výsledkom by mohlo byť nedokonalé spaľovanie alebo deformácia jednotky následkom pôsobenia tepla.
- Nezakrývajte otvory pre vstup a výstup vzduchu. Nedostatočný prúd vzduchu môže mať za následok nedostatočný výkon alebo problémy.
- Na vonkajšiu jednotku nestúpajte ani si nesadajte. Na jednotku neumiestňujte žiadne predmety, aby nedošlo k úrazu. Nedávajte dole kryt ventilátora.
- Pod vonkajšiu ani vnútornú jednotku neumiestňujte žiadne predmety, ktorým škodí vlhkosť. V niektorých prípadoch sa môže vlhkosť zo vzduchu zrážať a odkvapkávať.
- Po dlhšom používaní skontrolujte podložky jednotky a jej inštalácie, či nie sú poškodené.
- Nedotýkajte sa vstupu vzduchu ani hliníkových žaluzií vonkajšej jednotky. Mohli by spôsobiť úraz.
- Zariadenie nie je určené k používaniu malými deťmi alebo nemožúcimi osobami bez dozoru.
- Na malé deti je potrebné dávať pozor, aby sa so zariadením nehrali.

- 
- Pokiaľ sa v miestnosti používa spolu s klimatizačnou jednotkou zariadenie vybavené horákom, miestnosť je nutné dostatočne vetrať, aby v nej nevznikal nedostatok kyslíka. 
  - Pred čistením jednotky ju vypnite. Vypnite tiež istič alebo vytriahnite napájací kábel zo zásuvky.
  - Klimatizačnú jednotku nepripájajte k inému druhu napätia, než je pre túto jednotku špecifikované. Výsledkom môže byť vznik problému alebo požiaru.
  - Odtokovú hadicu inštalujte tak, aby kondenzát mohol plynulo otekať. Nedokonalý odtok kondenzátu by mohol mať za následok vlhnutie budovy, nábytku a pod.
  - Predmety nekladte do priamej blízkosti vonkajšej jednotky a zabráňte tomu, aby sa okolo jednotky hromadilo lístie a iné nečistoty. Lístie je teplým úkrytom malých živočíchov, ktoré môžu vniknúť do jednotky. Ak vniknú do jednotky a ak prídu do styku s elektrickými súčiastkami, môžu spôsobiť vznik porúch, dymu alebo požiaru.

- 
- Klimatizačnú jednotku nikdy neobsluhujte mokrymi rukami. 

- 
- Vnútrošnú jednotku neumývajte veľkým množstvom vody, použite len navlhčenú handru.
  - Na jednotku neumiestňujte žiadne nádoby obsahujúce vodu alebo niečo iné. Voda by mohla preniknúť do jednotky a poškodiť elektrickú izoláciu. Výsledkom by mohol byť úraz elektrickým prúdom. 

## Miesto pre inštaláciu

■ Pri inštalácii klimatizačnej jednotky do nasledovných typov prostredia sa poraďte s predajcom.

- Miesta s olejovým okolím alebo miesta, kde sa vyskytuje para alebo sadze.
- Slané prostredia (napríklad pobrežné oblasti).
- Miesta s výskytom sírových plynov (napríklad horúce pramene).
- Miesta, kde by vonkajšiu jednotku mohol zablokovať sneh.

Odtok vonkajšej jednotky musí byť odvedený na miesto s dobrým odvodnením.

## Zvážte nepríjemnosti, ktoré by mohol spôsobiť hluk vašim susedom.

■ Pri inštalácii zvolte miesto postupom uvedeným ďalej.

- Miesto dostatočne pevné a s takou nosnosťou, ktorá je schopná niesť hmotnosť jednotky a také miesto, ktoré nezosilňuje prevádzkovú hlučnosť alebo vibrácie zariadenia.
- Miesto, na ktorom nebude vzduch vychádzajúci z vonkajšej jednotky alebo prevádzková hlučnosť obťažovať susedov.

## Elektrické zapojenie

- K napájaniu použite samostatný prúdový obvod určený len k napájaniu klimatizačnej jednotky.

## Zmena umiestnenia

- Zmena umiestnenia klimatizačnej jednotky vyžaduje špecializované znalosti a skúsenosti. V prípade nutného premiestnenia jednotky (sťahovanie alebo zmena usporiadania) sa poraďte s predajcom.

# Názvy dielov

## ■ Vnútrotná jednotka

Vnútrotnú jednotku je možné nainštalovať na strop alebo stenu. Popisy uvedené v tomto návode zobrazujú prípad, kedy sa inštalácia uskutočňuje na strop. (Používané spôsoby ovládania sú pri inštalácii na stenu také isté.)

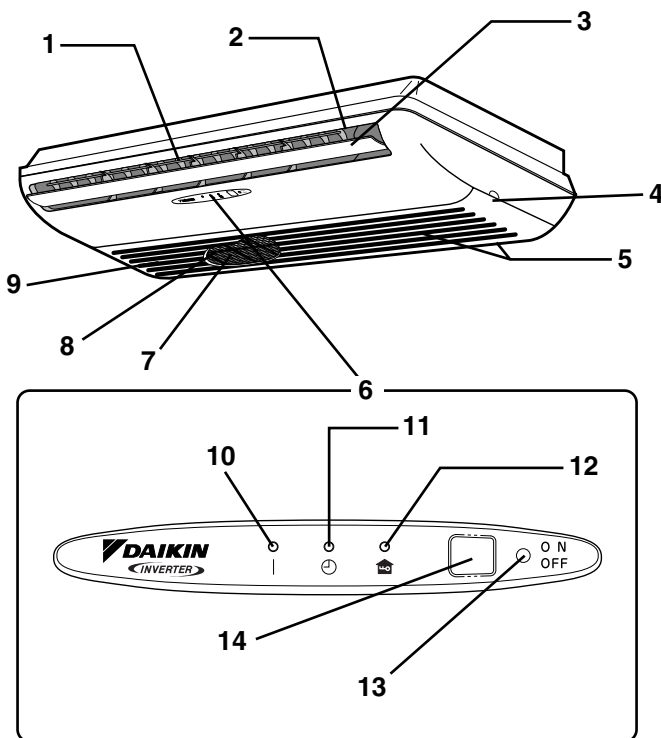

## ■ Otvorenie čelného panelu

Ako otvoriť čelný panel (strana 23)

### UPOZORNENIE

- Pred otvorením čelného panelu nezabudnite vypnúť prevádzku a tiež istič.

## ■ Vonkajšia jednotka

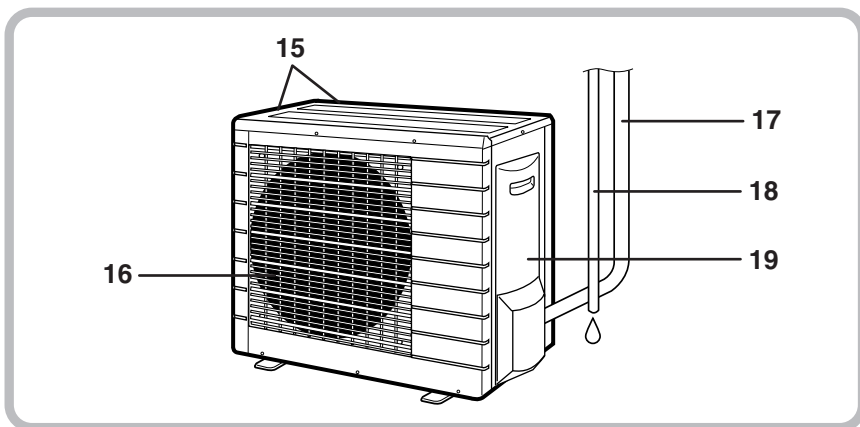

### ■ Vnútrotná jednotka

#### 1. Žaluzie (zvislé lamely):

Žaluzie je umiestnené vo vnútri výstupu vzduchu z jednotky. (strana 13.)

#### 2. Výstup vzduchu

#### 3. Klapka (vodorovná lamela): (strana 12.)

#### 4. Úchytka panela

#### 5. Prívod vzduchu

#### 6. Displej

#### 7. Vzduchový filter

#### 8. Fotokatalytický deodorizačný filter alebo Filter na čistenie vzduchu:

Tieto filtre sú pripojené k vnútornej strane vzduchových filtrov.

#### 9. Čelný panel

#### 10. Kontrolka prevádzky (zelená)

#### 11. Kontrolka ČASOVAČ (žltá): (strana 19.)

#### 12. Kontrolka HOME LEAVE (OPUSTENIE DOMU) (červená)

Rozsvieti sa, keď používate prevádzku HOME LEAVE (OPUSTENIE DOMU). Prevádzka (strana 16.)

### ■ Vonkajšia jednotka

#### 15. Nasávanie vzduchu: (Zozadu a z boku)

#### 16. Výstup vzduchu

#### 17. Potrubie s chladivom a kábel medzi jednotkami

#### 13. Vypínač ON/OFF (ZAP./VYP.) vnútornej jednotky: (strana 10.)

- Pri spúšťaní jednotky toto tlačidlo stlačte jedenkrát. Opakovaným stlačením zariadenie vypnete.
- Režimy prevádzky zodpovedajú nasledovnej tabuľke.

		Teplota nastavenie	Prúdenie vzduchu
Režim			
FLKS	COOL	22°C	AUTO
FLXS	AUTO	25°C	AUTO

- Stlačte vypínač použitím predmetu s ostrou špičkou, napr. perom.
- Tento vypínač je užitočný v prípadoch, keď chýba diaľkové ovládanie.

#### 14. Prijímač signálu:

- Prijíma signály z diaľkového ovládania.
- Akonáhle jednotka obdrží signál, zaznie krátke zvukové znamenie (pípnutie).
  - Spustenie prevádzky ...píp-píp
  - Zmena nastavenia.....píp
  - Ukončenie prevádzky...píííííí

#### 18. Vypúšťacia hadica

#### 19. Uzemňovacia svorka:

- Je pod týmto krytom.

Vzhľad vonkajšej jednotky sa môže u niektorých modelov odlišovať.

# ■ Diaľkový ovládač

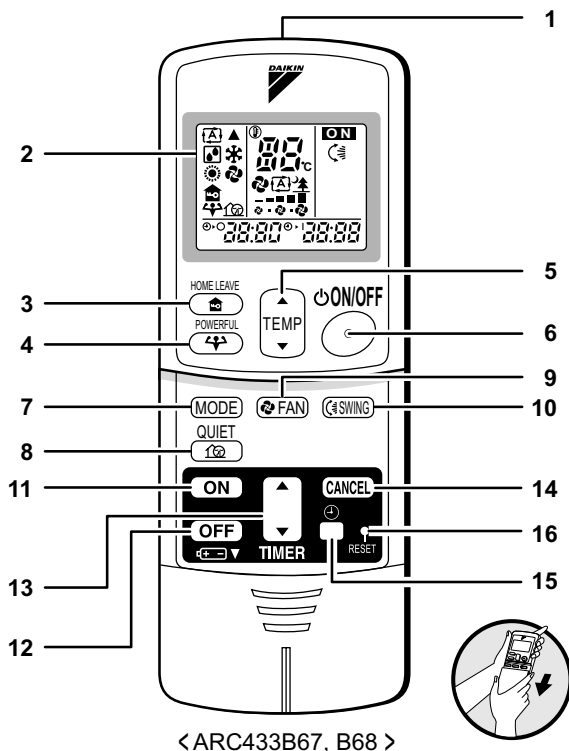

< ARC433B67, B68 >

## 1. Vysielač signálu:

- Vysiela signály vnútornej jednotke.

## 2. Displej

- Zobrazuje sa aktuálne nastavenia.  
(Na tomto obrázku sú pre účely vysvetlenia zobrazené všetky časti displeja.)

## 3. Tlačidlo HOME LEAVE (OPUSTENIE DOMU):

- pre prevádzku HOME LEAVE (strana 16.)

## 4. Tlačidlo POWERFUL: pre prepínanie výkonu (strana 14)

## 5. Tlačidlá nastavenia teploty (TEMPERATURE):

- Mení nastavenie teploty.

## 6. Tlačidlo ON/OFF (ZAP./VYP.):

- Pri spúšťaní jednotky toto tlačidlo stlačte jedenkrát.  
Opakovaným stlačením zariadenie vypnete.

## 7. Tlačidlo prepínania režimu MODE:

- Volí prevádzkový režim.  
(AUTO/DRY/COOL/HEAT/FAN) (strana 10)

## 8. Tlačidlo režimu pokojnej prevádzky vonkajšej jednotky – OUTDOOR UNIT QUIET: (strana 15.)

## 9. Tlačidlo nastavenia ventilátora – FAN:

- Volí nastavenie množstva prúdiaceho vzduchu.

## 10. Tlačidlo prepínania – SWING: (strana 12)

## 11. Tlačidlo ON TIMER – zapnutie časovača: (strana 20)

## 12. Tlačidlo OFF TIMER – vypnutie časovača: (strana 19)

## 13. Tlačidlo nastavenia časovača – TIMER:

- Mení nastavenie času.

## 14. Tlačidlo zrušenia časovača – TIMER CANCEL:

- Ruší nastavenie časovača.

## 15. Tlačidlo hodiny – CLOCK: (strana 9)

## 16. Tlačidlo RESET:

- Ak jednotka zamrzne, opäť ju spustíte.  
• Na zatlačenie použite tenký predmet.

# Príprava pred uvedením do prevádzky

## ■ Vloženie batérií

1. Predný kryt posuňte tak, aby ste ho mohli odobrať.
2. Vložte dve suché batérie (AAA).
3. Znovu nasadíte predný kryt.

Správne umiestnite póly batérie + a -!

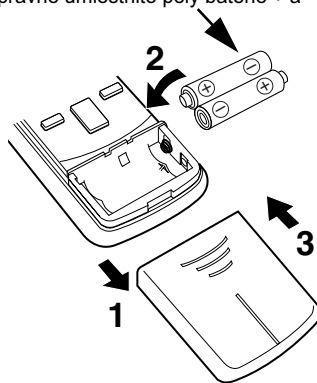

## POZOR

### ■ Batérie

- Pri výmene batérií používajte batérie rovnakého typu a staré vymieňajte vždy obidve naraz.
- Ak sa systém dlhšiu dobu nepoužíva, batérie vyberte.
- Batérie odporúčame vymeniť raz za rok. Ak sa však začne zhoršovať kvalita zobrazenia na displeji diaľkového ovládača alebo keď sa zhoršuje príjem, je nutné batérie vymeniť za nové alkalické batérie. Použitie mangánových batérií skracuje životnosť.
- Priložené batérie sú určené pre počiatočné používanie systému.  
Doba použiteľnosti batérií môže byť krátka podľa dátumu výroby klimatizačnej jednotky.



## ■ Použitie diaľkového ovládača

- Pri používaní diaľkového ovládača nasmerujte vysielač smerom ku vnútornej jednotke. Keď niečo blokuje signál medzi jednotkou a diaľkovým ovládačom (napr. záclona), jednotka nebude pracovať.
- Diaľkový ovládač nepúšťajte na zem. Nedovoľte, aby navlhol.
- Maximálna vzdialenosť pre komunikáciu je asi 4 m.

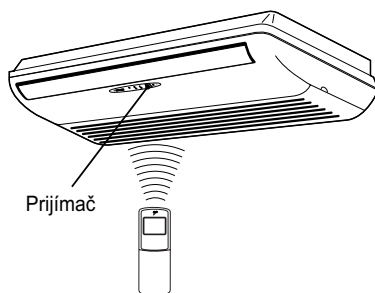

## ■ Upevnenie držiaka diaľkového ovládača na stenu

1. Zvoľte miesto, z ktorého môžu signály dosiahnuť jednotku.
2. Držiak pripevnite na stenu, stĺp alebo podobné miesto pomocou skrutiek dodaných zákazníkom.
3. Diaľkový ovládač umiestnite do držiaka.

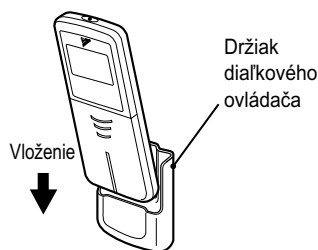

Pri vyberaní posuňte smerom hore.

## POZOR

### ■ Diaľkový ovládač

- Diaľkový ovládač nikdy nevystavujte priamemu slnečnému žiareniu.
- Prach na vysielači alebo prijímači signálu zníži ich citlivosť. Prach utrite jemnou handrou.
- Signálová komunikácia môže byť narušená žiarivkami so štartérom (napríklad striedače) umiestnenými v miestnosti. V takom prípade sa poraďte s pracovníkmi obchodu.
- Ak signál diaľkového ovládača pôsobí na iné zariadenia, presuňte aké zariadenia na iné miesto alebo sa poraďte s pracovníkmi obchodu.

## ■ Nastavenie hodín

### 1. Stlačte tlačidlo "CLOCK" (Hodiny).

Zobrazí sa 0:00.

Bliká 

### 2. Stlačte tlačidlo nastavenia časovača "TIMER" a nastavte hodiny na aktuálny čas.

Keď pridržíte tlačidlo "▲" alebo "▼", zobrazená hodnota času sa bude rýchlo meniť (rásť alebo klesať).

### 3. Stlačte tlačidlo "CLOCK" (Hodiny).

Bliká 

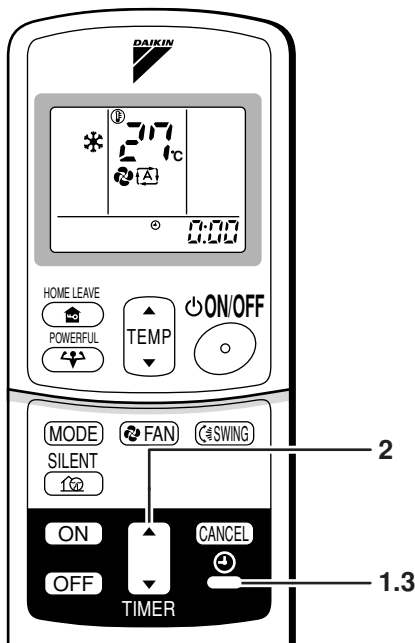

## ■ Zapnite istič

- Zapnutie ističa otvorí klapku a potom ju znovu zatvorí. (To je normálny postup.)

## POZNÁMKA

### ■ Tipy pre úsporu energie

- Miestnosť príliš nevychladzujte (nevyhrievajte). Udržiavanie teploty na rozumnej úrovni pomáha šetriť energiu.
- Okná zakryte záclonou alebo okenicami.
- Zabránenie snežnému svetlu a prúdeniu vzduchu zvonku zvyšuje účinnosť chladenia (vykurovania).
- Zanesené vzduchové filtre môžu spôsobiť pokles výkonu a plytvanie energiou. Asi raz za dva týždne ich vyčistite.

#### Odporúčané nastavenia teploty

Pri chladení: 26°C – 28°C  
Pri kúrení: 20°C – 24°C

### ■ Uvedomte si prosím:

- Klimatizačné zariadenie má príkon 15-35 W aj, keď zariadenie nie je v prevádzke.
- Keď nechcete klimatizačné zariadenie používať dlhšiu dobu (napríklad na jar alebo na jeseň), vypnite istič.
- Klimatizačné zariadenie používajte pri nasledovných podmienkach:

Režim	Prevádzkové podmienky	Keď sa pokračuje v prevádzke mimo tohto rozsahu
COOL - chladenie	Vonkajšia teplota: (2MK(X)S40) 10 až 46°C (2MXS52) –10 až 46°C (3/4/5MK(X)S) –10 až 46°C (RK(X)S) –10 až 46°C (RN(S)) –10 až 46°C  Vnútorňa teplota: 18 až 32°C Vnútorňa vlhkosť max. 80%	<ul style="list-style-type: none"> <li>• Bezpečnostné zariadenie môže zastaviť prevádzku jednotky. (V multi systéme môže slúžiť len na zastavenie prevádzky vonkajšej jednotky).</li> <li>• Na vnútornej jednotke môže kondenzovať voda a odkvapkávať.</li> </ul>
HEAT - ohrev	Vonkajšia teplota: (2MXS40) –10 až 15,5°C (2MXS52) –15 až 15,5°C (3/4/5MXS) –15 až 15,5°C (RXS25/35) –15 až 20°C (RXS50) –15 až 18°C  Vnútorňa teplota: 10 až 30°C	<ul style="list-style-type: none"> <li>• Bezpečnostné zariadenie môže zastaviť prevádzku jednotky.</li> </ul>
DRY - odvlhčenie	Vonkajšia teplota: (2MK(X)S40) 10 až 46°C (2MXS52) –10 až 46°C (3/4/5MK(X)S) –10 až 46°C (RK(X)S) –10 až 46°C (RN(S)) –10 až 46°C  Vnútorňa teplota: 18 až 32°C Vnútorňa vlhkosť max. 80%	<ul style="list-style-type: none"> <li>• Bezpečnostné zariadenie môže zastaviť prevádzku jednotky.</li> <li>• Na vnútornej jednotke môže kondenzovať voda a odkvapkávať.</li> </ul>

- Prevádzkovanie systému mimo uvedený rozsah vlhkosti alebo teplôt môže spôsobiť, že bezpečnostné zariadenie systém vypne.

# Prevádzka AUTO • DRY • COOL • HEAT • FAN

Klimatizačné zariadenie pracuje v prevádzkovom režime podľa výberu používateľa.

Pri budúcom zapnutí bude klimatizačná jednotka pracovať v rovnakom režime.

## Uvedenie do prevádzky

### 1. Stlačte tlačidlo výberu režimu "MODE" a zvolte prevádzkový režim.

- Každé zatlačenie tlačidla prepne nastavenie režimu na ďalšiu hodnotu.

: AUTO

: DRY - odvlhčenie

: COOL - chladenie

: HEAT - ohrev

: FAN - ventilátor

<FLKS>



<FLXS>

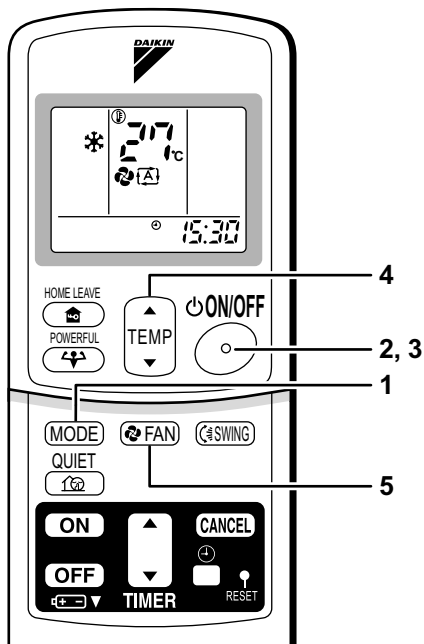
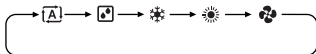

### 2. Stlačte "tlačidlo ON/OFF" (ZAP./VYP.):

- Kontrolka OPERATION sa rozsvieti.

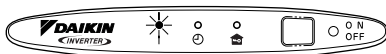

## Uvedenie mimo prevádzku

### 3. Znovu stlačte "tlačidlo ON/OFF" (ZAP./VYP.).

- Kontrolka OPERATION zhasne.

## Zmena nastavenia teploty

### 4. Stlačte tlačidlo nastavenia teploty "TEMPERATURE".

Režim DRY - odvlhčenie alebo FAN - ventilátor	Režim AUTO, COOL – chladenie alebo HEAT - ohrev
Nastavenie teploty sa nemení.	Stlačte tlačidlo "▲" pre zvýšenie a tlačidlo "▼" pre zníženie teploty.
	Nastavte teplotu podľa svojho želania.

# ■ Nastavenie množstva prúdiaceho vzduchu

## 5. Stlačte tlačidlo nastavenia ventilátora "FAN".

Režim DRY - odvlhčenie	Režim AUTO, COOL – chladenie, HEAT – ohrev alebo FAN – ventilátor
Nastavenie prúdenia vzduchu sa nemení.	K dispozícii je päť úrovní ručného nastavenia prúdenia vzduchu od "0" až po "1" a "2" a "3" a "4". 

- Pokojná prevádzka vnútornej jednotky  
Keď je prúdenie vzduchu nastavené na "4", vnútorná jednotka nie je taká hlučná. Tento režim používajte, keď chcete znížiť hlučnosť zariadenia.  
Keď prúdenie vzduchu je nastavené na nižšie hodnoty, môže sa znížiť výkon.

## POZNÁMKA

### ■ Poznámky k režimu prevádzky HEAT - ohrev

- Pretože toto klimatizačné zariadenie vyhrieva miestnosť tým, že privádza teplo z vonkajšej jednotky do vnútra, s poklesom vonkajšej teploty výkon jednotky vyhrievania miestnosti klesá. Keď je ohrev nedostatočný, doporučuje sa použiť v kombinácii s klimatizačným zariadením ešte iný zdroj tepla.
- Systém tepelného čerpadla ohrieva miestnosť vďaka obehu horúceho vzduchu po celej miestnosti. Po spustení ohrievania chvíľu trvá, kým sa miestnosť začne ohrievať.
- Pri vyhrievaní sa môže na vonkajšej jednotke objaviť námraza, ktorá znižuje výkon ohrievania. V takom prípade sa systém prepne do režimu odmrazovania, aby sa zbavil námrazy.
- Počas odmrazovania z vnútornej jednotky neprúdi horúci vzduch.

### ■ Poznámky k režimu prevádzky COOL - chladenie

- Klimatizačné zariadenie chladí miestnosť prúdom horúceho vzduchu z miestnosti von, takže ak vonkajšia teplota je vysoká, výkon klesne.

### ■ Poznámky k režimu prevádzky DRY - odvlhčenie

- Čip počítača pracuje tak, aby odstránil vlhkosť zo vzduchu miestnosti. Súčasne sa snaží udržať teplotu v miestnosti na rovnakej úrovni. Automaticky riadi teplotu a výkon ventilátora, takže ručné nastavenie týchto funkcií je nemožné.

### ■ Poznámky k režimu prevádzky AUTO - automatický režim

- V režime prevádzky AUTO si systém volí nastavenie teploty a zodpovedajúci režim prevádzky (COOL – chladenie alebo HEAT – ohrev) podľa teploty v miestnosti pri zapnutí prevádzky.
- Systém v pravidelných intervaloch automaticky uskutočňuje opakované nastavovanie tak, aby udržal teplotu v miestnosti na úrovni nastavenej používateľom.
- Keď nechcete používať zariadenie v režime AUTO, môžete ľubovoľne zmeniť režim a nastavenie ručne.

### ■ Poznámka k nastaveniu množstva prúdiaceho vzduchu

- V prípade nižšieho prietoku vzduchu tiež klesá chladiaci (ohrievaci) účinok zariadenia.

# Nastavenie smeru prúdenia vzduchu

Pre zlepšenie celkového pocitu pohodlia sa dá meniť nastavenie smeru prúdenia vzduchu.

## ■ Nastavenie vodoravných lamiel (klapky)

### 1. Stlačte "tlačidlo SWING".

- "Na LCD sa zobrazí  a klapky sa začnú vyklápať.

### 2. Akonáhle klapky dosiahnú požadovanú polohu, stlačte znovu "tlačidlo SWING".

- Pohyb klapky sa zastaví.
- "" zmizne z LCD.

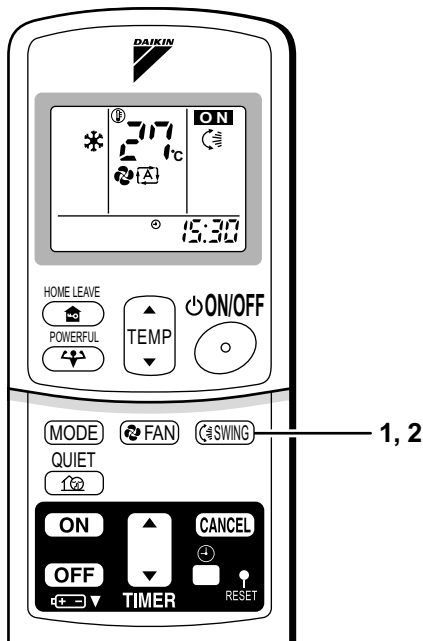

## ■ Nastavenie zvislých lamiel (žaluzie)

- Pri nastavovaní žaluzií používajte pevnú a stabilnú stoličku a postupujte dôkladne a opatrne. Držte gombík a pohybujte žaluziám. (Gombík nájdete na ľavej a pravej strane žaluzií.)

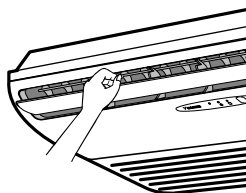

## Poznámky o uhloch klapiek a žaluzí

- Ak ne zvolíte možnosť [SWING], mali by ste v režime COOL (CHLADENIE) alebo DRY (SUŠENIE) (1) nastaviť klapku do skoro vodorovnej polohy za účelom dosiahnutia optimálneho výkonu.
- V režime COOL (CHLADENIE) alebo DRY (SUŠENIE), ak je klapka pevne nastavená do polohy smerom dole (2), klapka sa automaticky pohybuje asi 60 minút, aby ne nej nedochádzalo ku kondenzácii.

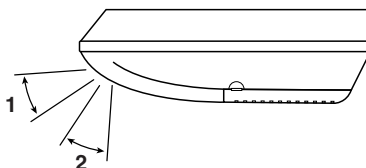

### ■ POZOR

- K nastaveniu uhla klapky vždy použite diaľkový ovládač. Keď sa pokúsíte pohnúť touto žaluziou násilím ručne v dobe, keď sa vyklopí, môžete jej mechanizmus poškodiť.
- Pri nastavovaní žaluzí postupujte opatrne. Vo vnútri výstupu vzduchu sa ventilátor otáča vysokými otáčkami.

# Prevádzka na plný výkon POWERFUL

Funkcia POWERFUL rýchlo maximalizuje účinky chladenia (ohrevu) v ľubovoľnom prevádzkovom režime.

Tieto funkcie umožňujú využiť maximálny výkon zariadenia.

## ■ Zapnutie plného výkonu POWERFUL

### 1. Stlačte tlačidlo "POWERFUL".

- Režim prevádzky POWERFUL končí po 20 minútach. Potom systém automaticky prejde späť na nastavenie použité pred vyvolaním režimu plného výkonu POWERFUL.
- Pri použití prevádzky plného výkonu POWERFUL sa nedajú používať niektoré funkcie.
- "❄️" sa zobrazí na displeji LCD.

## ■ Zrušenie funkcie plného výkonu POWERFUL

### 2. Znovu stlačte tlačidlo "POWERFUL".

- "❄️" zmizne z LCD.

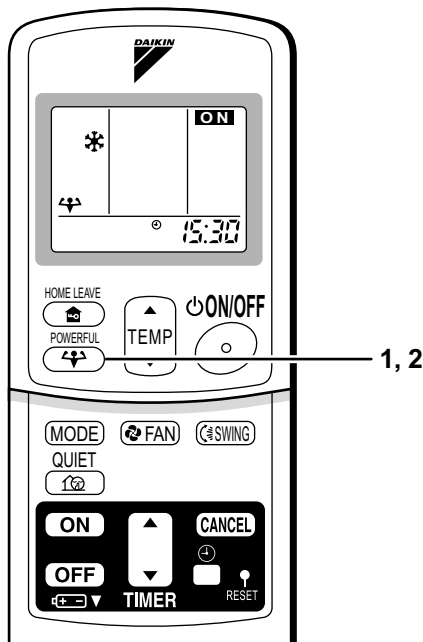

## POZNÁMKA

### ■ Poznámky k režimu prevádzky POWERFUL

#### • V režime chladenia COOL a ohrevu HEAT

K maximalizácii výkonu chladenia (ohrevu) sa musí zvýšiť výkon vonkajšej jednotky a prúdenie vzduchu musí byť nastavené na maximum.

Nastavenie teploty a prúdenia vzduchu sa nedá meniť.

#### • V režime odvlhčenia DRY

Nastavenie teploty sa zníži o 2,5°C a prúdenie vzduchu sa nepatrne zvýši.

#### • V režime ventilátora FAN

Prúdenie vzduchu sa pevne nastaví na maximum.

#### • Pri použití nastavenia prioritnej miestnosti

Vid' "Poznámka pre multi systém" (strana 21.)

# Režim pokojnej prevádzky vonkajšej jednotky – OUTDOOR UNIT QUIET

Režim pokojnej prevádzky vonkajšej jednotky zníži úroveň hlučnosti vonkajšej jednotky zmeny frekvencie a otáčok ventilátora na vonkajšej jednotke. Funkcia je vhodná počas noci.

## ■ Spustenie režimu pokojnej prevádzky vonkajšej jednotky – OUTDOOR UNIT QUIET OPERATION

1. Stlačte tlačidlo "QUIET".

## ■ Zrušenie režimu pokojnej prevádzky vonkajšej jednotky – OUTDOOR UNIT QUIET OPERATION

2. Znovu stlačte tlačidlo "QUIET".

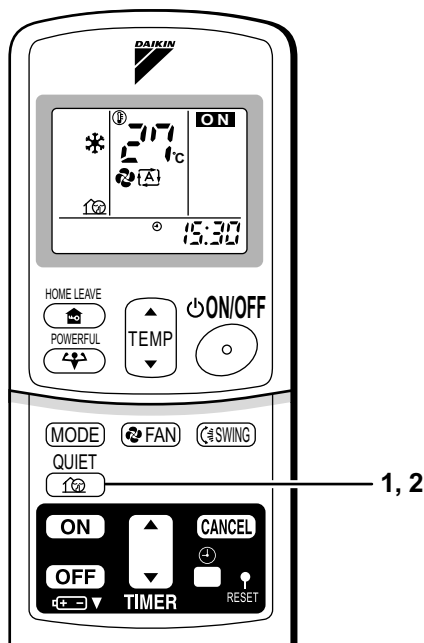

## POZNÁMKA

### ■ Poznámka ku režimu pokojnej prevádzky vonkajšej jednotky

- Pri použití multi systému táto funkcia pracuje len, keď je na všetkých ovládaných vnútorných jednotkách nastavený režim prevádzky OUTDOOR UNIT QUIET. Napriek tomu, ak používate nastavenie prioritnej miestnosti viď "Poznámka pre multi systém" (strana 21.)
- Táto funkcia je k dispozícii v režimoch COOL, HEAT a AUTO. (Nie je k dispozícii v režime FAN a DRY.)
- Režim prevádzky na plný výkon POWERFUL a pokojnej prevádzky vonkajšej jednotky OUTDOOR UNIT QUIET OPERATION sa nemôžu používať súčasne. Priorita je daná režimu prevádzky na plný výkon POWERFUL.
- Keď sa prevádzka zastaví použitím diaľkového ovládača alebo hlavného vypínača pri použití režimu pokojnej prevádzky vonkajšej jednotky – OUTDOOR UNIT QUIET OPERATION, "🔊" zostane na displeji diaľkového ovládača.



# Režim prevádzky HOME LEAVE (OPUSTENIE DOMU)

Režim prevádzky HOME LEAVE (OPUSTENIE DOMU) je funkcia, ktorá vám umožňuje zaznamenávať vaše nastavenia preferovanej teploty a prúdenia vzduchu.

## ■ Pri spustení HOME LEAVE (OPUSTENIE DOMU) prevádzky

### 1. Stlačte "tlačidlo HOME LEAVE".

- Kontrolka HOME LEAVE sa rozsvieti.

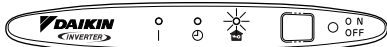

## ■ Pri zrušení prevádzky HOME LEAVE

### 2. Znovu stlačte "tlačidlo HOME LEAVE".

- Kontrolka HOME LEAVE zhasne.

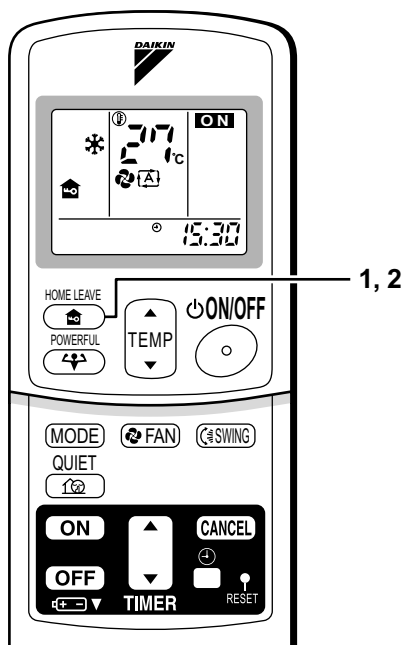

## Pred použitím režimu prevádzky HOME LEAVE (OPUSTENIE DOMU).

### ■ Nastavenie teploty a prúdenia vzduchu pre režim prevádzky HOME LEAVE (OPUSTENIE DOMU)

Pri použití režimu prevádzky HOME LEAVE po prvý krát, nastavte prosím teplotu a prúdenie vzduchu pre režim prevádzky HOME LEAVE (OPUSTENIE DOMU). Zaznamenajte vašu preferovanú teplotu a prúdenie vzduchu.

	Počiatkové nastavenie		Volitelný rozsah	
	teplota	Prúdenie vzduchu	teplota	Prúdenie vzduchu
Chladienie	25°C	AUTOMATIKA	18-32°C	5 krokov, AUTOMATIKA a POKOJNÝ
Kúrenie	25°C	AUTOMATIKA	10-30°C	5 krokov, AUTOMATIKA a POKOJNÝ

1. Stlačte "tlačidlo HOME LEAVE" Presvedčte sa, že sa "🏠" zobrazí na displeji diaľkového ovládača.

2. Upravte nastavenú teplotu pomocou "▲" alebo "▼" podľa vašej potreby.

3. Nastavte prúdenie vzduchu pomocou tlačidla nastavenia "FAN" podľa vašej potreby.

Režim prevádzky Home leave (Opustenie domu) bude bežať s týmito nastaveniami pri budúcom používaní jednotky. Pri zmene zaznamenaných informácií opakujte kroky 1 – 3.

## ■ Čo je režim prevádzky HOME LEAVE (OPUSTENIE DOMU)

Je nastavená teplota a prúdenie vzduchu, ktoré sú príjemné, nastavená teplota a prúdenie vzduchu, ktoré sa najviac používajú? Režim prevádzky HOME LEAVE je funkciou, ktorá umožňuje zaznamenať vašu obľúbenú nastavenú teplotu a prúdenie vzduchu. Zatlačením tlačidla HOME LEAVE (OPUSTENIE DOMU) na diaľkovom ovládači môžete jednoducho spustiť váš obľúbený režim prevádzky. Táto funkcia je vhodná pre nasledovné situácie.

## ■ Užitočná v týchto prípadoch.

### 1. Používajte ako režim s úsporou energie

Nastavte teplotu 2-3°C vyššie (chladenie) alebo nižšie (kúrenie) ako normálne. Nastavenie pevnosti ventilátora na najnižšie nastavenie umožňuje jednotke jej používanie v režime úspory energie. Vhodné tiež pre použitie, keď ste vonku alebo spíte.

#### • Každý deň predtým, ako opustíte dom...



Ak idete von, stlačte tlačidlo režimu prevádzky "HOME LEAVE" (OPUSTENIE DOMU) a výkon klimatizačného zariadenia sa nastaví na nastavenú teplotu režimu prevádzky HOME LEAVE (OPUSTENIE DOMU).



Keď sa vrátite, budete privítaní príjemne klimatizovanou miestnosťou.

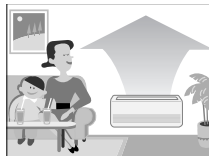

Znovu stlačte tlačidlo režimu prevádzky "HOME LEAVE" a klimatizačné zariadenie upraví výkon na nastavenú teplotu pri normálnej prevádzke.

#### • Predtým, ako idete spať...

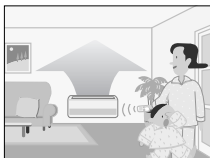

Nastavte jednotku do režimu prevádzky HOME LEAVE, keď odchádzate z obývacej izby a idete spať.



Jednotka bude počas vášho spánku udržiavať teplotu v miestnosti na príjemnej hodnote.

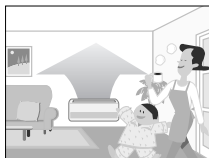

Keď ráno vstúpite do obývacej izby, teplota v nej bude príjemná. Vypnutie režimu prevádzky HOME LEAVE vráti teplotu na hodnotu nastavenú pre normálnu prevádzku. Aj pri najtuhšej zime tak nevzniká žiadny problém!

### 2. Použitie ako obľúbený režim

Ak zaznamenáte nastavenia teploty a prúdenia vzduchu, ktoré najviac používate, môžete ich vyvolať zatlačením tlačidla HOME LEAVE. Nemusíte prechádzať cez problémové operácie diaľkového ovládača.

## POZNÁMKA

- Keď sú teplota a prúdenie vzduchu nastavené pre prevádzku HOME LEAVE, tieto nastavenia sa budú používať vždy pri použití režimu prevádzky HOME LEAVE v budúcnosti. Pri zmene týchto nastavení si preštudujte prosím odsek "Pred použitím režimu prevádzky HOME LEAVE" uvedený vyššie.
- Režim prevádzky HOME LEAVE je k dispozícii len v režime COOL (Chladenie) a HEAT (Kúrenie). Nemôže sa použiť v režime AUTO, DRY a FAN.
- Režim prevádzky HOME LEAVE beží v súlade s predchádzajúcim režimom prevádzky (COOL alebo HEAT) prd použitím režimu prevádzky HOME LEAVE.
- Režim prevádzky HOME LEAVE (OPUSTENIE DOMU) a režim prevádzky na plný výkon POWERFUL sa nemôžu používať súčasne. Posledné tlačidlo, ktoré bolo stlačené, má prioritu.
- Pri použití prevádzky HOME LEAVE sa nedá zmeniť režim prevádzky
- Ak sa počas prevádzky HOME LEAVE vypne chod použitím diaľkového ovládača alebo vypínača vnútornej jednotky ON/OFF, " 🏠 " zostane na displeji diaľkového ovládača.

# Režim prevádzky časovača TIMER

Funkcie časovača sú užitočné pre automatické zapínanie a vypínanie klimatizačnej jednotky v noci alebo ráno. Používať sa dá tiež kombinácia vypnutia (OFF TIMER) a zapnutie časovačom (ON TIMER).

## ■ Vypínanie časovačom OFF TIMER

- Skontrolujte správne nastavenie času. Keď nie je čas nastavený správne, nastavte ho. (strana 9)

### 1. Stlačte tlačidlo vypnutia časovačom "OFF TIMER".

Zobrazí sa 0:00 .

Bliká ①-② .

### 2. Stlačte tlačidlo nastavenia časovača "TIMER" a držte ho stlačené, kým nastavenie času nedosiahne bod, ktorý chcete.

- Každé stlačenie tlačidla zvýši alebo zníži nastavenie času o 10 minút. Držanie stlačeného tlačidla mení nastavenie rýchlo.

### 3. Znovu stlačte tlačidlo vypnutia časovačom "OFF TIMER".

- Kontrolka TIMER sa rozsvieti.

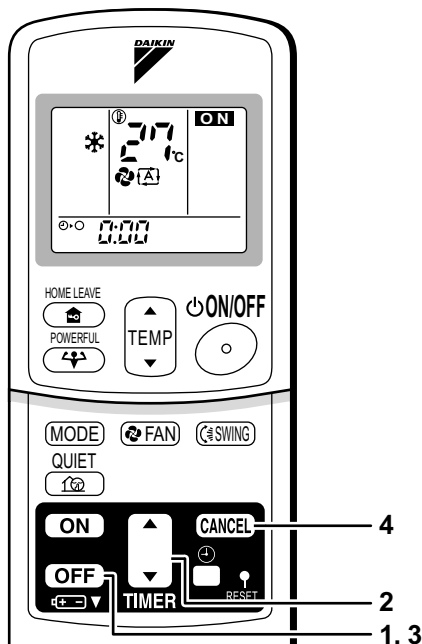
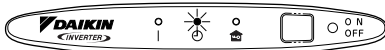

## ■ Zrušenie režimu prevádzky OFF TIMER (vypnutie časovačom)

### 4. Stlačte tlačidlo "CANCEL".

- Kontrolka časovača (TIMER) zhasne.

## POZNÁMKA

- Keď je časovač (TIMER) nastavený, aktuálny čas sa nezobrazuje.
- Keď nastavíte na ON, OFF TIMER, nastavenie času sa uloží do pamäte. (Pri výmene batérií diaľkového ovládača sa obsah pamäte vymaže.)
- Pokiaľ jednotku ovláda nastavenie časovača (ON/OFF TIMER), môže sa skutočná doba prevádzky líšiť od času zadaného používateľom. Pokiaľ jednotku ovláda nastavenie časovača (ON/OFF TIMER), môže sa skutočná doba prevádzky líšiť od času zadaného používateľom. (Maximálne približne 10 minút)

### ■ NOČNÝ REŽIM

Ak je nastavené vypnutie časovačom (OFF TIMER), klimatizačné zariadenie automaticky upraví nastavenie teploty (0,5°C smerom hore v režime chladenia a 2,0°C dole v režime ohrevu), aby nedošlo k nadmernému ochladeniu či ohrevu miestnosti, čo by rušilo váš spánok.

## ■ Zapínanie časovačom - ON TIMER

- Skontrolujte správne nastavenie času. Keď nie je čas nastavený správne, nastavte ho. (strana 9).

### 1. Stlačte tlačidlo zapnutia časovačom "ON TIMER".

Zobrazí sa 6:00.

Bliká .

### 2. Stlačte tlačidlo nastavenia časovača "TIMER" a držte ho stlačené, kým nastavenie času nedosiahne bod, ktorý chcete.

- Každé stlačenie tlačidla zvýši alebo zníži nastavenie času o 10 minút. Držanie stlačeného tlačidla mení nastavenie rýchlo.

### 3. Stlačte tlačidlo zapnutia časovačom "ON TIMER".

- Kontrolka časovača TIMER sa rozsvieti.

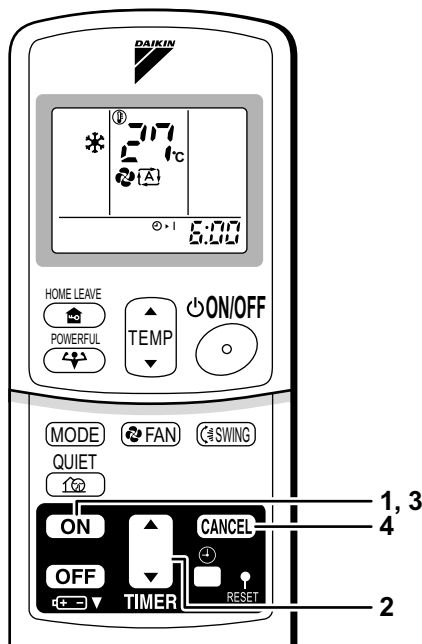
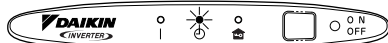

## ■ Zrušenie zapínania časovačom - ON TIMER

### 4. Stlačte tlačidlo "CANCEL".

- Kontrolka časovača (TIMER) zhasne.

## ■ Kombinácia funkcií časovača – zapnutie (ON TIMER) a vypnutie (OFF TIMER)

- Príklad nastavenia kombinácie dvoch časovačov je uvedený nižšie.

Príklad:

Aktuálny čas 23:00

(ovládanie jednotky)

OFF TIMER a 0:00 v noci

ON TIMER na 7:00 dop.

\* = v kombinácii

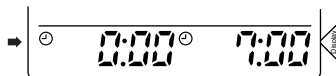

## POZOR

### ■ V nasledovných prípadoch znovu nastavte časovač.

- Po vypnutí ističa.
- Po zlyhaní elektrického napájania.
- Po výmene batérií v diaľkovom ovládači.

# Poznámka Multi systému

## << Čo je "Multi systém"? >>

Tento systém má jednu vonkajšiu jednotku pripojenú k viacerým vnútorným jednotkám.

- 1 Vonkajšia jednotka
- 2 Obývacia izba
- 3 Miestnosť A
- 4 Miestnosť B
- 5 Miestnosť C

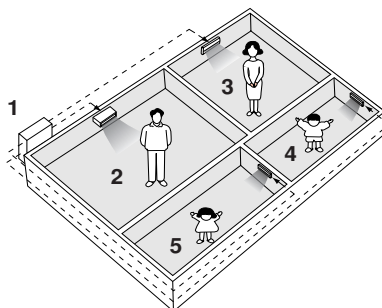

## Voľba režimu prevádzky

### 1. S prítomným ale neaktívnym nastavením priority miestnosti (Priority Room Setting) alebo neprítomným.

Ak je v prevádzke viac ako jedna vnútorná jednotka, prioritou je daná prvej jednotke, ktorá bola zapnutá.

V tomto prípade nastavte jednotky, ktoré sú zapnuté neskôr do toho istého režimu prevádzky (\*1), ako je prvá jednotka.

Inak vstúpia do režimu Standby a kontrolka prevádzky začne blikať, ale to neznamená poruchu.

(\*1)

- Súčasne sa môže používať režim COOL, DRY a FAN.
- Režim AUTO automaticky vyberá režim COOL alebo HEAT na základe izbovej teploty. Preto je pri výbere toho istého režimu, ako je v miestnosti, k dispozícii režim AUTO u prvej zapnutej jednotky.

#### <UPOZORNENIE>

Normálne má priority režim prevádzky v miestnosti, kde bola jednotka spustená ako prvá, ale nasledovné situácie sú výnimkou, preto si ich zapamätajte.

Ak režim prevádzky prvej miestnosti je **režim vetrania (FAN Mode)**, potom použitie **režimu kúrenia (Heating Mode)** v ľubovoľnej miestnosti dá priority **kúreniu**. V tejto situácii klimatizačné zariadenie beží v režime vetrania (FAN Mode), prejde do režimu standby a kontrolka prevádzky bliká.

### 2. Ak je nastavenie priority miestnosti aktívne (Priority Room Setting)

Vid' "Nastavenie prioritnej miestnosti" na strane 22.

## Režim NIGHT QUIET (Pokojný chod v noci) (K dispozícii len pre prevádzku chladenia)

Režim NIGHT QUIET (Pokojný chod v noci) vyžaduje počas inštalácie počiatočné naprogramovanie. Poradte sa prosím s vaším obchodným zástupcom alebo predajcom.

Režim NIGHT QUIET znižuje hlučnosť prevádzky vonkajšej jednotky počas nočných hodín, aby nedochádzalo k obťažovaniu susedov.

- Režim NIGHT QUIET sa aktivuje, ak teplota klesne 5°C a viac pod najvyššiu teplotu, ktorá bola toho dňa zaznamenaná. Preto ak rozdiel teplôt je menej ako 5°C, táto funkcia sa neaktivuje.
- Režim NIGHT QUIET nepatrne znižuje účinnosť chladenia jednotky.

## Režim pokojnej prevádzky vonkajšej jednotky – OUTDOOR UNIT QUIET (strana 15)

### 1. S prítomným ale neaktívnym nastavením priority miestnosti (Priority Room Setting) alebo neprítomným.

Ak sa používa funkcia prevádzky pokojného chodu vonkajšej jednotky OUTDOOR UNIT QUIET spolu s multisystémom, nastavte všetky vnútorné jednotky pomocou ich diaľkových ovládačov na režim prevádzky OUTDOOR UNIT QUIET.

Pri rušení prevádzky OUTDOOR UNIT QUIET (POKOJNÝ CHOD VONKAJŠEJ JEDNOTKY), zrušte jednu z prevádzkovaných vnútorných jednotiek použitím jej diaľkového ovládača.

Napriek tomu zostáva zobrazenie prevádzky OUTDOOR UNIT QUIET (POKOJNÝ CHOD VONKAJŠEJ JEDNOTKY) na diaľkovom ovládači pre ostatné miestnosti.

Odporúčame uvoľniť všetky miestnosti použitím ich diaľkových ovládačov.

## 2. Ak je nastavenie priority miestnosti aktívne (Priority Room Setting)

Vid' "Nastavenie priority miestnosti" na strane 22.

## ■ Zablokovanie režimu Chladenie/Kúrenie (K dispozícii len u modelov s čerpadlom kúrenia)

Zablokovanie režimu Chladenie/Kúrenie vyžaduje počas inštalácie počiatočné naprogramovanie. Poradte sa prosím s vaším obchodným zástupcom alebo predajcom. Zablokovanie režimu Chladenie/Kúrenie vynútené prestavuje jednotku buď do režimu Chladenie alebo režimu Kúrenie. Táto funkcia je vhodná, ak chcete nastaviť všetky vnútorné jednotky pripojené k multisystému v rovnakom režime prevádzky.

## ■ Nastavenie priority miestnosti

Nastavenie priority miestnosti vyžaduje počas inštalácie počiatočné naprogramovanie. Poradte sa prosím s vaším obchodným zástupcom alebo predajcom.

Miestnosť označená ako prioritná preberá prioritu v nasledovných situáciách;

### 1. Priorita režimu prevádzky

Ak má režim prevádzky priority miestnosti prednosť, užívateľ môže zvoliť iný režim prevádzky z iných miestností.

(Príklad)

\* Miestnosť A je v príkladoch prioritná miestnosť.

Ak sa v miestnosti A zvolil režim COOL (Chladenie) pri prevádzke nasledovných režimov v miestnostiach B,C a D:

Režim prevádzky v miestnostiach B, C a D	Stav miestnosti B, C a D, keď je jednotka v miestnosti A v režime COOL (Chladenie)
COOL alebo DRY alebo FAN	Udržiavaný aktuálny režim prevádzky
HEAT - kúrenie	Jednotka vstupuje do režimu Standby. Prevádzka sa obnoví, ak jednotka v miestnosti A zastaví prevádzku.
AUTOMATIKA	Ak je jednotka nastavená do režimu COOL (Chladenie), prevádzka pokračuje. Ak je nastavená do režimu HEAT (Kúrenie), vstupuje do režimu Standby. Prevádzka sa obnoví, ak jednotka v miestnosti A zastaví prevádzku.

### 2. Priorita, ak sa používa prevádzka so zvýšeným výkonom POWERFUL

(Príklad)

\* Miestnosť A je v príkladoch prioritná miestnosť.

Vnútorné jednotky v miestnostiach A,B,C a D sú všetky v prevádzke. Ak je jednotka v miestnosti A v prevádzke so zvýšeným výkonom POWERFUL, prevádzkový výkon sa koncentruje na miestnosť A. V takom prípade účinnosť chladenia (kúrenia) jednotiek B,C a D sa môže nepatrne znížiť.

### 3. Priorita pri použití prevádzky OUTDOOR UNIT QUIET (POKOJNÝ CHOD VONKAJŠEJ JEDNOTKY)

(Príklad)

\* Miestnosť A je v príkladoch prioritná miestnosť.

Práve nastavením jednotky v miestnosti A na POKOJNÚ prevádzku klimatizačné zariadenie spustí prevádzku OUTDOOR UNIT QUIET (POKOJNÝ CHOD VONKAJŠEJ JEDNOTKY).

Nesmiete nastavovať všetky prevádzkované vnútorné jednotky do POKOJNEJ (QUIET) prevádzky.

# Starostlivosť a čistenie



**UPOZORNENIE** Pred čistením jednotky ju vypnite a vypnite tiež istič.

## Jednotky

### ■ Vnútoraná jednotka, vonkajšia jednotka a diaľkový ovládač

1. Prach utrite suchou jemnou handrou.

### ■ Čelný panel

1. Otvorte čelný panel.

- Držte mriežku za úchytky na dvoch stranách a zdvihnite ju, kým sa nezastaví v dôsledku zacvaknutia.

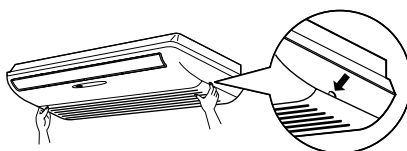

2. Čistenie čelného panela

- Utrite ju jemnou handrou namočenou vo vode.
- Používajte len neutrálne čistiace prostriedky.
- Keď mriežku umývate vo vode, po umytí ju utrite handrou a vysušte v tieni.

3. Uzavretie čelnej mriežky

- Mriežku stlačte na 5 miestach označených ↑.
- Prevádzka bez vzduchových filtrov môže mať za následok vznik problémov, pretože vo vnútri jednotky sa môže hromadiť prach.

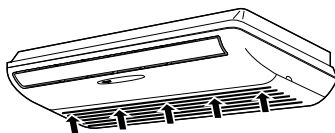

## UPOZORNENIE

- Nedotýkajte sa kovových častí vnútornej jednotky. V prípade dotyku týchto častí môže dôjsť k úrazu.
- Pri odoberaní alebo nasadzovaní čelnej mriežky používajte pevnú a stabilnú stoličku. Postupujte opatrne.
- Pri odoberaní alebo nasadzovaní čelnej mriežky ju bezpečne podoprite rukou, aby nespadla.
- Pri čistení nepoužívajte vodu teplejšiu ako 40°C, benzín, petrolej, riedidlo, iné prchavé oleje, leštiace prípravky, hrubé kefy a iné drsné, brúsne materiály a predmety.
- Po vyčistení čelnú mriežku opäť bezpečne nasadte na správne miesto.



# Filtere

## 1. Otvorte čelný panel. (strana 23.)

## 2. Vzduchové filtre vytiahnite.

- Úchytku v strede vzduchového filtra zatlačte trochu smerom hore a vytiahnite ju smerom dole.

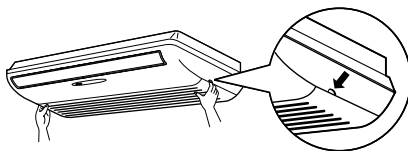

## 3. Odoberte vzduchový čistiaci filter s fotokatalytickou deodorizačnou funkciou.

- Zachyťte zapustené časti rámu a odopnite štyri spony.

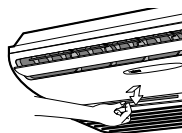

## 4. Jednotlivé filtre vyčistite alebo vymeňte.

Pozri nižšie.

- 1 Filter na čistenie vzduchu s fotokatalytickou dezodorizačnou funkciou

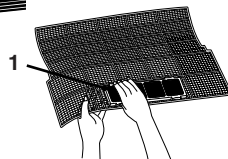

## 5. Nasadíte vzduchový filter a filter na čistenie vzduchu s fotokatalytickou dezodorizačnou funkciou na pôvodné miesto a prednú mriežku uzavrite.

- Vložte úchytky filtrov do drážok čelnej mriežky.
- Mriežku stlačte na 5 miestach.

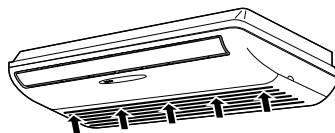

## ■ Vzduchový filter

### 1. Vzduchové filtre umyte vodou alebo ich vyčistite vysávačom.

- Keď prach na filtroch pevne drží a nie je ľahké ho odstrániť, filtre opláchnite neutrálnym čistiacim prostriedkom rozpusteným vo vlažnej vode a potom filtre vysušte v tieni.
- Vzduchové filtre sa doporučuje čistiť každé dva týždne.

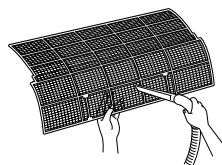

## ■ Filter čistenia vzduchu (zelený)

(Vymieňať približne každé 3 mesiace.)

### 1. Filter odoberte a nasadíte nový.

- Vložte zelenou stranou smerom hore.
- Filtre na čistenie vzduchu sa odporúča vymieňať každé tri mesiace.

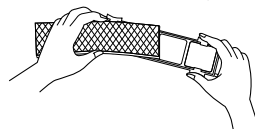

## ■ Fotokatalytický deodorizačný filter (sivý)

### [Údržba]

### 1. Fotokatalytický deodorizačný filter vysušte na slnku.

- Po vysatí prachu pomocou vysávača umiestnite filter na slnko asi na 6 hodín. Vysušením fotokatalytického deodorizačného filtra na slnko sa regenerujú jeho dezodorizačné a antibakteriálne účinky.
- Pretože je tento filter vyrobený z papiera, nedá sa čistiť vodou.
- Doporučuje sa ho vysušiť jedenkrát za 6 mesiacov.

## [Výmena]

### 1. Filter odoberte a nasad'te nový.

## Kontrola

Skontrolujte základňu, podstavec a ostatné inštalácie vonkajšej jednotky, či nedošlo k ich korózii alebo poškodeniu.

Skontrolujte, či nič neblokuje nasávanie ani vyfukovanie vzduchu vnútornej a vonkajšej jednotky.

Skontrolujte, či počas prevádzky chladenia (COOL) alebo odvlhčenia (DRY) odpadová voda bez problémov odteká.

- Keď sa neobjavuje žiadna odpadová voda, uniká z vnútornej jednotky pravdepodobne nejakou netesnosťou. V takom prípade zastavte prevádzku jednotky a poraďte sa so servisnou predajňou.

## ■ Pred dlhším vypnutím

### 1. Pri peknom počasí spustíte na niekoľko hodín "len ventilátor" (fan), aby sa vnútro jednotky vysušilo.

- Stlačte tlačidlo "MODE" a zvolte prevádzku "ventilátor" (fan).
- Stlačte tlačidlo ON/OFF a zariadenie spustíte.

### 2. Po ukončení prevádzky vypnite istič klimatizačnej jednotky v miestnosti.

### 3. Vzduchové filtre vyčistíte a znovu nasad'te.

### 4. Batérie vyberte z diaľkového ovládača.

- Ak je zapojená multi vonkajšia jednotka, uistite sa, že sa pred použitím prevádzky ventilátora v inej miestnosti nepoužíva prevádzka kúrenia. (strana 22.)

## POZNÁMKA

- Prevádzka so znečistenými filtermi:
  - (1) nemôže deodorizovať vzduch. (2) nemôže čistiť vzduch.
  - (3) má za následok slabé kúrenie alebo chladenie. (4) môže spôsobiť zápach.
- Filter pre čistenie vzduchu a fotokatalytický dezodorizačný filter sa nedajú opätovne použiť ani po ich umytí.
- V zásade neexistuje dôvod, prečo by sa fotokatalytický dezodorizačný filter mal meniť. Pravidelne odstraňujte prach pomocou vysávača. Napriek tomu sa odporúča vymeniť filter v nasledovných prípadoch.
  - (1) Počas čistenia sa papierový materiál roztrhol alebo rozpadol.
  - (2) Filter je následkom dlhého používania mimoriadne znečistený.
- Pri objednávke filtrov na čistenie vzduchu s fotokatalytickou dezodorizačnou funkciou sa poraďte so servisnými pracovníkmi obchodu, kde ste klimatizačné zariadenie kúpili.
- Staré vzduchové filtre likvidujte ako nehorľavý odpad a fotokatalytické dezodorizačné filtre ako horľavý odpad.

Položka	Objednávacie číslo
Fotokatalytický dezodorizačný filter (s rámom)	KAZ917B41
Fotokatalytický dezodorizačný filter (bez rámu)	KAZ917B42
Filter na čistenie vzduchu (s rámom)	KAF925B41
Filter na čistenie vzduchu (bez rámu)	KAF925B42

# Odstraňovanie porúch

## Nasledujúce prípady nepredstavujú poruchy

Nasledujúce prípady nie sú poruchy klimatizačnej jednotky, ale majú svoje dôvody. Jednotku môžete používať aj ďalej.

Prípád	Vysvetlenie
<b>Jednotka sa nespustila.</b> <ul style="list-style-type: none"><li>Keď ste stlačili tlačidlo ON/OFF, okamžite potom sa prevádzka jednotky zastavila.</li><li>Keď bol zmenený režim prevádzky jednotky.</li></ul>	<ul style="list-style-type: none"><li>Účelom je ochrana klimatizačnej jednotky. Počkajte asi 3 minúty.</li></ul>
<b>Z klimatizačnej jednotky nezačne hneď po spustení ohrevu prúdiť horúci vzduch.</b>	<ul style="list-style-type: none"><li>Klimatizačná jednotka sa zahrieva. Počkajte asi 1 až 4 minúty. (Systém začne ohrievať výstupný vzduch až v okamihu, keď dosiahne určitú teplotu.)</li></ul>
<b>Náhle skončí ohrievanie a je počuť tieť kvapalinu.</b>	<ul style="list-style-type: none"><li>Systém sa zbavuje námrazy na vonkajšej jednotke. Počkajte asi 3 až 8 minút.</li></ul>
<b>Z vonkajšej jednotky vyteká voda alebo vystupuje para.</b>	<ul style="list-style-type: none"><li>■ V režime ohrevu (HEAT)<ul style="list-style-type: none"><li>Námraza na vonkajšej jednotke sa v režime rozmrazovania roztopila a voda vyteká alebo sa odparuje.</li></ul></li><li>■ V režime chladenia (COOL) alebo odvlhčovania (DRY)<ul style="list-style-type: none"><li>Vlhkosť zo vzduchu sa kondenzáciou na chladnom povrchu vonkajšej jednotky mení na vodu a odtieká.</li></ul></li></ul>
<b>Z vnútornej jednotky vychádza hmla.</b>	<ul style="list-style-type: none"><li>■ K tomu môže dôjsť, keď sa vzduch v miestnosti ochladí vzduchom ochladeným prechodom cez klimatizačnú jednotku.</li></ul>
<b>Vnútoraná jednotka zapácha.</b>	<ul style="list-style-type: none"><li>■ K tomu môže dôjsť, keď jednotka absorbovala zápach z miestnosti, nábytku alebo cigariet a tento zápach vychádza spolu s prúdom vzduchu. (Keď sa tak stane, doporučujeme nechať vnútornú jednotku vyčistiť technikom. Poradte sa so servisnými pracovníkmi obchodu, kde ste klimatizačné zariadenie kúpili.)</li></ul>
<b>Vonkajší ventilátor sa otáča v dobe, keď klimatizačné zariadenie nie je v prevádzke.</b>	<ul style="list-style-type: none"><li>■ Po zastavení prevádzky:<ul style="list-style-type: none"><li>Vonkajší ventilátor sa otáča aj ďalej počas asi 60 sekúnd za účelom ochrany systému.</li></ul></li><li>■ Keď klimatizačné zariadenie nie je v prevádzke:<ul style="list-style-type: none"><li>Keď je vonkajšia teplota príliš vysoká, vonkajší ventilátor sa začne otáčať za účelom ochrany systému.</li></ul></li></ul>
<b>Prevádzka jednotky sa náhle prerušila. (kontrola prevádzky OPERATION svieti)</b>	<ul style="list-style-type: none"><li>■ Na ochranu svojho systému môže klimatizačná jednotka zastaviť svoju prevádzku následkom veľkého kolísania napätia v sieti. Jednotka automaticky obnoví prevádzku asi po 3 minútach.</li></ul>

## Znovu skontrolovať.

Predtým ako zavoláte servisného technika za účelom opravy, znovu prosím skontrolujte nasledujúce body.

Prípad	Kontrola
<b>Klimatizačná jednotka nepracuje. (Kontrolka prevádzky OPERATION nesvieti)</b>	<ul style="list-style-type: none"><li>• Nie je vypnutý istič (OFF) alebo vypálená poisťka?</li><li>• Nedošlo k poruche elektrického napájania?</li><li>• Sú v diaľkovom ovládači batérie?</li><li>• Je časovač nastavený správne?</li></ul>
<b>Nedostatočný výkon pri chladení (ohreve).</b>	<ul style="list-style-type: none"><li>• Sú vzduchové filtre čisté?</li><li>• Nezakrýva nič nasávanie ani vyfukovanie vzduchu vnútornej ani vonkajšej jednotky?</li><li>• Je teplota nastavená správne?</li><li>• Sú okná aj dvere uzavreté?</li><li>• Je správne nastavený prietok vzduchu a smer prúdenia vzduchu?</li></ul>
<b>Prevádzka jednotky sa náhle preruší. (Kontrolka prevádzky OPERATION bliká.)</b>	<ul style="list-style-type: none"><li>• Sú vzduchové filtre čisté?</li><li>• Nezakrýva nič nasávanie ani vyfukovanie vzduchu vnútornej ani vonkajšej jednotky? Vzduchové filtre vyčistite alebo odstráňte všetky prekážky a vypnite istič (OFF). Potom istič opäť zapnite (ON) a skúste ovládať klimatizačnú jednotku pomocou diaľkového ovládača. Keď kontrolka stále bliká, poraďte sa so servisnými pracovníkmi obchodu, kde ste klimatizačné zariadenie kúpili.</li><li>• Sú všetky režimy prevádzky vnútorných jednotiek pripojených k vonkajším jednotkám v <b>multi systéme rovnaké</b>? Ak nie, nastavte všetky vnútorné jednotky do toho istého režimu prevádzky a uistite sa, že kontrolky blikajú. Okrem toho, ak je režim prevádzky "AUTO", nastavte na okamih režim prevádzky všetkých vnútorných jednotiek na "COOL" alebo "HEAT" a znovu skontrolujte, či sú kontrolky normálne. Ak po vyššie uvedených krokoch prestali kontrolky blikáť, neznamená to poruchu. (strana 22.)</li></ul>
<b>Počas prevádzky zariadenie funguje nesprávne.</b>	<ul style="list-style-type: none"><li>• K poruche klimatizačného zariadenia môže dôjsť následkom pôsobenia blesku alebo rozhlasových vln. Istič vypnite (OFF), opäť ho zapnite (ON) a skúste ovládať klimatizačnú jednotku pomocou diaľkového ovládača.</li></ul>

## Okamžite zavolajte servisného technika



### VAROVANIE

- Ak dôjde k neobvyklému javu (napríklad zápach po spaľovaní), jednotku zastavte a istič vypnite (OFF). Ďalšia prevádzka zariadenia pri neobvyklých podmienkach môže spôsobiť poruchy, zasiahnutie elektrickým prúdom alebo vznik požiaru. Poradte sa so servisnými pracovníkmi obchodu, kde ste klimatizačné zariadenie kúpili.
- Nikdy sa nesnažte klimatizačnú jednotku sami opravovať alebo upravovať. Nesprávne uskutočnená práca môže spôsobiť zasiahnutie elektrickým prúdom alebo vznik požiaru. Poradte sa so servisnými pracovníkmi obchodu, kde ste klimatizačné zariadenie kúpili.

Keď sa objaví niektorý z nasledovných príznakov, ihneď zavolajte servisného technika.

- Napájací kábel je neobvykle horúci alebo poškodený.
- Pri prevádzke sa ozývajú neobvyklé zvuky.
- Prevádzka je často prerušovaná výpadkom ističa, poisťky alebo ističom uzemnenia.
- Niektorý z vypínačov alebo tlačidiel často zlyháva.
- Objavil sa zápach po spálení.
- Z vnútornej jednotky uniká voda.



Vypnite istič (OFF)  
a zavolajte servisného  
technika.

■ Po zlyhaní elektrického napájania.  
Klimatizačná jednotka automaticky obnoví  
prevádzku asi po 3 minútach. Chvíľu počkajte.

■ Blesk  
Keď hrozí, že v susedstve zariadenia môže  
udrieť blesk, zastavte prevádzku a pre  
ochranu systému vypnite istič (OFF).

## Požiadavky na likvidáciu odpadu



Vaše klimatizačné zariadenie je označené týmto symbolom. To znamená, že elektrické a elektronické výrobky nie je možné likvidovať s netriedeným odpadom z domácností. Systém sa nepokúšajte demontovať sami. Demontáž klimatizačnej jednotky, likvidácia chladiva, oleja a ostatných častí zariadenia môže vykonať len kvalifikovaný pracovník a musí prebiehať v súlade s príslušnými miestnymi a národnými predpismi.

Klimatizačné zariadenia je nutné likvidovať v špeciálnych zariadeniach na spracovanie odpadu, čím je možné dosiahnuť jeho opätovné využitie, recykláciu a obnovu. Tým, že zabezpečíte, aby tento výrobok bol správne likvidovaný do odpadu, napomôžete zabrániť prípadným negatívnym vplyvom na životné prostredie a ľudské zdravie. Preto sa spojte s inštalátorom alebo miestnym úradom, kde môžete získať viac informácií.

Batérie musia byť z diaľkového ovládača odobraté a samostatne zlikvidované v súlade s príslušnými miestnymi a národnými predpismi.

## Doporučujeme pravidelne uskutočňovať údržbu.

Za určitých prevádzkových podmienok sa vnútorná časť klimatizačnej jednotky môže po niekoľkých ročných obdobiach opotrebovať a výkon jednotky potom klesá. Okrem pravidelného čistenia, ktoré uskutočňuje používateľ, sa doporučuje uskutočňovať pravidelnú údržbu, ktorú vykoná odborník. Vo veci pravidelnej údržby sa poraďte so servisnými pracovníkmi obchodu, kde ste klimatizačné zariadenie kúpili.

Náklady na údržbu znáša používateľ.

## Dôležité informácie týkajúce sa použitého chladiva

Tento výrobok obsahuje fluorizované skleníkové plyny, ktorých sa týka takzvaný Kyoto protokol.

Typ chladiva: R410A

GWP<sup>(1)</sup> hodnota: 1975

<sup>(1)</sup> GWP = global warming potential (potenciál globálneho oteplenia)

V závislosti od európskej alebo miestnej legislatívy môžu byť potrebné pravidelné kontroly úniku chladiva.

Skontaktujte sa prosím s miestnym predajcom, ktorý Vám poskytne viac informácií.

## Diagnostika porúch

### DIAGNOSTIKA PORÚCH DIALKOVÝM OVLÁDAČOM

V sérii výrobkov ARC433 časti displeja zobrazenia teploty hlavnej jednotky zobrazujú príslušné kódy.

1. Keď držíte stlačené tlačidlo TIMER CANCEL (Zrušenie časovača) asi 5 sekúnd, začne blikať zobrazenie "E2" na displeji v časti zobrazenia teploty.

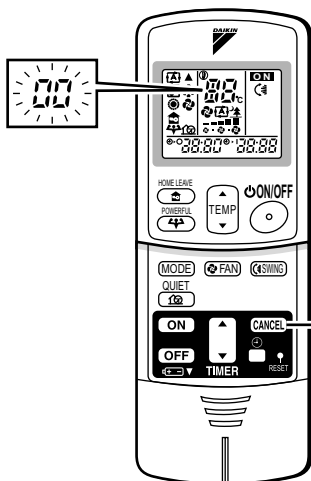

Tlačidlo zrušenia časovača –  
TIMER CANCEL:  
Ruší nastavenie časovača.

**2. Opakovane stlačte tlačidlo TIMER CANCEL (Zrušenie časovača), pokiaľ sa nezačne ozývať nepretržitý zvukový signál.**

- Zobrazenie kódu sa mení v poradí uvedenom nižšie a upozorňuje na zmenu dlhým zvukovým signálom.

	KÓD	VÝZNAM
SYSTÉM	00	NORMÁLNY
	U0	NEDOSTATOK CHLADIVA
	U2	POKLES NAPÄTIA ALEBO VYSOKÉHO NAPÄTIA HLAVNÉHO OBVODU
	U4	PORUCHA PRENOSU (MEDZI VNÚTORNOU A VONKAJŠOU JEDNOTKOU)
VNÚTORNÁ JEDNOTKA	A1	PORUCHY RIADIACEJ KARTY PCB VNÚTORNEJ JEDNOTKY
	A5	KONTROLA VYSOKÉHO TALKU ALEBO OCHRANA PRED ZAMRZNUTÍM
	A6	PORUCHA MOTORA VENTILÁTORA
	C4	PORUCHA SNÍMAČA TEPLoty VÝMENNÍKA TEPLA
VONKAJŠIA JEDNOTKA	C9	CHYBNÝ SNÍMAČ TEPLoty NASÁVANÉHO VZDUCHU
	EA	PORUCHA PREPÍNANIA CHLADENIA A OHREUVU
	E5	SPUSTENÉ PREŤAŽENIE
	E6	PORUCHA PRI SPUSTENÍ KOMPRESORA
	E7	PORUCHA JEDNOSMERNÉHO MOTORA VENTILÁTORA
	E8	ZASTAVENIE PREVÁDZKY V DÔSLEDKU ZISTENIA VYSOKÉHO PRÚDU NA VSTUPE
	F3	KONTROLA VÝSTUPNÉHO POTRUBIA PRI VYSOKEJ TEPLOTE
	F6	VYSOKOTLAKOVÝ OVLÁDACÍ ČLEN (V CHLADENÍ)
	H6	ZASTAVENIE PREVÁDZKY NA ZÁKLADE CHYBNEJ POLOHY DETEKČNÉHO SNÍMAČA
	H8	ABNORMALITA PRÚDOVÉHO TRANSFORMÁTORA
	H9	CHYBNÝ SNÍMAČ TEPLoty NASÁVANÉHO VZDUCHU
	J3	CHYBNÝ SNÍMAČ TEPLoty VÝSTUPNÉHO POTRUBIA
	J6	PORUCHA SNÍMAČA TEPLoty VÝMENNÍKA TEPLA
	L4	VYSOKÁ TEPLota V TEPELNOM OBVODE PREVODNÍKA
	L5	VÝSTUPNÝ VYSOKÝ PRÚD
	P4	CHYBNÝ SNÍMAČ TEPLoty TEPLotNÉHO OBVODU PREVODNÍKA

## POZNÁMKA

1. Krátky zvukový signál (pípnutie) a dva za sebou idúce zvukové signály oznamujú neodpovedajúce kódy.
2. K zrušeniu zobrazenia kódu pridržiňte tlačidlo TIMER CANCEL (zrušenie časovača) na dobu 5 sekúnd. Zobrazenie kódu sa zruší aj samé, pokiaľ tlačidlo nestlačíte počas jednej minúty.

**LED NA RIADIACEJ KARTE PCB VONKAJŠEJ JEDNOTKY**    séria 2MXS, 3MXS, 3MKS, 4MXS, 4MKS, 5MXS, 5MKS

ZELENÁ MIKROPOČÍTAČ NORMÁLNY		ČERVENÁ ZISTENIE PORUCHY					DIAGNOSTIKA
LED-A	LED1	LED2	LED3	LED4	LED5*		
☼	●	●	●	●	●	NORMÁLNA → KONTROLA VNÚTORNEJ JEDNOTKY	
☼	☼	●	☼	☼	●	OCHRANA PROTI VYSOKÉMU TLAKU AKTIVOVANÁ ALEBO ZMRAZENÁ V JEDNOTKE PRI CHODE ALEBO ZASTAVENÍ (STANDBY)	
☼	☼	●	☼	●	●	* AKTIVOVANÉ RELÉ PREŤAŽENIA ALEBO VYSOKÁ TEPLOTA VYPÚŠŤACIEHO POTRUBIA	
☼	●	☼	☼	●	●	SPUSTENIE CHYBNÉHO KOMPRESORA	
☼	●	☼	●	☼	●	VYSOKÝ PRÚD NA VSTUPE	
☼	☼	☼	●	●	●	* NENORMÁLNY STAV TERMISTORA ALEBO CT	
☼	☼	☼	●	☼	●	SPÍNACIA SKRIŇA VYSOKEJ TEPLoty	
☼	●	●	●	☼	●	VYSOKÁ TEPLOTA V TEPELNOM OBVODE PREVODNÍKA	
☼	●	●	☼	●	●	* VYSOKÝ PRÚD NA VÝSTUPE	
☼	●	●	☼	☼	●	* NEDOSTATOK CHLADIVA	
☼	☼	●	●	☼	●	NÍZKE NAPÄTIE V HLAVNOM OBVODE ALEBO OKAMŽITÝ POKLES NAPÄTIA	
☼	☼	●	●	●	●	PORUCHA PREPÍNANIA MAGNETICKÉHO VENTILU	
☼	☼	☼	☼	☼	●	PORUCHA MOTORA VENTILÁTORA	
☼	—	—	—	—	●	[POZNÁMKA 1]	
●	—	—	—	—	●	PORUCHA ELEKTRICKÉHO NAPÄTIA ALEBO [POZNÁMKA 2]	

\* POZNÁMKA: LED5 je k dispozícii len v sérii 5M.

ZELENÁ	NORMÁLNE BLIKÁ
ČERVENÁ	NORMÁLNE JE VYPNUTÁ
☼	ON
☼	BLIKÁ
●	VYP.
—	IRELEVANTNÉ

**LED NA RIADIACEJ KARTE PCB VONKAJŠEJ JEDNOTKE**    séria 2MXS, 2MKS

ZELENÁ MIKROPOČÍTAČ NORMÁLNY		DIAGNOSTIKA
LED-A		
☼		NORMÁLNA → KONTROLA VNÚTORNEJ JEDNOTKY
☼		[POZNÁMKA 1]
●		PORUCHA ELEKTRICKÉHO NAPÄTIA ALEBO [POZNÁMKA 2]

ZELENÁ	NORMÁLNE BLIKÁ
☼	ON
☼	BLIKÁ
●	VYP.

## POZNÁMKY

- Elektrické napájanie vypnite a potom zapnite. Ak sa LED rozsvieti, riadiaca karta PCB vonkajšej jednotky je chybná.
- Diagnostika označená \* sa v niektorých prípadoch nepoužíva. Podrobnosti nájdete v servisnom návode.



# NOTES



**DAIKIN INDUSTRIES, LTD.**

Head office:  
Umeda Center Bldg, 2-4-12, Nakazaki-Nishi,  
Kita-ku, Osaka, 530-8323 Japan

Tokyo office:  
JR Shinagawa East Bldg, 2-18-1, Konan,  
Minato-ku, Tokyo, 108-0075 Japan  
<http://www.daikin.com/global>

**DAIKIN EUROPE N.V.**

Zandvoordestraat 300, B-8400 Oostende, Belgium

Copyright © Daikin

4PW15065-5D