

LANAFORM®

# Samoa

Aroma Diffuser



Essential  
oil diffuser

Diffuseur  
d'huiles essentielles

Verdamper van  
etherische oliën

Difusor de  
aceites esenciales

The photographs and other images of the product in this manual and on the packaging are as accurate as possible, but do not claim to be a perfect reproduction of the product.

Les photographies et autres représentations du produit dans le présent manuel et sur l'emballage se veulent les plus fidèles possibles mais peuvent ne pas assurer une similitude parfaite avec le produit.

De foto's en andere voorstellingen van het product in deze handleiding en op de verpakking zijn zo accuraat mogelijk. De kans bestaat echter dat de gelijkenis met het product niet perfect is.

Las fotografías y demás representaciones del producto que figuran en el presente manual y en el embalaje pretenden ser lo más precisas posibles, pero no necesariamente exactas al producto real.

Die in diesem Benutzerhandbuch und auf der Verpackung enthaltenen Fotos und anderen Abbildungen des Produkts sind so wirklichkeitsgetreu wie möglich, es kann jedoch keine vollkommene Übereinstimmung mit dem tatsächlichen Produkt gewährleistet werden.

Le fotografie e altre rappresentazioni del prodotto riportate nel presente manuale e sulla confezione cercano di essere quanto più fedeli possibile, ma non possono garantire una somiglianza perfetta con il prodotto.

Фотографии и другие изображения продукта, использующиеся в данном пособии и на упаковке, максимально сходны с оригиналом, не гарантируя при этом абсолютное ему соответствие.

Zdjęcia i inne ilustracje produktu zawarte w niniejszym podręczniku oraz na opakowaniu są tak dokładne, jak to możliwe, ale nie można zapewnić ich całkowitej zgodności z produktem.

Namjera nam je da fotografije i drugi prikazi proizvoda u ovom korisničkom priručniku i na pakiranju budu što je moguće vjerniji mada oni ne mogu osigurati savršenu sličnost s proizvodom.

Fotografije in druge predstavitve izdelka v tem priročniku ter na embalaži so kar najtočnejše, vendar lahko ne zagotavljajo popolne podobnosti z izdelkom.

A termék jelen kézikönyvben és a csomagoláson szereplő fotói és más ábrázolásai a lehető leghívebben igyekeznek tükrözni a valóságot, de nem garantálják a termékkel való tökéletes hasonlóságot.

إن الصور والرسومات الأخرى للمنتج المبينة بهذا الدليل وعلى العبوة تمثل المنتج قدر المستطاع ولكنها قد لا توفر التشابه التام مع المنتج.

Fotografier och andra bilder på produkten i denna handbok och på emballaget är så verklighetstrognasom möjligt men det finns ingen garanti att likheten med produkten är perfekt.

Fotografie a jiné obrázky produktu v tomto návodu nebo na obalu představují co možná nejděrnější zázornění výrobku, nelze však zaručit, že výrobku dokonale odpovídají.

Фотографиите и другите представяния на продукта в това ръководство и върху опаковката показват продукта възможно най-точно, но не може да се гарантира перфектна еднаквост с продукта.

Fotografie a iné prezentácie produktu v tomto návode a na obale sú pripravené tak, aby boli čo najpresnejšie, no nemožno zaručiť úplnú zhodu s produktom.

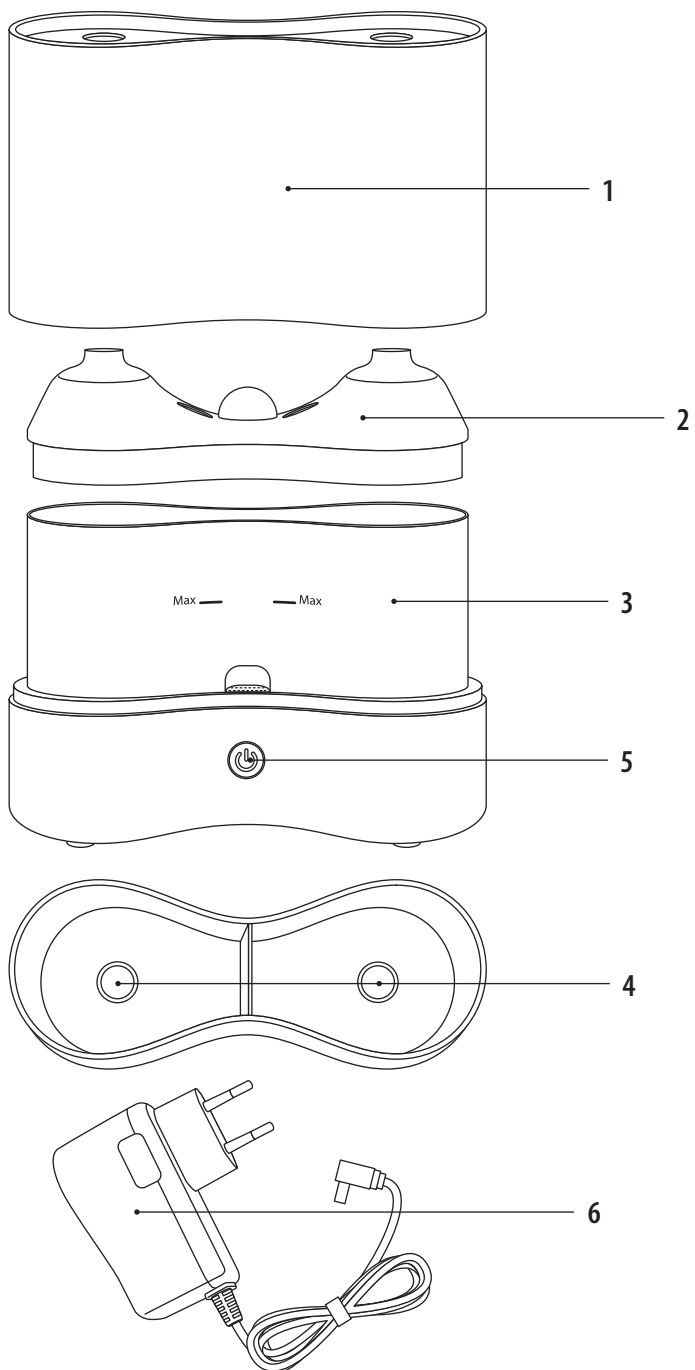

7

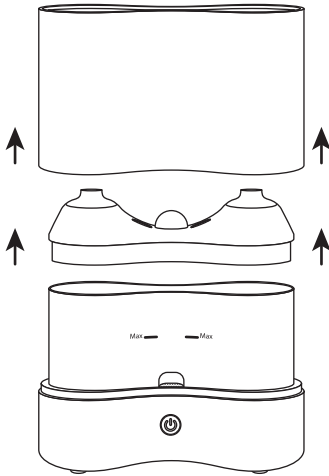

8

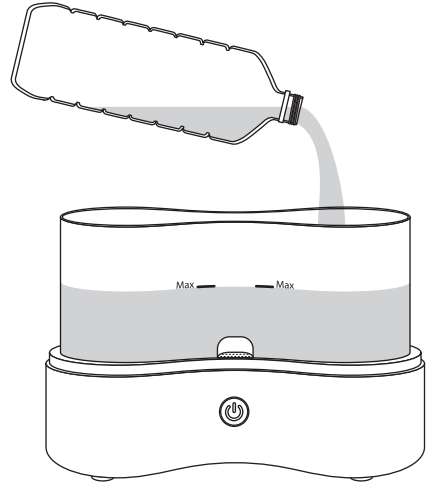

9

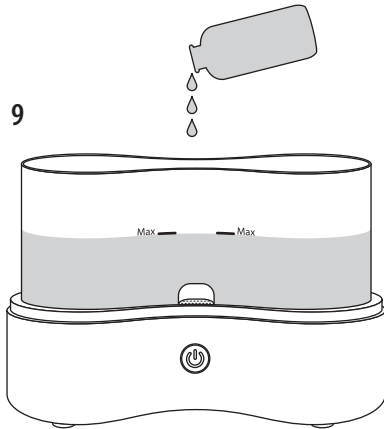

10

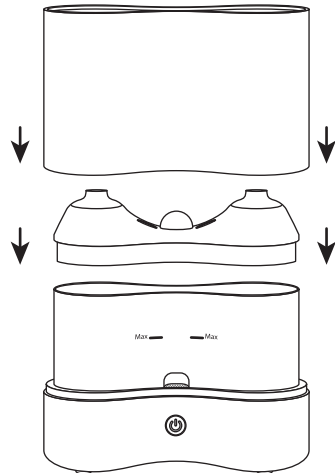

11

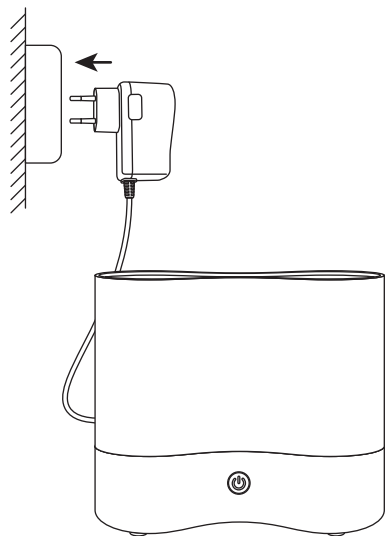

12

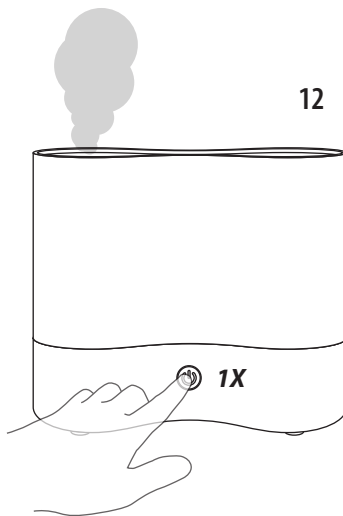

13

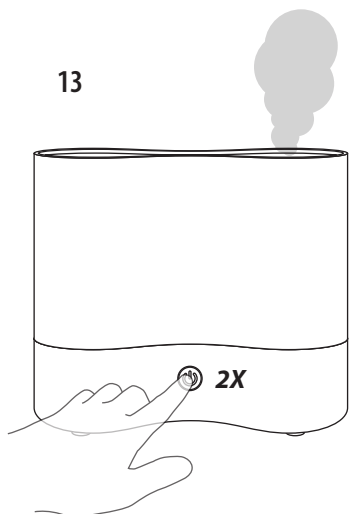

14

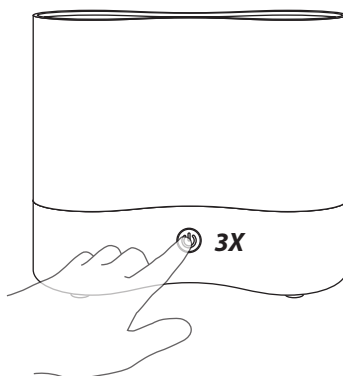

15

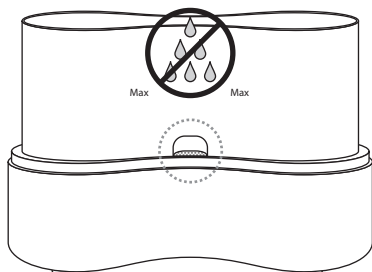
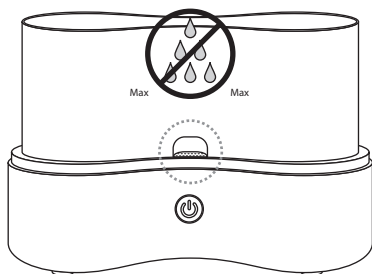
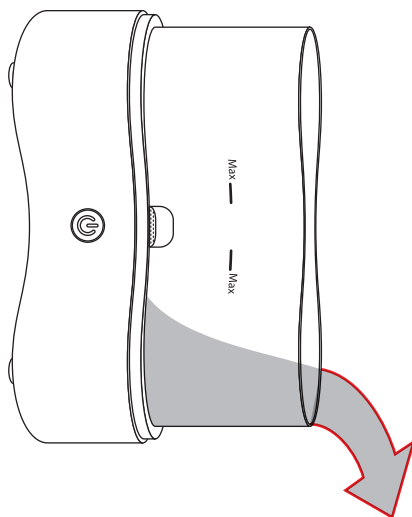

## INSTRUCTIONS FOR USE

Thank you for choosing Samoa by Lanaform®.

Thanks to its two separate water reservoirs, the Samoa essential oil diffuser lets you perfume the ambient air of your home to reflect your mood. You can easily alternate between your favourite fragrances during the day and at night. This very subtle diffuser easily fits into your home.

**PLEASE READ ALL THE INSTRUCTIONS BEFORE USING YOUR DIFFUSER, ESPECIALLY THIS BASIC SAFETY INFORMATION:**

- Always place the device on a hard, flat, horizontal surface inside your home. Always keep it away from walls and heat sources such as stoves, radiators, etc.  
N.B.: If it is not placed on a horizontal surface, it may not work properly.
- Check that your mains voltage is the same as that of your device.
- Do not connect or disconnect the plug with wet hands.
- If the power cable is damaged, it must be replaced by a similar cord available from the supplier or the latter's after-sales department.
- Do not leave the device in the sun for a long period of time.
- Do not take the device as a whole apart.
- Do not switch on the device when there is no water in the reservoir.
- Do not lift the plastic cover when the device is on. If you notice a suspicious odour or noise, immediately switch off the device and consult the «Troubleshooting» section of these instructions for use. If the problem persists, have the device examined by the supplier or its after-sales department.
- Do not use essential oils that are not recommended for diffusion. To find out which essential oils are recommended, consult the advice provided in these instructions for use.
- Do not use perfume or synthetic essences as these could damage the device.
- Unplug the device before cleaning it.
- Do not wash the entire unit with water and do not immerse it in water. Consult the cleaning instructions in these instructions for use.
- Never scrape the transducer with a hard tool. Consult the cleaning instructions in these instructions for use.
- The device should be used preferably for 30 minutes at a time, but can be used several times a day if you wish.
- Be sure to never empty the water of the reservoirs through the exhaust vents. This would damage the diffuser. Empty the water in the opposite direction of the exhaust vents.
- This device is not intended for use by people, including children, with limited physical, sensory or mental abilities, or by people lacking experience or knowledge, unless they have been supervised or instructed beforehand on how to use the device by someone responsible for their safety. Children should be supervised to ensure that they do not play with the device.
- Only use this device for its intended purpose, as described in these instructions for use.

### COMPONENTS

1. Plastic cover (1)
2. Cover of the two water reservoirs (2)
3. Two plastic water reservoirs (3)
4. Two transducers (4)
5. Central on/off button (5)
6. Transformer (6)

## INSTRUCTIONS FOR USE

### Features:

- Total capacity of 200 ml
- 10 hours of continuous diffusion
- Easy-to-fill water reservoirs
- Automatically switches off when there is not enough water left in the reservoir

### Functionalities:

- Essential oil diffuser with two reservoirs
- Eliminates electrostatic charges
- Improves ambient air quality

### How to use :

- Place the Samoa diffuser in the room half an hour before turning it on so that it can adjust to room temperature.
- Check that the diffuser is clean.
- Remove the plastic cover from the base of the diffuser (7).
- Fill the two reservoirs with no more than 100 ml of clean water each, being sure to not exceed the «MAX» marking found inside the base. (The temperature of the water should not exceed 40°C). (8)
- Pour a few drops of essential oil into the water reservoir. Since each reservoir operates independently of the other, choose your essential oils to reflect your mood or the time of day or simply choose scents that inspire you and delight in these soft fragrances. (9)
- Put the plastic cover back onto the filled water reservoirs. (10)
- With dry hands, connect the power supply plug. (11)
- Press the central button to switch on the device. Mist will first come out of the left-hand reservoir. (12)
- Press this button twice to stop the left-hand reservoir and switch to the right-hand reservoir. (13)
- If you press this button a third time, the device switches off. (14)
- The two water reservoirs cannot operate at the same time.
- When one water reservoir is empty, the second one will not switch on, even if it is has been filled. You will therefore need to press the central button to switch on the filled water reservoir.

**NOTE :** Empty the water from the reservoir in the direction of the water spout. (15) Never empty the water through the exhaust vent. This would damage the diffuser.

**N.B.:** EVEN THOUGH THERE IS A SAFETY DEVICE THAT STOPS THE TRANSDUCER WORKING, DO NOT LEAVE THE DEVICE CONNECTED WHEN YOU ARE NOT USING IT.



**ADDITIONAL INFORMATION RELATING TO THE USE OF ESSENTIAL OILS**

- Before using essential oils, please check the harmful effects that use of these products may have on your health.
- Always choose quality essential oils that are pure, 100% natural and intended for diffusion. Use them in moderation and with care. Follow the instructions and warnings stated on the packaging of the essential oils, in particular by ensuring that:
  - Pregnant women, people with epilepsy, asthmatics and people suffering from allergies and those with heart problems or serious illnesses do not use essential oils.
  - Essential oils should only be used for periods not exceeding 10 minutes in a baby's room (under 3 years old) and only when the baby is not actually in the room.
- Make sure that children and minors do not play with and use the device.
- Just a few drops (3 to 4 drops at most) of essential oils are sufficient to ensure that the device works properly and the scent is being diffused. Excessive use of essential oils could damage the device.
- First pour water into the reservoir before adding drops of essential oils.
- Lanaform® cannot be held liable in the event of accidental damage resulting from any use contrary to the instructions given in this manual.

**MAINTENANCE AND STORAGE**

If the water contains too much calcium and too much magnesium, it may deposit a "white powder" in the device. If this foam is deposited on the transducer(s) (ceramic ring(s) producing ultrasounds, diagram 1, point 4), this will prevent the device from working properly.

**Maintenance:****We recommend:**

- 1) Preferably using boiled and cooled water for each use,
- 2) Cleaning the reservoir every 2 days and cleaning the transducer(s) every week,
- 3) Changing the water in the reservoir every 2 days,
- 4) Cleaning the device and making sure that all its parts are completely dry when it is not in use.

**To clean the transducer:**

- 1) Put 2 to 5 drops of vinegar on its surface and leave them there for 2 to 5 minutes.
- 2) Brush the foam off the surface with a soft brush. Do not use a hard tool to scrape the surface.
- 3) Rinse the reservoir of the base in clean water.
- 4) Do not use soap, solvent or spray cleaner to clean the transducer(s).

**To clean the reservoir:**

- 1) Clean the reservoir with water using a soft cloth and vinegar if there are foam or limescale deposits on the inside.
- 2) Rinse the reservoir in clean water.

**Storage:**

After cleaning and drying the device, store it in a dry, cool place out of the reach of children.

## TROUBLESHOOTING

In the event of a malfunction, under normal conditions of use, please refer to the following chart:

Problem	Possible causes	Solution
No mist	The water level in the reservoir is too low.	Add water to the empty reservoir.
	The temperature of the unit is too low.	Place the unit in a room at ambient temperature for half an hour prior to use.
Mist has an unusual smell	The water has been standing in the reservoir too long.	Clean the reservoir and pour fresh water into it.
Low intensity	Too much/little water in the reservoir.	Empty the water out of this reservoir or add water to it.
	Sediment on the transducer(s).	Clean the transducer(s).
	The water is too cold.	Use water that is at room temperature.
	The water is not clean.	Clean the reservoir(s) and pour fresh water into it.

### ADVICE REGARDING THE DISPOSAL OF WASTE:



- All the packaging is composed of materials that pose no hazard for the environment and which can be disposed of at your local sorting centre to be used as secondary raw materials. The cardboard may be disposed of in a paper recycling bin. The packaging film must be taken to your local sorting and recycling centre.
- When you have finished using the device, please dispose of it in an environmentally friendly way and in accordance with the law.

### LIMITED WARRANTY

LANAFORM® guarantees this product against any material or manufacturing defect for a period of two years from the date of purchase, except in the circumstances described below.

The LANAFORM® guarantee does not cover damage caused as a result of normal wear to this product. In addition, the guarantee covering this LANAFORM® product does not cover damage caused by abusive or inappropriate or incorrect use, accidents, the use of unauthorized accessories, changes made to the product or any other circumstance, of whatever sort, that is outside LANAFORM®'s control.

LANAFORM® may not be held liable for any type of circumstantial, indirect or specific damage. All implicit guarantees relating to the suitability of the product are limited to a period of two years from the initial date of purchase as long as a copy of the proof of purchase can be supplied.

On receipt, LANAFORM® will repair or replace your appliance at its discretion and will return it to you. The guarantee is only valid through LANAFORM®'s Service Centre®. Any attempt to maintain this product by a person other than LANAFORM®'s Service Centre will render this guarantee void.

## MANUEL D'INSTRUCTIONS

Nous vous remercions d'avoir acheté le « Samoa » de LANAFORM®.

Grâce à ses deux réservoirs d'eau indépendants, le diffuseur d'huiles essentielles « Samoa » offre la possibilité de parfumer l'air ambiant de votre maison selon vos envies. Que ce soit en journée ou en soirée, vous pourrez alterner vos senteurs préférées d'un seul geste. Très discret également, il s'adapte facilement à votre intérieur.

FR

**VEUILLEZ LIRE TOUTES LES INSTRUCTIONS AVANT D'UTILISER VOTRE DIFFUSEUR, EN PARTICULIER CES QUELQUES CONSIGNES DE SECURITE FONDAMENTALES :**

- Placez toujours l'appareil sur une surface dure, plane et horizontale dans votre intérieur. Eloignez-le légèrement des murs et des sources de chaleur telles que les poêles, radiateurs, etc.  
Attention : S'il n'est pas placé sur une surface horizontale, il se peut qu'il ne puisse fonctionner correctement.
- Vérifiez que la tension de votre réseau corresponde à celle de l'appareil.
- Ne branchez, ni ne débranchez la fiche avec des mains mouillées.
- Si le cordon d'alimentation est endommagé, il doit être remplacé par un cordon similaire disponible auprès du fournisseur ou de son service après-vente.
- Ne laissez pas l'appareil au soleil durant une longue période.
- Ne démontez pas l'appareil dans son intégralité.
- N'allumez pas l'appareil lorsqu'il n'y a pas d'eau dans le réservoir.
- Ne soulevez pas le couvercle en plastique lorsque l'appareil est en fonction. Si vous remarquez une odeur ou un bruit suspect, arrêtez immédiatement l'appareil et reportez-vous à la rubrique « pannes et remèdes » du présent manuel. Si le problème persiste, faites-le examiner par le fournisseur ou son service après-vente.
- N'utilisez pas d'huiles essentielles dont l'usage en diffusion est déconseillé. Pour ce faire, reportez-vous aux conseils d'utilisation des huiles essentielles du présent manuel.
- N'utilisez pas de parfums ou essences de synthèse, cela pourrait endommager l'appareil.
- Débranchez l'appareil avant de le nettoyer.
- Ne lavez pas l'unité complète à l'eau et ne l'immergez pas, reportez-vous aux consignes de nettoyage du présent manuel.
- Ne grattez jamais le transducteur à l'aide d'un outil dur, reportez-vous aux consignes de nettoyage du présent manuel.
- Il est préférable de faire fonctionner l'appareil par période de 30 minutes, mais plusieurs fois par jour si vous le souhaitez.
- Veillez à ne jamais vider l'eau des réservoirs dans les sorties d'air, cela endommagerait le diffuseur. Videz cette eau dans la direction opposée de ces sorties d'air.
- Cet appareil n'est pas prévu pour être utilisé par des personnes, y compris les enfants, dont les capacités physiques, sensorielles ou mentales sont réduites, ou des personnes dénuées d'expérience ou de connaissance, sauf si elles ont pu bénéficier, par l'intermédiaire d'une personne responsable de leur sécurité, d'une surveillance ou d'instructions préalables concernant l'utilisation de l'appareil. Il convient de surveiller les enfants pour s'assurer qu'ils ne jouent pas avec l'appareil.
- Utilisez exclusivement cet appareil suivant l'usage qui lui est destiné et qui est décrit dans ce manuel.

### COMPOSANTS

1. Couvercle en plastique (1)
2. Couvercle des deux réservoirs d'eau (2)
3. Deux réservoirs d'eau en plastique (3)
4. Deux transducteurs (4)
5. Bouton commun de marche/arrêt (5)
6. Transformateur (6)

## CONSIGNES D'UTILISATION

FR

### Caractéristiques :

- Capacité totale de 200 ml
- 10 heures de diffusion continue
- Réservoirs d'eau facile à remplir
- Arrêt automatique lorsqu'il ne reste plus assez d'eau dans le réservoir

### Fonctionnalités :

- Diffuseur d'huiles essentielles à deux réservoirs
- Elimine les charges électrostatiques
- Améliore la qualité de l'air ambiant

### Mode d'emploi :

- Placez le « Samoa » dans la pièce une demi-heure avant de l'allumer, afin qu'il s'adapte à la température ambiante.
- Assurez-vous de la propreté du diffuseur.
- Retirez le couvercle en plastique de la base du diffuseur (7).
- Remplissez les deux réservoirs, chacun de 100 ml d'eau claire maximum et veillez à ne pas dépasser l'indication « MAX » située à l'intérieur de la base. (La température de l'eau ne doit pas être supérieure à 40°C). (8)
- Versez quelques gouttes d'huile essentielle dans le réservoir d'eau. Chaque réservoir fonctionnant indépendamment l'un de l'autre, choisissez vos huiles essentielles selon votre humeur, en fonction du moment de la journée, ou simplement celles qui vous inspirent et laissez-vous envahir de ces douces senteurs. (9)
- Remplacez le couvercle en plastique sur les réservoirs d'eau remplis. (10)
- Avec des mains sèches, branchez la fiche d'alimentation. (11)
- Appuyez sur le bouton commun afin d'allumer l'appareil. La vapeur sortira d'abord par le réservoir de gauche. (12)
- Appuyez une deuxième fois sur ce bouton afin que le fonctionnement du réservoir gauche s'arrête pour laisser la place au réservoir droit. (13)
- Appuyez une troisième fois sur ce bouton, et l'appareil s'éteint. (14)
- Les deux réservoirs d'eau ne peuvent fonctionner simultanément.
- Lorsqu'un réservoir d'eau est vide, le deuxième, même s'il est rempli, ne s'active pas seul. Vous devrez alors appuyer sur le bouton commun afin d'enclencher le fonctionnement du réservoir d'eau rempli.

**NOTE :** Videz l'eau du réservoir dans la direction du bec déverseur d'eau. (15) Ne videz jamais l'eau dans la sortie d'air, cela endommagerait le diffuseur.

**ATTENTION :** MALGRÉ LE DISPOSITIF DE SÉCURITÉ QUI INTERROMPT LE FONCTIONNEMENT DU TRANSDUCTEUR, ÉVITEZ DE LAISSER L'APPAREIL SOUS TENSION LORSQUE VOUS NE L'UTILISEZ PAS.

## INFORMATIONS COMPLEMENTAIRES RELATIVES A L'UTILISATION D'HUILES ESSENTIELLES

- Avant d'utiliser les huiles essentielles, veuillez-vous renseigner sur les effets négatifs à l'égard de la santé que peut engendrer l'usage de tels produits.
- Choisissez toujours des huiles essentielles de qualité : pures et 100 % naturelles et destinées à la diffusion. Utilisez-les avec modération et précaution. Respectez les indications et les mises en garde mentionnées sur les conditionnements des huiles essentielles en veillant notamment au fait que :
  - L'usage des huiles essentielles est interdit pour les femmes enceintes et les personnes épileptiques ou souffrants d'asthme ou d'allergie, les personnes ayant des problèmes de cœur ou des pathologies graves.
  - Dans une chambre de bébé (- de 3 ans), seule une utilisation des huiles essentielles ne dépassant pas plus de 10 minutes est autorisée, et ce, uniquement lorsque le bébé n'est pas présent dans la pièce.
- Veillez à ce que les enfants et les mineurs d'âge ne jouent pas avec l'appareil et ne l'utilisent pas.
- Seules quelques gouttes (3 à 4 gouttes maximum) d'huiles essentielles sont suffisantes en vue d'assurer un bon fonctionnement de l'appareil et la diffusion du parfum. Une utilisation excessive d'huiles essentielles pourrait endommager l'appareil.
- Veuillez tout d'abord verser l'eau dans le réservoir avant d'ajouter les gouttes d'huiles essentielles.
- Lanaform® ne peut être tenu pour responsable en cas de dommage accidentel résultant de toute utilisation contraire à celles requises dans ce manuel d'utilisation.

## ENTRETIEN ET RANGEMENT

Si l'eau contient trop de calcium et trop de magnésium, elle peut déposer une «poudre blanche» dans l'appareil. Si cette écume se dépose sur le(s) transducteur(s) (pastille(s) en céramique produisant les ultrasons, schéma 1, point 4) cela ne permet pas à l'appareil de fonctionner correctement.

### Entretien :

#### Nous conseillons :

- 1) D'utiliser de préférence de l'eau bouillie et refroidie pour chaque utilisation,
- 2) De nettoyer le réservoir tous les 2 jours et de nettoyer le(s) transducteur(s) toutes les semaines,
- 3) De changer l'eau du réservoir tous les 2 jours,
- 4) De nettoyer l'appareil et de s'assurer que toutes ses pièces soient parfaitement sèches lorsqu'il n'est pas en service.

#### Pour nettoyer le(s) transducteur(s) :

- 1) Déposez 2 à 5 gouttes de vinaigre sur sa surface et laissez reposer de 2 à 5 minutes.
- 2) Brossez l'écume de la surface à l'aide d'une brosse douce. N'employez pas d'outil dur pour gratter la surface.
- 3) Rincez le réservoir de la base à l'eau claire.
- 4) N'employez pas de savon, solvant ou agent nettoyant en spray pour nettoyer le(s) transducteur(s).

#### Pour nettoyer le réservoir :

- 1) Nettoyez le réservoir à l'eau, à l'aide d'un chiffon doux, et au vinaigre s'il y a de l'écume ou des dépôts de calcaire à l'intérieur.
- 2) Rincez le réservoir à l'eau claire.

### Rangement :

Rangez l'appareil dans un endroit sec et frais, hors de portée des enfants, après l'avoir nettoyé et séché.

## PANNES ET REMÈDES

En cas de dysfonctionnement, dans des conditions d'utilisations normales, veuillez consulter le tableau suivant :

Pannes	Causes possibles	Remèdes
Pas de vapeur	Le niveau d'eau dans le réservoir est trop faible.	Ajoutez de l'eau dans le réservoir vide.
	La température de l'unité est trop basse.	Placez l'unité dans une pièce à température ambiante durant une demi-heure avant usage.
Vapeur à odeur inhabituelle	L'eau stagne depuis trop longtemps dans le réservoir.	Nettoyez le réservoir et versez-y de l'eau fraîche.
Faible intensité	Trop (peu) d'eau dans un réservoir.	Videz (ajoutez) l'eau de ce réservoir.
	Sédiments sur le(s) transducteur(s).	Nettoyez le(s) transducteur(s).
	L'eau est trop froide.	Utilisez de l'eau à température ambiante.
	L'eau n'est pas propre.	Nettoyez le(s) réservoir(s) et versez-y de l'eau fraîche.

### CONSEILS RELATIFS À L'ÉLIMINATION DES DÉCHETS :



- L'emballage est entièrement composé de matériaux sans danger pour l'environnement qui peuvent être déposés auprès du centre de tri de votre commune pour être utilisés comme matières secondaires. Le carton peut être placé dans un bac de collecte papier. Les films d'emballage doivent être remis au centre de tri et de recyclage de votre commune.
- Lorsque vous ne vous servez plus de l'appareil, éliminez-le de manière respectueuse de l'environnement et conformément aux directives légales.

### GARANTIE LIMITÉE

LANAFORM® garantit que ce produit est exempt de tout vice de matériau et de fabrication à compter de sa date d'achat et ce pour une période de deux ans, à l'exception des précisions ci-dessous.

La garantie LANAFORM® ne couvre pas les dommages causés suite à une usure normale de ce produit. En outre, la garantie sur ce produit LANAFORM® ne couvre pas les dommages causés à la suite de toute utilisation abusive ou inappropriée ou encore de tout mauvais usage, accident, fixation de tout accessoire non autorisé, modification apportée au produit ou de toute autre condition, de quelle que nature que ce soit, échappant au contrôle de LANAFORM®.

LANAFORM® ne sera pas tenue pour responsable de tout type de dommage accessoire, consécutif ou spécial. Toutes les garanties implicites d'aptitude du produit sont limitées à une période de deux années à compter de la date d'achat initiale pour autant qu'une copie de la preuve d'achat puisse être présentée.

Dès réception, LANAFORM® réparera ou remplacera, suivant le cas, votre appareil et vous le renverra. La garantie n'est effectuée que par le biais du Centre Service de LANAFORM®. Toute activité d'entretien de ce produit confiée à toute personne autre que le Centre Service de LANAFORM® annule la présente garantie.

## HANDLEIDING

Hartelijk dank voor uw aankoop van de verdamper 'Samoa' van LANAFORM®.

Dankzij zijn twee onafhankelijke waterreservoirs biedt de verdamper van etherische oliën 'Samoa' de mogelijkheid om de omgevingslucht in uw huis naar wens te parfumeren. Zowel overdag als 's avonds kunt u uw favoriete geuren met één druk op de knop afwisselen. De heel discrete verdamper past ook in elk interieur.

NL

### LEES VÓÓR HET GEBRUIK VAN UW VERDAMPER ALLE INSTRUCTIES, EN IN HET BIJZONDER DEZE UITERST BELANGRIJKE VEILIGHEIDSVORZORGEN:

- Plaats het toestel altijd op een hard, vlak en horizontaal oppervlak in uw huis. Houd het een beetje verwijderd van muren en warmtebronnen zoals kachels, radiatoren, enz.  
Opgelet: als het toestel niet op een horizontaal oppervlak staat, dan is het mogelijk dat het niet correct functioneert.
- Controleer of de spanning van uw netwerk overeenkomt met die van uw toestel.
- Gebruik geen natte handen om de stekker uit het stopcontact te trekken of erin te steken.
- Een beschadigd snoer moet worden vervangen door een soortgelijk snoer, verkrijgbaar bij de leverancier of zijn dienst-na-verkoop.
- Laat het toestel niet gedurende een lange periode in de zon staan.
- Haal het toestel niet volledig uit elkaar.
- Schakel het toestel niet in als er geen water in het reservoir zit.
- Verwijder het plastic deksel niet wanneer het toestel in werking is. Schakel het toestel onmiddellijk uit als u een verdachte geur of een vreemd geluid opmerkt. Raadpleeg het onderdeel 'storingen en oplossingen' van deze handleiding. Laat het toestel nakijken door de leverancier of zijn dienst-na-verkoop als het probleem aanhoudt.
- Gebruik geen etherische oliën die voor verdamping werden afgeraden. Raadpleeg hiervoor de gebruiksaanwijzingen voor etherische oliën van deze handleiding.
- Gebruik geen synthetische geuren of parfums, want die kunnen het toestel beschadigen.
- Trek de stekker uit het stopcontact vóór u het toestel schoonmaakt.
- Het toestel kan niet volledig met water afgewassen worden en mag niet worden ondergedompeld in water. Raadpleeg de schoonmaakinstructies in deze handleiding.
- Krab nooit met een hard voorwerp over de transducent. Raadpleeg de schoonmaakinstructies in deze handleiding.
- Het is beter om het toestel gedurende periodes van 30 minuten te laten werken, en dit desgewenst verschillende keren per dag.
- Giet het water van de reservoirs nooit weg via de luchtuitgangen, want dit kan de verdamper beschadigen. Giet het water weg in de tegenovergestelde richting van deze luchtuitgangen.
- Dit toestel is niet geschikt voor gebruik door personen, kinderen inbegrepen, met een verminderd fysiek, zintuiglijk of mentaal vermogen, of door personen zonder ervaring of kennis, tenzij ze, via een persoon die verantwoordelijk is voor hun veiligheid, onder toezicht staan of voorafgaand instructies kregen over het gebruik van het toestel. Kinderen moeten altijd onder toezicht staan, zodat ze niet met het toestel spelen.
- Gebruik dit toestel uitsluitend voor de in deze handleiding beschreven toepassing.

### ONDERDELEN

1. Plastic deksel (1)
2. Deksel van de twee waterreservoirs (2)
3. Twee plastic waterreservoirs (3)
4. Twee transducenten (4)
5. Aan/uit-knop (5)
6. Transformator (6)

## GEBRUIKSVOORSCHRIFTEN

### Eigenschappen:

- Totale inhoud van 200 ml
- 10 uur ononderbroken verdamping
- Gemakkelijk te vullen waterreservoirs
- Stopt automatisch wanneer er niet genoeg water meer in het reservoir zit

### Functies:

- Verdamer van etherische oliën met twee reservoirs
- Elimineert elektrostatische ladingen
- Verbeterd de kwaliteit van de omgevingslucht

### Gebruiksaanwijzing:

- Plaats de 'Samoa' een halfuur vóór inschakeling in de ruimte waar u hem zult gebruiken, zodat hij zich kan aanpassen aan de omgevingstemperatuur.
- Controleer of de verdamer schoon is.
- Neem het plastic deksel van de basis van de verdamer (7).
- Vul de twee reservoirs elk met maximaal 100 ml schoon water. Let op dat u de aanduiding 'MAX' binnen in de basis niet overschrijdt. (Het water mag niet warmer zijn dan 40 °C). (8)
- Giet enkele druppels etherische olie in het waterreservoir. Omdat de reservoirs onafhankelijk van elkaar werken, kiest u de etherische oliën op basis van uw humeur, het moment van de dag, of kiest u gewoon die geuren die u inspireren, om vervolgens van hun heerlijke omhelzing te genieten. (9)
- Plaats de plastic deksels weer op de gevulde waterreservoirs. (10)
- Steek de stekker met droge handen in het stopcontact. (11)
- Druk op de aan/uit-knop om het toestel in te schakelen. De damp zal eerst uit het linkerreservoir komen. (12)
- Druk een tweede keer op deze knop om het linkerreservoir uit te schakelen en het rechterreservoir in te schakelen. (13)
- Druk een derde keer op deze knop om het hele toestel uit te schakelen. (14)
- De twee waterreservoirs kunnen niet tegelijk werken.
- Wanneer één waterreservoir leeg is, zal het tweede niet vanzelf beginnen werken, ook al is het vol. U zult dus op de knop moeten drukken om het gevulde reservoir in werking te stellen.

**OPMERKING:** Giet het water uit het reservoir in de richting van de afvoeluit. (15) Giet het nooit weg via de luchtuittgang, want zo kunt u de verdamer beschadigen.

**OPGELET:** ONDANKS DE VEILIGHEIDSFUNCTIE DIE DE WERKING VAN DE TRANSDUCENT ONDERBREEKT, TREKT U DE STEKKER VAN HET TOESTEL HET BEST UIT HET STOPCONTACT WANNEER U HET NIET GEBRUIKT.



### EXTRA INFORMATIE OVER HET GEBRUIK VAN ETHERISCHE OLIËN

- Vóór u etherische oliën gaat gebruiken, zoekt u het best informatie op over de schadelijke uitwerking op de gezondheid die dergelijke producten met zich kunnen meebrengen.
- Gebruik altijd etherische oliën van goede kwaliteit: puur en 100% natuurlijk, ontwikkeld voor verspreiding. Gebruik ze voorzichtig en met mate. Neem de aanwijzingen en waarschuwingen op de verpakkingen van de etherische oliën in acht, met extra aandacht voor het volgende:
  - Het gebruik van etherische oliën is verboden voor zwangere vrouwen en personen met epilepsie, astma of een allergie, voor personen met hartproblemen of ernstige ziekten.
  - In een babykamer (- 3 jaar) mogen etherische oliën niet langer dan 10 minuten worden gebruikt, en dit enkel wanneer de baby niet in de kamer aanwezig is.
- Let erop dat kinderen en minderjarigen niet met het toestel spelen en het niet gebruiken.
- Slechts enkele druppels (maximaal 3 tot 4 druppels) etherische olie volstaan voor een goede werking van het toestel en de verspreiding van het parfum. Een overmatig gebruik van etherische oliën kan het toestel beschadigen.
- Giet het water eerst in het reservoir en voeg pas dan de druppels etherische olie toe.
- Lanaform® kan niet verantwoordelijk worden gesteld voor accidentele schade ten gevolge van een gebruik dat indruist tegen het gebruik dat in deze handleiding wordt voorgeschreven.

### ONDERHOUD EN OPBERGING

Als het water te veel calcium en te veel magnesium bevat, kan het een 'wit poeder' achterlaten in het toestel. Als deze schuimafzetting zich vastzet op de transducent(en) (keramische tablet(ten) die de ultrasone trillingen voortbrengt, schema 1, punt 4), zal het toestel niet naar behoren werken.

#### Onderhoud:

##### Wij raden het volgende aan:

- 1) Gebruik voor elk gebruik bij voorkeur water dat u eerst kookte en dan liet afkoelen.
- 2) Reinig het reservoir om de 2 dagen en de transducent(en) elke week.
- 3) Vervang het water van het reservoir om de 2 dagen.
- 4) Maak het uitgeschakelde toestel schoon en controleer of alle onderdelen perfect droog zijn.

##### Voor het schoonmaken van de transducent(en):

- 1) Giet 2 tot 5 druppels azijn op de transducent en laat 2 tot 5 minuten inwerken.
- 2) Borstel de afzetting met een zachte borstel van het oppervlak. Gebruik geen harde voorwerpen om het oppervlak af te krabben.
- 3) Spoel het reservoir van de basis met schoon water.
- 4) Gebruik geen zeep, solvent of schoonmaakmiddel in sprayvorm om de transducent(en) schoon te maken.

##### Voor het schoonmaken van het reservoir:

- 1) Maak het waterreservoir schoon met een zachte doek en met azijn als er binnenin schuim of kalkafzettingen zichtbaar zijn.
- 2) Spoel het reservoir met schoon water.

#### Opbergen:

Zet het toestel op een droge en koele plaats, buiten het bereik van kinderen, nadat u het hebt schoongemaakt en afgedroogd.

## STORINGEN EN OPLOSSINGEN

In het geval van storingen, in normale gebruiksomstandigheden, kunt u de volgende tabel raadplegen:

Storingen	Mogelijke oorzaken	Oplossingen
Geen damp	Het waterpeil in het reservoir is te laag.	Giet water in het lege reservoir.
	De temperatuur van het toestel is te laag.	Plaats het toestel in een ruimte op kamertemperatuur een half uur voor gebruik.
De damp heeft een ongewone geur	Het water zit al te lang in het reservoir.	Maak het reservoir schoon en giet er vers water in.
Zwakke intensiteit	Te veel of te weinig water in een reservoir.	Vul aan met water of giet wat water weg uit dit reservoir.
	Afzettingen op de transducent(en).	Maak de transducent(en) schoon.
	Het water is te koud.	Gebruik water op kamertemperatuur.
	Het water is niet schoon.	Maak het/de reservoir(s) schoon en giet er vers water in.

### ADVIES OVER AFVALVERWIJDERING:



- De verpakking is volledig samengesteld uit milieuvriendelijke materialen die afgeleverd kunnen worden in het sorteercentrum van uw gemeente om gebruikt te worden als secundaire materialen. Het karton mag in een inzamelingscontainer voor papier geplaatst worden. De verpakkingfolie kan ingeleverd worden bij het sorteer- en recyclagecentrum van uw gemeente.
- Wanneer u het toestel niet langer gebruikt, dient u dit op milieuvriendelijke wijze en overeenkomstig de wettelijke richtlijnen te verwijderen.

### BEPERKTE GARANTIE

LANAFORM® garandeert dat dit product geen onderdelen met gebreken en fabricagefouten bevat voor een periode van twee jaar vanaf de aankoopdatum, met uitzondering van de onderstaande gevallen.

LANAFORM® dekt geen schade veroorzaakt door een normale slijtage van dit product.

Deze garantie op een product van LANAFORM® dekt geen schade, veroorzaakt door een slecht of verkeerd gebruik van het toestel, een ongeluk, het bevestigen van niet-toegestane toebehoren, het aanpassen van het product of om het even welke andere omstandigheid, van welke aard ook, waar LANAFORM® geen controle over heeft.

LANAFORM® kan niet aansprakelijk worden gesteld voor gevolgschade, niet-rechtstreekse schade of specifieke schade van welke aard ook. Alle garanties die impliciet te maken hebben met de geschiktheid van het product zijn beperkt tot een periode van twee jaar, te rekenen vanaf de oorspronkelijke aankoopdatum in zover een aankoopbewijs voorgelegd kan worden.

Na ontvangst zal LANAFORM® het toestel herstellen of vervangen, naargelang het geval, en zal het u nadien ook terugsturen. De garantie wordt enkel uitgeoefend via het LANAFORM® Service Center. Elke onderhoudsactiviteit op dit product die wordt toevertrouwd aan elke andere persoon dan iemand van het LANAFORM® Service Center annuleert deze garantie.

## INSTRUCCIONES DE USO

Gracias por comprar el «Samoa» de LANAFORM®.

El difusor de aceites esenciales «Samoa», gracias a sus depósitos de agua independientes, perfuma a su gusto el aire ambiente de su hogar, y le permite alternar sus aromas preferidos con un solo gesto, ya sea durante el día o por la noche. Además, el «Samoa» es tan discreto que se adapta fácilmente a su interior.

ES

LEA TODAS LAS INSTRUCCIONES ANTES DE UTILIZAR EL DIFUSOR, EN ESPECIAL LOS IMPORTANTES CONSEJOS DE SEGURIDAD QUE SE ENUMERAN A CONTINUACIÓN:

- Coloque siempre el aparato en el interior, sobre superficies duras, planas y horizontales. No lo acerque excesivamente a las paredes y aparatos emisores de calor como estufas, radiadores, etc.  
Atención: Para garantizar el correcto funcionamiento del aparato, colóquelo siempre sobre una superficie horizontal.
- Compruebe si la corriente de su red eléctrica corresponde a la del aparato.
- No conecte ni desconecte el enchufe con las manos mojadas.
- Si el cable de corriente tuviera algún desperfecto, sustitúyalo por un cable similar, que podrá adquirir en su distribuidor o el servicio postventa.
- No deje el aparato expuesto al sol durante un tiempo excesivo.
- No desmonte el aparato totalmente.
- No encienda el aparato si no hay agua en el depósito.
- No levante la tapa de plástico cuando el aparato esté en funcionamiento. Si observa algún ruido u olor anormales, apague inmediatamente el aparato y consulte el apartado «Problemas y soluciones» de este manual. Si el problema persiste, póngase en contacto con el distribuidor o el servicio postventa.
- No utilice aceites esenciales no recomendados para la difusión. Consulte los consejos de utilización de aceites esenciales de este manual.
- No utilice perfumes o esencias sintéticos; podría dañar el aparato.
- Desenchufe el aparato antes de limpiarlo.
- No lave el aparato íntegramente con agua ni lo sumerja; siga las instrucciones de este manual relativas a la limpieza.
- No utilice nunca herramientas duras en el transductor; siga las instrucciones de este manual relativas a la limpieza.
- Es preferible utilizar el aparato por periodos de 30 minutos, aun varias veces al día si lo desea.
- No vacíe el agua de los depósitos en las salidas de aire; podría estropear el difusor. Hágalo en la dirección opuesta a estas salidas de aire.
- Este aparato no está pensado para ser utilizado por personas con capacidades físicas, sensoriales o psíquicas reducidas o por personas sin la experiencia o los conocimientos adecuados (incluidos niños), salvo con la supervisión de una persona responsable de su seguridad, con la debida vigilancia, o si han recibido instrucciones previas sobre la utilización del producto. Asegúrese de que los niños no jueguen con el aparato.
- Utilice este aparato exclusivamente para el fin para el que ha sido concebido, y tal como aparece descrito en este manual.

### COMPONENTES

1. Tapa de plástico (1)
2. Tapa de los dos depósitos de agua (2)
3. Dos depósitos de agua de plástico (3)
4. Dos transductores (4)
5. Botón de encendido/apagado (5)
6. Transformador (6)

## INSTRUCCIONES DE USO

### Características:

- Capacidad total de 200 ml
- 10 horas de difusión continua
- Depósitos de agua fáciles de llenar
- Interrupción automática en caso de agua insuficiente en el depósito

ES

### Funciones:

- Difusor de aceites esenciales de dos depósitos
- Elimina las cargas electrostáticas
- Mejora la calidad del aire ambiente

### Instrucciones:

- Coloque el «Samoa» en la habitación media hora antes de ponerlo en marcha, para que se vaya adaptando a la temperatura ambiente.
- Asegúrese de que el difusor está limpio.
- Retire la tapa de plástico de la base del difusor (7).
- Llene los dos depósitos de 100 ml con agua limpia, procurando no superar la indicación «MAX» del interior de la base (la temperatura del agua no debe ser superior a 40 °C). (8)
- Añada unas gotas de aceites esenciales en el depósito de agua. Cada depósito funciona de manera independiente, lo cual le permite escoger los aceites esenciales a su gusto, según el momento del día, o simplemente según sus preferencias, para llenar el aire de su hogar de agradables perfumes. (9)
- Vuelva a colocar la tapa de plástico en los depósitos de agua una vez llenados. (10)
- Asegurándose de que tiene las manos secas, enchufe el aparato a la corriente. (11)
- Apriete el botón de encendido/apagado para encender el aparato. El vapor saldrá primero por el depósito de la izquierda. (12)
- Para cambiar al depósito derecho, vuelva a apretar el botón. (13)
- Para apagar el aparato, apriete por tercera vez. (14)
- Los dos depósitos de agua no pueden funcionar a la vez.
- Cuando un depósito está vacío, el otro depósito no se activa solo, aun estando lleno. Será necesario, pues, apretar el botón para activar el funcionamiento del depósito lleno.

**NOTA:** Vacíe el agua del depósito en la dirección de la boquilla de vertido. (15) No vacíe el agua en la salida de aire; podría estropear el difusor.

**ATENCIÓN:** AUNQUE EL DISPOSITIVO DE SEGURIDAD IMPIDE EL FUNCIONAMIENTO DEL TRANSDUCTOR, NO DEJE EL APARATO ENCHUFADO CUANDO NO LO ESTÉ UTILIZANDO.

### INFORMACIÓN ADICIONAL SOBRE EL USO DE ACEITES ESENCIALES

- Antes de usar aceites esenciales, infórmese de los efectos negativos sobre la salud que puede suponer el uso de dichos productos.
- Use siempre aceites esenciales de calidad: puros, 100% naturales y que puedan usarse en un difusor. Úselos con moderación y precaución. Siga las indicaciones y advertencias relativas al acondicionamiento de los aceites esenciales. En especial, tenga en cuenta que:
  - No pueden utilizar aceites esenciales las mujeres embarazadas o en periodo de lactancia, las personas epilépticas o que sufran asma o alergia y las personas con problemas de corazón o enfermedades graves.
  - En una habitación de bebé (menos de 3 años), se aconseja no utilizar los aceites esenciales durante más de 10 minutos y siempre cuando el bebé no se encuentre en la habitación.
- Mantenga el aparato lejos del alcance de los niños.
- Bastan unas gotas (máximo 3 o 4) de aceites esenciales para asegurar el correcto funcionamiento del aparato y la difusión del perfume. Un uso excesivo de aceites esenciales puede dañar el aparato.
- Llene el depósito con agua antes de añadir las gotas de aceites esenciales.
- Lanaform® no se responsabiliza de los daños accidentales que se produzcan por un uso diferente del indicado en el manual de instrucciones.

### MANTENIMIENTO Y ALMACENAMIENTO

Si el agua contiene excesivo calcio y magnesio, puede dejar una especie de «polvo blanco» en el aparato. Si esta espuma se deposita en el(los) transductor(es) (una pastilla blanca de cerámica que produce ultrasonidos (esquema 1, punto 4), el aparato no funcionará correctamente.

#### Mantenimiento:

##### Algunas recomendaciones:

- 1) Utilice preferentemente agua hervida y enfriada en cada uso,
- 2) Limpie el depósito cada 2 días y el(los) transductor(es) una vez a la semana,
- 3) Cambie el agua del depósito cada 2 días,
- 4) Limpie el aparato y asegúrese de que todas sus piezas están totalmente secas cuando no está funcionando.

#### Limpieza del transductor(es):

- 1) Ponga unas gotas de vinagre (de 2 a 5) en la superficie y deje reposar de 2 a 5 minutos.
- 2) Elimine los restos de la superficie con un cepillo suave. No utilice herramientas duras en la superficie.
- 3) Enjuague el depósito de la base con agua limpia.
- 4) No use jabón, disolventes o sprays de limpieza para limpiar el(los) transductor(es).

#### Limpieza de depósito:

- 1) Lave el depósito con agua y un paño suave, y con vinagre si hay espuma o restos de cal en el interior.
- 2) Enjuague el depósito con agua limpia.

#### Almacenamiento:

Guarde el aparato en un lugar seco y fresco, lejos del alcance de los niños, y después de limpiarlo y secarlo.

## PROBLEMAS Y SOLUCIONES

En caso de problema de funcionamiento, en condiciones normales de uso, consulte la tabla siguiente:

Problema	Posibles causas	Soluciones
No hay vapor	No hay suficiente agua en el depósito.	Añada agua.
	El aparato está demasiado frío.	Coloque el aparato en una habitación a temperatura ambiente media hora antes de utilizarlo.
El vapor tiene un olor extraño	El depósito lleva demasiado tiempo con la misma agua.	Limpie el depósito y añada agua limpia.
Poca intensidad	El nivel de agua del depósito es excesivo/insuficiente.	Vacíe/llene el depósito.
	Sedimentos en el(los) transductor(es).	Limpie el(los) transductor(es).
	El agua está demasiado fría.	Utilice agua a temperatura ambiente.
	El agua no está limpia.	Limpie el(los) depósito(s) y añada agua limpia.

### CONSEJOS SOBRE ELIMINACIÓN DE RESIDUOS:



- El embalaje está compuesto íntegramente por materiales que no suponen peligro para el medio ambiente, que pueden depositarse en el centro de recogida selectiva de su municipio para su uso como materiales secundarios. El cartón puede depositarse en un contenedor de recogida de papel. Los plásticos de embalaje deben depositarse en el centro de recogida selectiva y reciclaje de su municipio.
- Cuando el aparato ya no le sirva, elimínelo de manera respetuosa con el medio ambiente y de acuerdo con la normativa.

### GARANTÍA LIMITADA

LANAFORM® garantiza que este producto no presenta ningún defecto de material ni de fabricación durante un período de dos años a partir de la fecha de compra, con excepción de los casos que se indican a continuación.

La garantía LANAFORM® no cubre los daños debidos a un desgaste normal por el uso del producto. Además, la garantía sobre este producto LANAFORM® no cubre los daños causados por un uso abusivo o inapropiado, ni en caso de mala utilización, accidente, colocación de un accesorio no autorizado, modificación introducida en el producto o cualquier otra situación, de cualquier naturaleza, ajena al control de LANAFORM®.

LANAFORM® no será considerada responsable de ningún tipo de daño indirecto, consecutivo o especial.

Todas las garantías implícitas de aptitud del producto se limitan a un período de dos años a partir de la fecha de compra inicial, siempre que pueda presentarse copia del justificante de compra.

Una vez recibido el aparato, LANAFORM® procederá a repararlo o sustituirlo, según el caso, y seguidamente se lo devolverá. La garantía solo puede reclamarse a través del Centro de Asistencia Técnica de LANAFORM®. Toda actividad de mantenimiento de este producto no realizada por el Centro de Asistencia Técnica de LANAFORM® anula la presente garantía.

## BEDIENUNGSANLEITUNG

Sie haben sich für den Kauf von „Samoa“ von LANAFORM® entschieden – vielen Dank für Ihr Vertrauen.

Dank seiner zwei separaten Wassertanks kann der Diffusor für ätherische Öle „Samoa“ die Luft in Ihrem Zuhause ganz nach Ihrer Stimmung beduften. Ganz gleich ob tagsüber oder abends – Sie können Ihre Lieblingsdüfte im Handumdrehen wechseln. Dieser sehr diskrete Diffusor passt sich zudem problemlos an Ihre Innendekoration an.

LESEN SIE BITTE ALLE ANWEISUNGEN, BEVOR SIE IHREN DIFFUSOR VERWENDEN; INSBESONDERE DIESE GRUNDLEGENDEN SICHERHEITSAUFRUFEN:

DE

- Das Gerät muss immer auf einer harten, ebenen und geraden Oberfläche in Ihren Wohnräumen aufgestellt werden. Platzieren Sie das Gerät mit leichtem Abstand zu Wänden und Hitzequellen, wie z. B. Öfen, Heizkörpern usw.  
Achtung: Wenn das Gerät sich nicht auf einer geraden Oberfläche befindet, funktioniert es möglicherweise nicht einwandfrei.
- Stellen Sie sicher, dass Ihre Netzspannung für das Gerät geeignet ist.
- Den Netzstecker nicht mit feuchten Händen in eine Steckdose stecken oder aus ihr herausziehen.
- Falls das Netzkabel beschädigt ist, muss es durch ein gleiches, beim Hersteller oder seinem Kundendienst erhältliches Kabel ersetzt werden.
- Das Gerät nicht über einen längeren Zeitraum direkter Sonnenbestrahlung aussetzen.
- Das Gerät nicht vollständig auseinandernehmen.
- Das Gerät nicht ohne Wasser im Tank einschalten.
- Während des Betriebs des Geräts nicht die Kunststoff-Abdeckung des Diffusors abnehmen. Wenn Sie einen seltsamen Geruch oder ein auffälliges Geräusch bemerken, muss das Gerät unmittelbar gestoppt werden. Schlagen Sie in diesem Fall in der Rubrik ‚Fehler und Fehlerbehebung‘ der vorliegenden Bedienungsanleitung nach. Sollte das Problem nicht behoben werden können, muss es vom Händler oder dessen Kundendienst untersucht werden.
- Keine ätherischen Öle verwenden, von deren Verdampfung abgeraten wird. Bitte beachten Sie die in dieser Bedienungsanleitung aufgeführten Gebrauchshinweise in Bezug auf ätherische Öle.
- Verwenden Sie kein Parfüm und keine synthetischen Essenzen, da dies zu einer Beschädigung des Geräts führen kann.
- Vor dem Reinigen das Gerät von der Steckdose trennen.
- Nicht das gesamte Gerät mit Wasser reinigen und nicht in Wasser eintauchen. Bitte beachten Sie die in dieser Bedienungsanleitung aufgeführten Reinigungshinweise.
- Den Ultraschallkopf nie mit einem harten Werkzeug abschaben. Bitte beachten Sie die Reinigungsvorschriften der vorliegenden Bedienungsanleitung.
- Das Gerät sollte möglichst nicht länger als 30 Minuten betrieben werden, was jedoch bei Bedarf mehrmals täglich möglich ist.
- Das Wasser der Tanks darf nie in die Luftauslassung entleert werden, da dies den Diffusor beschädigen kann. Deshalb das Wasser in die entgegengesetzte Richtung der Luftauslassung leeren.
- Personen (einschließlich Kinder), die aufgrund ihrer physischen, sensorischen oder geistigen Fähigkeiten oder ihrer Unerfahrenheit oder Unkenntnis nicht in der Lage sind, das Gerät sicher zu benutzen, sollten dieses Gerät nicht ohne Aufsicht oder Anweisung durch eine verantwortliche Person benutzen. Kinder müssen überwacht werden, um sicherzustellen, dass sie nicht mit dem Gerät spielen.
- Das Gerät ausschließlich gemäß dem in dieser Bedienungsanleitung beschriebenen Verwendungszweck einsetzen.

## BESTANDTEILE

1. Kunststoff-Abdeckung (1)
2. Abdeckung für die zwei Wassertanks (2)
3. Zwei Kunststoff-Wassertanks (3)
4. Zwei Ultraschallköpfe (4)
5. Allgemeiner Ein-/Aus-Schalter (5)
6. Transformator (6)

## GEBRAUCHSANWEISUNG

### Produktmerkmale:

- Gesamtfüllmenge von 200 ml
- 10 Stunden ununterbrochene Diffusion
- Leicht befüllbare Wassertanks
- Automatische Stopp-Funktion, sobald nicht mehr genügend Wasser im Tank ist

### Funktionen:

- Diffusor für ätherische Öle mit zwei Wassertanks
- Eliminierung elektrostatischer Ladungen
- Verbesserung der Luftqualität im Raum

### Anwendungshinweise:

- Den Diffusor „Samoa“ eine halbe Stunde vor dem Anschalten in dem entsprechenden Raum aufstellen, damit er sich an die Raumtemperatur anpassen kann.
- Der Diffusor sollte immer sauber sein.
- Die Kunststoff-Abdeckung vom Unterteil des Diffusors abnehmen (7).
- Beide Wassertanks mit jeweils maximal 100 ml klarem Wasser füllen und dabei nicht die im Inneren des Unterteils angebrachte Markierung „MAX“ überschreiten. (Die Wassertemperatur darf nicht höher sein als 40 °C). (8)
- Ein paar Tropfen ätherisches Öl in den Wassertank geben. Die beiden Wassertanks funktionieren unabhängig voneinander, weshalb Sie Ihre ätherischen Öle ganz nach Lust und Laune, nach Tageszeit oder nach Inspiration auswählen und sich von den sanften Düften umschmeicheln lassen können. (9)
- Die Kunststoff-Abdeckung wieder auf die gefüllten Wassertanks aufsetzen. (10)
- Den Netzstecker mit trockenen Händen in die Steckdose stecken. (11)
- Den gemeinsamen Schalter betätigen, um das Gerät einzuschalten. Zunächst wird Dampf über den linken Tank abgegeben. (12)
- Erneut den Schalter betätigen, um die Dampfabgabe über den linken Wassertank zu stoppen und den rechten zu nutzen. (13)
- Ein drittes Mal den Schalter betätigen und das Gerät schaltet sich aus. (14)
- Die beiden Wassertanks können nicht simultan genutzt werden.
- Wenn einer der beiden Wassertanks leer ist, wird der andere, auch wenn er gefüllt ist, nicht automatisch aktiviert. Um den mit Wasser gefüllten Tank zu nutzen, muss der gemeinsame Schalter betätigt werden.

**HINWEIS:** Das Wasser des Tanks in Richtung des Wasserausgusses leeren. (15) Das Wasser darf auf gar keinen Fall in den Luftauslass entleert werden, da dies den Diffusor beschädigen kann.

**ACHTUNG:** TROTZ DES SICHERHEITSSYSTEMS, DAS DAFÜR SORGT, DASS DER ULTRASCHALLKOPF AUTOMATISCH GESTOPPT WIRD, SOLLTE DAS GERÄT BEI NICHTGEBRAUCH NICHT AM STROMNETZ ANGESCHLOSSEN BLEIBEN.



## ZUSATZINFORMATIONEN ZUR VERWENDUNG ÄTHERISCHER ÖLE

- Bitte informieren Sie sich vor der Verwendung ätherischer Öle über mögliche Gesundheitsrisiken, die der Einsatz solcher Produkte mit sich bringen kann.
- Es müssen immer qualitativ hochwertige ätherische Öle verwendet werden: rein und 100 % natürlich sowie für die Verdampfung geeignet. Maßvoll und vorsichtig verwenden. Die Angaben und Sicherheitshinweise auf der Verpackung der ätherischen Öle müssen eingehalten werden, wobei insbesondere Folgendes beachtet werden muss:
  - Von der Verwendung ätherischer Öle während der Schwangerschaft, für Epileptiker oder Personen mit Asthma oder Allergien sowie für Personen mit Herzbeschwerden oder schwerwiegenden Erkrankungen wird dringend abgeraten.
  - Im Zimmer eines Babys bzw. Kleinkinds unter 3 Jahren dürfen ätherische Öle nicht länger als 10 Minuten verdampft werden und nur, wenn das Baby bzw. Kleinkind sich nicht im Zimmer befindet.
- Kinder und Minderjährige von dem Gerät fernhalten und darauf achten, dass es nicht zum Spielen missbraucht wird.
- Für einen einwandfreien Betrieb und eine angenehme Verbreitung des Aromas reicht die Verwendung von ein paar Tropfen (max. 3 bis 4 Tropfen) ätherischem Öl aus. Bei einem übermäßigen Gebrauch ätherischer Öle kann das Gerät beschädigt werden.
- Zunächst das Wasser in den Tank gießen und anschließend ein paar Tropfen eines ätherischen Öls hinzufügen.
- Lanaform® haftet nicht für Schäden, die durch Nichtbeachtung der in dieser Bedienungsanleitung aufgeführten Hinweise entstehen.

## WARTUNG UND AUFBEWAHRUNG

Wenn Wasser mit einem zu hohen Calcium- oder Magnesiumgehalt verwendet wird, kann es zu weißen Ablagerungen im Inneren des Geräts kommen. Sollte es zu solchen Ablagerungen auf dem Ultraschallkopf /den Ultraschallköpfen kommen (Keramikplättchen, das/die Ultraschallwellen abgibt/abgeben, Schema 1, Punkt 4), kann das Gerät nicht mehr einwandfrei funktionieren.

### Pflege:

#### Wir empfehlen:

- 1) Immer abgekochtes und abgekühltes Wasser zu verwenden;
- 2) Eine Reinigung des Wassertanks jeden zweiten Tag und des Ultraschallkopfes/der Ultraschallköpfe einmal pro Woche;
- 3) Das Wasser im Tank jeden zweiten Tag zu wechseln;
- 4) Das Gerät zu reinigen und sicherzustellen, dass alle Teile absolut trocken sind, wenn das Gerät nicht im Einsatz ist.

#### Für die Reinigung des Ultraschallkopfes/der Ultraschallköpfe:

- 1) 2 bis 5 Tropfen Essig auf die Oberfläche geben und 2 bis 5 Minuten einwirken lassen.
- 2) Den Belag mithilfe einer weichen Bürste von der Oberfläche entfernen. Die Oberfläche nicht mit einem harten Gegenstand bearbeiten.
- 3) Das Unterteil mit klarem Wasser abspülen.
- 4) Zur Reinigung des Ultraschallkopfes bzw. der Ultraschallköpfe keine Seife, kein Lösungsmittel oder Reinigungsspray verwenden.

#### Für die Reinigung des Wassertanks:

- 1) Den Wassertank mit einem weichen Tuch reinigen und Essig verwenden, wenn sich Kalkablagerungen oder eine weiße Schicht gebildet haben.
- 2) Den Tank mit klarem Wasser abspülen.

### Aufbewahrung:

Das Gerät gesäubert und getrocknet an einem trockenen und kühlen Ort und für Kinder unzugänglich aufbewahren.

## FEHLER UND FEHLERBEHEBUNG

Bei Funktionsstörungen unter normalen Gebrauchsbedingungen bitte die unten stehende Tabelle zurate ziehen:

Fehler	Mögliche Ursache/n	Fehlerbehebung
Kein Dampf	Der Wasserstand im Tank ist zu niedrig.	Wasser in den leeren Tank nachfüllen.
	Die Gerätetemperatur ist zu niedrig.	Das Gerät eine halbe Stunde vor dem Gebrauch an einem Ort mit Raumtemperatur aufstellen.
Wasserdampf mit ungewöhnlichem Geruch	Das Wasser steht schon zu lange im Tank.	Den Tank reinigen und frisches Wasser einfüllen.
Geringe Intensität	Zu wenig bzw. zu viel Wasser in einem der Tanks.	Den jeweiligen Wassertank leeren bzw. Wasser hinzufügen.
	Ablagerungen auf dem Ultraschallkopf/den Ultraschallköpfen.	Den Ultraschallkopf bzw. die Ultraschallköpfe reinigen.
	Das Wasser ist zu kalt.	Wasser mit Raumtemperatur verwenden.
	Das Wasser ist nicht sauber.	Den bzw. die Tank/s reinigen und frisches Wasser einfüllen.

### HINWEISE ZUR ENTSORGUNG DER UMPACKUNG:



- Die Umverpackung besteht ausschließlich aus nicht umweltgefährdenden Materialien, die Sie zur Wiederverwertung in der Recyclingstelle Ihrer Gemeinde abgeben können. Der Karton kann in einen Altpapier-Container gegeben werden. Die Verpackungsfolien müssen der Recyclingstelle Ihrer Gemeinde zugeführt werden.
- Das Gerät selbst muss ebenfalls unter Rücksichtnahme auf die Umwelt und unter Einhaltung der gesetzlichen Entsorgungsvorschriften entsorgt werden.

### BESCHRÄNKTE GARANTIE

LANAFORM® garantiert die Freiheit von Material- und Fabrikationsfehlern des Geräts, und zwar für eine Dauer von zwei Jahren ab Kaufdatum. Dabei gelten folgende Ausnahmen:

Die LANAFORM® Garantie deckt keine Beschädigungen aufgrund von normaler Abnutzung dieses Gerätes ab. Darüber hinaus erstreckt sich die Garantie auf das LANAFORM®-Gerät nicht auf Schäden, die auf unsachgemäßen oder übermäßigen Gebrauch, Unfälle, die Verwendung nicht vom Hersteller empfohlener Zubehörteile, Umbauten am Gerät oder auf sonstige Umstände gleich welcher Art zurückzuführen sind, die sich dem Wissen und dem Einfluss von LANAFORM® entziehen.

LANAFORM® haftet nicht für Begleit-, Folge- und besondere Schäden. Alle impliziten Garantien in Bezug auf die Eignung des Gerätes sind auf eine Frist von zwei Jahren ab dem anfänglichen Kaufdatum beschränkt, soweit eine Kopie des Kaufnachweis vorgelegt werden kann.

Auf Garantie eingeschickte Geräte werden von LANAFORM® nach eigenem Ermessen entweder repariert oder ausgetauscht und an Sie zurückgesendet. Die Garantie gilt nur bei Reparatur im LANAFORM® Kundendienstzentrum. Bei Reparatur durch einen anderen Kundendienstanbieter erlischt die Garantie.

## MANUALE DI ISTRUZIONI

Grazie di aver acquistato «Samoa» di LANAFORM®.

Grazie ai due serbatoi dell'acqua indipendenti, il diffusore di oli essenziali «Samoa» offre la possibilità di profumare l'aria dell'ambiente domestico a proprio piacimento. Sia di giorno sia di sera, è possibile alternare i profumi preferiti con un solo gesto. Essendo anche molto discreto, si adatta facilmente all'ambiente.

**LEGGERE TUTTE LE ISTRUZIONI PRIMA DI UTILIZZARE IL DIFFUSORE, CON PARTICOLARE RIGUARDO PER LE SEGUENTI NORME DI SICUREZZA FONDAMENTALI:**

- Collocare sempre l'apparecchio su una superficie rigida, piatta e orizzontale in un ambiente interno, ad una certa distanza dalle pareti e da fonti di calore quali stufe, radiatori, ecc.  
Attenzione: è possibile che, se non collocato su una superficie orizzontale, l'apparecchio non funzioni correttamente.
- Verificare che la tensione di rete corrisponda a quella dell'apparecchio.
- Non inserire né disinserire la spina con le mani umide.
- Se il cavo di alimentazione è danneggiato, deve essere sostituito con un cavo analogo, disponibile presso il fornitore o il servizio post-vendita.
- Non lasciare l'apparecchio al sole per un lungo periodo.
- Non smontare interamente l'apparecchio.
- Non accendere l'apparecchio se manca l'acqua nel serbatoio.
- Non sollevare il coperchio di plastica quando l'apparecchio è in funzione. Se si nota un odore o un rumore anomalo, arrestare immediatamente l'apparecchio e fare riferimento alla sezione «problemi e soluzioni» nel presente manuale. Se il problema persiste, farlo esaminare dal fornitore o dal servizio post-vendita.
- Non utilizzare oli essenziali inadatti alla diffusione. A tale scopo, fare riferimento ai consigli di utilizzo degli oli essenziali riportati nel presente manuale.
- Non utilizzare profumi o essenze di sintesi in quanto potrebbero danneggiare l'apparecchio.
- Scollegare l'apparecchio prima di pulirlo.
- Non lavare l'intero apparecchio sotto l'acqua e non immergerlo; attenersi alle istruzioni di pulizia riportate nel presente manuale.
- Non raschiare il trasduttore con oggetti duri, fare riferimento alle istruzioni di pulizia nel presente manuale.
- Si consiglia di far funzionare l'apparecchio a intervalli di 30 minuti, ma più volte al giorno se desiderato.
- Prestare attenzione a non svuotare l'acqua dei serbatoi nelle uscite dell'aria, perché si danneggerebbe il diffusore. Svuotare l'acqua in direzione opposta alle uscite dell'aria.
- Questo apparecchio non è destinato ad essere utilizzato da persone (compresi i bambini) le cui capacità fisiche, sensoriali o mentali siano ridotte o da persone prive di esperienza o di conoscenze, a meno che non possano avvalersi, tramite una persona responsabile della loro sicurezza, di una sorveglianza o di istruzioni d'uso preliminari. È opportuno sorvegliare i bambini per accertarsi che non giochino con l'apparecchio.
- Utilizzare esclusivamente l'apparecchio in base all'impiego al quale è destinato, descritto nel presente manuale.

IT

## COMPONENTI

1. Coperchio di plastica (1)
2. Coperchio dei due serbatoi dell'acqua (2)
3. Due serbatoi dell'acqua di plastica (3)
4. Due trasduttori (4)
5. Pulsante comune di avvio/arresto (5)
6. Trasformatore (6)

## ISTRUZIONI DI UTILIZZO

### Caratteristiche:

- Capacità totale di 200 ml
- 10 ore di diffusione continua
- Serbatoi dell'acqua facilmente riempibili
- Arresto automatico in caso di acqua insufficiente nel serbatoio

### Funzionalità:

- Diffusore di oli essenziali con due serbatoi
- Elimina le cariche elettrostatiche
- Migliora la qualità dell'aria dell'ambiente

### Istruzioni per l'uso:

- Collocare «Samo» nel locale mezz'ora prima di attivarlo, perché si adatti alla temperatura ambiente.
- Verificare che il diffusore sia pulito.
- Rimuovere il coperchio di plastica dalla base del diffusore (7).
- Riempire i due serbatoi, ciascuno con massimo 100 ml di acqua pulita e verificare di non superare l'indicazione «MAX» all'interno della base. (La temperatura dell'acqua non deve superare i 40 °C). (8)
- Versare alcune gocce di olio essenziale nel serbatoio dell'acqua. Ciascun serbatoio ha un funzionamento indipendente, pertanto è possibile scegliere gli oli essenziali a seconda dell'umore, in funzione del momento della giornata o semplicemente secondo la propria ispirazione, lasciandosi inebriare dai dolci profumi. (9)
- Riposizionare il coperchio di plastica sui serbatoi dell'acqua pieni. (10)
- Con le mani asciutte, collegare la spina di alimentazione. (11)
- Premere il pulsante comune per accendere l'apparecchio. Il vapore uscirà dapprima dal serbatoio di sinistra. (12)
- Premere il pulsante una seconda volta per arrestare il funzionamento del serbatoio sinistro lasciando il posto a quello destro. (13)
- Premere il pulsante una terza volta per spegnere l'apparecchio. (14)
- I due serbatoi dell'acqua non possono funzionare contemporaneamente.
- Quando un serbatoio dell'acqua è vuoto, il secondo, anche se pieno, non si attiva da solo. Occorre premere il pulsante comune per attivare il funzionamento del serbatoio dell'acqua pieno.

**NOTA:** svuotare l'acqua del serbatoio in direzione del beccuccio di scarico dell'acqua. (15) Non svuotare l'acqua nell'uscita dell'aria, perché si danneggerebbe il diffusore.

**ATTENZIONE:** NONOSTANTE LA PRESENZA DI UN DISPOSITIVO DI SICUREZZA CHE BLOCCA IL FUNZIONAMENTO DEL TRASDUTTORE, NON LASCIARE L'APPARECCHIO COLLEGATO ALLA CORRENTE SE NON VIENE UTILIZZATO.

## INFORMAZIONI COMPLEMENTARI RELATIVE ALL'UTILIZZO DI OLI ESSENZIALI

- Prima di utilizzare oli essenziali, si consiglia di informarsi sugli effetti negativi per la salute che possono derivare dall'uso di tali prodotti.
- Scegliere sempre oli essenziali di qualità: puri, 100% naturali e adatti alla diffusione. Utilizzarli con moderazione e precauzione. Rispettare le indicazioni e le avvertenze riportate sulle confezioni degli oli essenziali prestando particolare attenzione a quanto segue:
  - L'uso di oli essenziali non è consentito alle donne in stato di gravidanza e ai soggetti epilettici o che soffrono di asma o allergie, nonché alle persone affette da disturbi cardiaci o patologie gravi.
  - Nella cameretta di un bambino al di sotto dei 3 anni di età, è consentito un utilizzo di oli essenziali che non superi i 10 minuti e unicamente quando il bambino non è presente nel locale.
- Accertarsi che i bambini e i minorenni non giochino con l'apparecchio e non lo utilizzino.
- Sono sufficienti solo alcune gocce (3-4 massimo) di oli essenziali per garantire un buon funzionamento dell'apparecchio e la diffusione dell'aroma. Un utilizzo eccessivo degli oli essenziali potrebbe danneggiare l'apparecchio.
- Versare dapprima l'acqua nel serbatoio prima di aggiungere le gocce di olio essenziale.
- Lanaform® declina ogni responsabilità in caso di danno accidentale derivante da qualsiasi utilizzo non previsto dal presente manuale d'uso.

IT

## CURA E CONSERVAZIONE

Se nell'acqua sono contenute quantità eccessive di calcio e magnesio, è possibile che nell'apparecchio si depositi una «polvere bianca». Il deposito di tali residui sul(sui) trasduttore(i) (piastra(e) di ceramica che produce gli ultrasuoni, schema 1, punto 4) impedisce all'apparecchio di funzionare correttamente.

### Manutenzione:

#### Si consiglia di:

- 1) Utilizzare preferibilmente acqua bollita e raffreddata a ogni utilizzo.
- 2) Pulire il serbatoio ogni 2 giorni e il trasduttore o i trasduttori ogni settimana.
- 3) Sostituire l'acqua del serbatoio ogni 2 giorni.
- 4) Pulire l'apparecchio e verificare che tutti i componenti siano perfettamente asciutti quando non è in funzione.

#### Per pulire il trasduttore o i trasduttori:

- 1) Versare 2-5 gocce di aceto sulla sua superficie e lasciare agire per 2-5 minuti.
- 2) Eliminare i residui dalla superficie con una spazzola morbida. Non impiegare oggetti duri per raschiare la superficie.
- 3) Risciacquare il serbatoio della base con acqua pulita.
- 4) Non utilizzare saponi, solventi o detergenti spray per pulire il trasduttore o i trasduttori.

#### Per pulire il serbatoio:

- 1) Pulire il serbatoio dell'acqua con un panno morbido e con aceto in presenza di residui o depositi di calcare all'interno.
- 2) Risciacquare il serbatoio con acqua pulita.

#### Conservazione:

Dopo aver pulito e asciugato l'apparecchio, conservarlo in un luogo fresco e asciutto, lontano dalla portata dei bambini.

## PROBLEMI E SOLUZIONI

Qualora si dovesse verificare un malfunzionamento durante il normale utilizzo, consultare la seguente tabella:

Problemi	Possibili cause	Soluzioni
Assenza di vapore	Livello insufficiente di acqua nel serbatoio.	Aggiungere acqua nel serbatoio vuoto.
	La temperatura dell'apparecchio è troppo bassa.	Posizionare l'apparecchio nel locale a temperatura ambiente mezz'ora prima dell'utilizzo.
Vaporizzazione con odore insolito	L'acqua ristagna da troppo tempo nel serbatoio.	Pulire il serbatoio e versarvi acqua fresca.
Intensità debole	Troppa (poca) acqua in un serbatoio.	Eliminare (aggiungere) acqua nel serbatoio.
	Sedimenti sul trasduttore o sui trasduttori.	Pulire il trasduttore o i trasduttori.
	L'acqua è troppo fredda.	Utilizzare acqua a temperatura ambiente.
	L'acqua non è pulita.	Pulire il serbatoio o i serbatoi e versarvi acqua fresca.

### CONSIGLI PER LA SOLUZIONE DEI PROBLEMI:



- L'imballaggio è composto interamente di materiale che non comporta pericoli per l'ambiente e che può essere smaltito dal centro di smaltimento comunale per essere utilizzato come materiale riciclato. Il cartone può essere smaltito tramite raccolta differenziata. Le pellicole di imballaggio devono essere portate al centro di riciclaggio e smaltimento del comune.
- Se desiderate gettare via l'apparecchio, smaltitelo in maniera rispettosa dell'ambiente e secondo le direttive di legge.

### GARANZIA LIMITATA

LANAFORM® garantisce che questo prodotto è esente da vizi materiali e di fabbricazione per un periodo di due anni a partire dalla data di acquisto, fatta eccezione per le seguenti condizioni specifiche.

La garanzia LANAFORM® non copre i danni causati da una normale usura di questo prodotto. Inoltre, la garanzia su questo prodotto LANAFORM® non copre danni causati in seguito ad utilizzo improprio o abusivo o di qualsiasi uso errato, incidenti dovuti al collegamento di accessori non autorizzati, modifiche apportate al prodotto o di qualsiasi altra condizione di qualsiasi natura, che sfugga al controllo di LANAFORM®.

LANAFORM® non è responsabile per qualsiasi danno accessorio, consecutivo o speciale.

Qualsiasi garanzia implicita o esplicita di conformità del prodotto è limitata ad un periodo di due anni a partire dalla data di acquisto iniziale e laddove sia disponibile una copia della prova di acquisto.

Una volta ricevuto l'apparecchio, LANAFORM® si riserva di ripararlo o sostituirlo a seconda del caso e di rispedirlo al cliente. La garanzia vale solo per interventi tramite il Centro Assistenza LANAFORM®. Qualsiasi intervento di manutenzione del prodotto affidate a persone esterne al Centro assistenza LANAFORM® invalidano la presente garanzia.

## РУКОВОДСТВО ПО ЭКСПЛУАТАЦИИ

Благодарим вас за покупку прибора Samoa компании LANAFORM®.

Благодаря наличию двух независимых емкостей для воды диффузор эфирных масел Samoa позволяет ароматизировать воздух в вашем доме в зависимости от вашего желания. Утром или вечером вы можете менять ваши излюбленные ароматы одним простым движением. Очень неброский, он с легкостью впишется в интерьер вашего дома.

**ПОЛНОСТЬЮ ПРОЧИТИТЕ ИНСТРУКЦИЮ ПЕРЕД НАЧАЛОМ ИСПОЛЬЗОВАНИЯ ДИФФУЗОРА, УДЕЛИВ ОСОБОЕ ВНИМАНИЕ ОСНОВНЫМ ПРАВИЛАМ ТЕХНИКИ БЕЗОПАСНОСТИ:**

- Всегда устанавливайте прибор на твердой, ровной горизонтальной поверхности. Прибор должен располагаться на некотором расстоянии от стен и источников тепла, таких как печи, радиаторы и пр.  
Внимание! Если прибор расположен не на горизонтальной поверхности, существует риск, что он не сможет работать надлежащим образом.
- Убедитесь, что напряжение вашей электросети соответствует указанному на приборе.
- Не включайте в розетку и не выключайте из розетки штепсельную вилку, если у вас влажные руки.
- В случае повреждения шнура электропитания его необходимо заменить аналогичным шнуром, который можно купить по месту приобретения этого прибора или в официальном сервис-центре.
- Не оставляйте прибор под воздействием прямых солнечных лучей в течение длительного времени.
- Не разбирайте прибор.
- Запрещается включать прибор при отсутствии воды в емкости.
- Не поднимайте пластмассовую крышку прибора во время его работы. Если вы заметили подозрительный запах или шум, прибор необходимо немедленно отключить от сети и обратиться к разделу «Неисправности и способы их устранения» настоящего руководства. Если не удастся устранить проблему самостоятельно, обратитесь к поставщику или в сервисный центр.
- Не используйте эфирные масла, которые не рекомендованы для распыления. Для получения дополнительной информации следует ознакомиться с рекомендациями по использованию эфирных масел, приведенными в настоящем руководстве.
- Запрещается использовать синтетические ароматизаторы или эфирные масла, так как это может привести к выходу прибора из строя.
- Отключайте прибор от сети перед его чисткой.
- Запрещается мыть собранный прибор водой или погружать его в воду. Следует ознакомиться с рекомендациями по чистке прибора, которые содержатся в настоящем руководстве.
- Запрещается чистить преобразователь твердыми инструментами. Обратитесь к рекомендациям по чистке прибора, которые изложены в настоящем руководстве.
- Лучше включать прибор на 30 минут, но несколько раз в день, если есть такое желание.
- Не сливайте воду из емкостей через воздуховыпускные отверстия, это может повредить диффузор. Сливайте воду в направлении, противоположном воздуховыпускным отверстиям.
- Этот прибор не предназначен для использования детьми, лицами с ограниченными физическими возможностями или умственными способностями, а также лицами без достаточного опыта и знаний, кроме случаев, когда лицо, отвечающее за их безопасность, может обеспечить присмотр за ними и провести предварительный инструктаж по эксплуатации прибора. Следует присматривать за детьми, чтобы они не играли с прибором.
- Используйте прибор только по прямому назначению, указанному в этом руководстве.

RU

## ДЕТАЛИ ПРИБОРА

1. Пластмассовая крышка (1)
2. Крышка двух емкостей для воды (2)
3. Две пластмассовые емкости для воды (3)
4. Два преобразователя (4)
5. Общая кнопка включения/выключения (5)
6. Трансформатор (6)

## ИНСТРУКЦИИ ПО ЭКСПЛУАТАЦИИ

### Характеристики:

- Общая емкость 200 мл
- 10 часов непрерывного распыления
- Резервуары для воды с легким доступом для наполнения
- Прибор выключается автоматически, когда в емкости недостаточно воды

### Функциональные возможности:

- Диффузор эфирных масел с двумя емкостями
- Снятие электростатического заряда
- Улучшение качества воздуха в помещении

### Способ применения:

- Поставьте диффузор Satoa в помещении за полчаса до начала использования, чтобы он адаптировался к температуре окружающего воздуха.
- Убедитесь, что диффузор чистый.
- Снимите пластмассовую крышку с основания диффузора (7).
- Налейте в обе емкости не больше 100 мл чистой воды в каждую и следите за тем, чтобы не превысить отметку МАХ, расположенную внутри основания. (Температура воды не должна быть выше 40° С.) (8)
- Добавьте несколько капель эфирного масла в емкость с водой. Поскольку емкости работают независимо одна от другой, выберите эфирные масла по вашему настроению, в зависимости от времени дня или от настроения, и пусть эти нежные ароматы окружать вас. (9)
- вновь установите пластмассовую крышку на емкости, наполненные водой. (10)
- Сухими руками включите штепсельную вилку в розетку. (11)
- Нажмите общую кнопку для включения устройства. Пар сначала будет выходить из левой емкости. (12)
- Нажмите во второй раз эту кнопку, чтобы остановить действие левой емкости и переключиться на работу правой емкости. (13)
- Нажмите эту кнопку в третий раз, чтобы выключить прибор. (14)
- Две емкости для воды не могут работать одновременно.
- Если одна емкость пуста, вторая не сможет работать, даже если она наполнена водой. В таком случае нужно нажать на общую кнопку, чтобы включить емкость, наполненную водой.

**ПРИМЕЧАНИЕ:** Сливайте воду из емкости через наконечник для слива воды. (15) Никогда не сливайте воду через воздуховыпускное отверстие, это может повредить диффузор.

**ВНИМАНИЕ!** НЕСМОТЯ НА СИСТЕМУ ЗАЩИТЫ, КОТОРАЯ ОСТАНАВЛИВАЕТ РАБОТУ ПРЕОБРАЗОВАТЕЛЯ, НЕ СЛЕДУЕТ ОСТАВЛЯТЬ ПРИБОР ПОД НАПРЯЖЕНИЕМ, КОГДА ОН НЕ ИСПОЛЬЗУЕТСЯ.



## ДОПОЛНИТЕЛЬНАЯ ИНФОРМАЦИЯ ОТНОСИТЕЛЬНО ИСПОЛЬЗОВАНИЯ ЭФИРНЫХ МАСЕЛ

- Прежде чем приступить к использованию эфирных масел, следует ознакомиться с информацией о побочных эффектах для здоровья, к которым может привести использование подобных продуктов.
- Всегда выбирайте качественные эфирные масла: чистые, на 100% натуральные и предназначенные для распыления. Используйте их умеренно, соблюдая меры предосторожности. Следует соблюдать рекомендации и предупреждения, указанные на упаковках эфирных масел, обращая внимание на следующие обстоятельства.
  - Применение эфирных масел запрещено беременным женщинам, лицам, страдающим эпилепсией, астмой или аллергией, а также лицам, имеющим проблемы с сердцем или другие серьезные патологии.
  - В комнате маленького ребенка (младше 3 лет) разрешается использование эфирных масел в течение не более 10 минут и только тогда, когда ребенка нет в комнате.
- Необходимо следить за тем, чтобы дети и подростки не играли с прибором и не пользовались им.
- Для обеспечения правильной работы прибора и распыления аромата достаточно малого количества эфирных масел (не более 3–4 капель). Чрезмерное использование эфирных масел может привести к выходу прибора из строя.
- Емкость необходимо наполнить водой до добавления в нее капель эфирного масла.
- Компания Lapaform® снимает с себя ответственность за ущерб, понесенный в результате использования прибора с нарушением требований, приведенных в настоящем руководстве по эксплуатации.

## УХОД И ХРАНЕНИЕ

При повышенном содержании кальция и магния в воде на стенках прибора может образоваться налет. Если этот налет появляется на преобразователе (преобразователях) (керамическая белая пластинка, которая генерирует ультразвук, рис. 1, пункт 4), прибор не может работать нормально.

### Рекомендации по уходу:

#### Мы рекомендуем:

- 1) использовать предпочтительно только остывшую кипяченую воду;
- 2) чистить емкость через день, преобразователь (преобразователи) — один раз в неделю;
- 3) менять воду в емкости через день;
- 4) чистить прибор и следить за тем, чтобы все детали были абсолютно сухими, когда прибор не используется.

#### Чистка преобразователя (преобразователей):

- 1) Нанесите 2—5 капель уксуса на поверхность и оставьте на 2—5 минут.
- 2) Снимите накипь с поверхности мягкой щеткой. Запрещается использовать для очистки поверхности твердые предметы.
- 3) Ополосните емкость основания чистой водой.
- 4) Запрещается использовать для очистки преобразователя (преобразователей) мыло, растворитель или аэрозольные чистящие средства.

#### Чистка емкости:

- 1) Очистите емкость для воды с помощью мягкой ткани, в случае наличия накипи или отложений на внутренней поверхности — с нанесением уксуса.
- 2) Промойте емкость чистой водой.

#### Хранение:

Храните прибор в сухом и прохладном месте, недоступном для детей, в чистом и сухом виде.

## НЕИСПРАВНОСТИ И СПОСОБЫ ИХ УСТРАНЕНИЯ

В случае неисправности при нормальных условиях эксплуатации см. следующую таблицу:

Неисправности	Возможные причины	Способы устранения
Отсутствие пара	Слишком низкий уровень воды в емкости.	Налейте воду в пустую емкость.
	Слишком низкая температура прибора.	Установите прибор в помещении при комнатной температуре за полчаса до начала использования.
Пар имеет непривычный запах	Застоявшаяся в емкости давно залитая вода.	Почистите емкость и налейте чистой воды.
Низкая интенсивность аромата	Слишком много (мало) воды в емкости.	Слейте воду из емкости (долейте воды).
	Отложения на преобразователе (преобразователях).	Очистите преобразователь (преобразователи).
	Вода слишком холодная.	Используйте воду комнатной температуры.
	Вода загрязнена.	Почистите емкость (емкости) и налейте чистой воды.

## РЕКОМЕНДАЦИИ ПО УТИЛИЗАЦИИ ОТХОДОВ:



- Упаковка сделана из безопасных для окружающей среды материалов, которые могут быть переработаны и использованы в качестве вторичного сырья. Картон можно выбрасывать в бак для сбора бумаги. Упаковочная пленка подлежит переработке в местном центре по переработке и утилизации отходов.
- Если прибор больше не используется, утилизируйте его безопасным для окружающей среды способом, соблюдая все действующие предписания.

## ОГРАНИЧЕНИЯ ГАРАНТИИ

LANAFORM® гарантирует отсутствие каких-либо дефектов материала и сборки прибора в течение двух лет с даты его продажи со следующими исключениями.

Гарантия LANAFORM® не распространяется на повреждения в результате обычного износа данного товара. Кроме того, гарантия на данный товар марки LANAFORM® не распространяется на случаи, когда товар пришел в негодность в результате любого ненадлежащего, неправильного или несоответствующего использования, аварии, применения любых неоригинальных принадлежностей, переделки товара или на любые другие не указанные здесь случаи вне контроля LANAFORM®.

LANAFORM® не несет какой-либо ответственности в связи с любыми побочными, косвенными или специальными повреждениями прибора. Все подразумеваемые гарантии относительно работоспособности товара ограничены двухлетним сроком с даты изначальной покупки товара при условии предоставления копии документа, подтверждающего покупку.

Получив ваш прибор, компания LANAFORM® в зависимости от обстоятельств отремонтирует его или произведет замену деталей, а затем возвратит его вам. Гарантийное обслуживание выполняют только сервисные центры LANAFORM®. Если техническое обслуживание данного товара было выполнено не сервисным центром LANAFORM®, а каким-либо другим лицом, настоящие гарантийные обязательства считаются недействительными.

## INSTRUKCJA OBSŁUGI

Dziękujemy za wybranie produktu „Samoa” firmy LANAFORM®.

Dyfuzor olejków eterycznych „Samoa”, wyposażony w dwa niezależne zbiorniki wody, sprawia że powietrze w domu będzie pachnieć tak jak Państwo tego pragną. Bez względu na porę dnia, nasze urządzenie pozwala zmieniać ulubione zapachy jednym gestem. Dzięki dyskretnemu designowi, łatwo dopasowuje się do wnętrza.

**PRZED ROZPOCZĘCIEM KORZYSTANIA Z DYFUZORA NALEŻY PRZECZYTAĆ WSZYSTKIE INSTRUKCJE, A W SZCZEGÓLNOŚCI PRZEDSTAWIONE PONIŻEJ ZALECENIA DOTYCZĄCE BEZPIECZEŃSTWA:**

- Urządzenie należy użytkować w mieszkaniu, na twardej, płaskiej i poziomej powierzchni. Urządzenie należy umieścić w bezpiecznej odległości od ściany i z dala od źródeł ciepła, takich jak piec, grzejniki itp.  
Uwaga: Urządzenie może działać nieprawidłowo, jeżeli nie zostanie umieszczone na poziomej powierzchni.
- Należy się upewnić, że napięcie w sieci elektrycznej jest zgodne z napięciem znamionowym urządzenia.
- Nie należy wkładać, ani wyjmować wtyczki z gniazdka mokrymi rękoma.
- Jeżeli przewód zasilający jest uszkodzony, musi zostać wymieniony na podobny przewód dostępny u dostawcy lub w serwisie obsługi posprzedażnej.
- Nie należy pozostawiać urządzenia na stołcu przez dłuższy okres czasu.
- Nie demontować urządzenia w całości.
- Nie należy włączać urządzenia, jeśli w zbiorniku nie ma wody.
- Nie należy unosić plastikowej pokrywki, gdy urządzenie jest włączone. Jeśli z urządzenia wydostaje się dziwny zapach lub hałas, należy natychmiast je wyłączyć i odnieść się do rubryki „Rozwiązywanie problemów” w niniejszej instrukcji. Jeśli problem nadal występuje, należy przekazać je dostawcy lub do serwisu obsługi posprzedażnej w celu dokonania przeglądu.
- Nie używać olejków eterycznych, których stosowanie w postaci lotnej nie jest zalecane. W tym celu należy skorzystać z porad dotyczących stosowania olejków eterycznych zawartych w niniejszej instrukcji.
- Nie stosować perfum ani olejków syntetycznych, ponieważ mogą uszkodzić urządzenie.
- Przed czyszczeniem urządzenia należy je odłączyć od prądu.
- Nie wolno myć ani zanurzać urządzenia w wodzie. Należy postępować zgodnie z zaleceniami podanymi w niniejszej instrukcji.
- Nie skrobać przetwornika ostrym narzędziem, należy odnieść się do zaleceń dotyczących czyszczenia zawartych w niniejszej instrukcji.
- Jeśli chcą Państwo korzystać z urządzenia kilkakrotnie w ciągu dnia, to jednorazowo nie powinno ono pracować dłużej niż przez 30 minut.
- Nie należy wylewać wody ze zbiorników do wylotów powietrza, gdyż w ten sposób można uszkodzić dyfuzor. Wodę należy wylewać w kierunku przeciwnym do wylotów powietrza.
- Urządzenie nie jest przewidziane do użytkowania przez osoby (w tym dzieci), których możliwości fizyczne, sensoryczne lub umysłowe są ograniczone ani przez osoby nieposiadające odpowiedniego doświadczenia lub wiedzy, z wyjątkiem sytuacji, kiedy mogą skorzystać z nadzoru lub uzyskać instrukcje od osoby odpowiedzialnej za ich bezpieczeństwo. Należy nadzorować dzieci, aby upewnić się, że nie bawią się urządzeniem.
- Urządzenie należy używać wyłącznie zgodnie z przeznaczeniem oraz wskazówkami zawartymi w niniejszej instrukcji.

PL

## CZĘŚCI SKŁADOWE

1. Pokrywka z tworzywa sztucznego (1)
2. Pokrywka dwóch zbiorników wody (2)
3. Dwa zbiorniki na wodę z tworzywa sztucznego (3)
4. Dwa przetworniki (4)
5. Wspólny przycisk start/stop (5)
6. Transformator (6)

## ZALECENIA DOTYCZĄCE UŻYTKOWANIA

### Parametry:

- Całkowita pojemność 200 ml
- 10 godzin nieprzerwanego rozpylania
- Łatwe do napełniania zbiorniki wody
- Automatyczne zatrzymanie urządzenia w przypadku niewystarczającej ilości wody w zbiorniku

### Funkcje:

- Dyfuzor olejków eterycznych z dwoma zbiornikami
- Usuwa ładunki elektrostatyczne
- Poprawia jakość powietrza w otoczeniu

### Instrukcja użytkowania:

- Umieścić „Samoá” w pomieszczeniu co najmniej pół godziny przed włączeniem, aby urządzenie dostosowało się do temperatury otoczenia.
- Upewnić się, czy dyfuzor jest czysty.
- Zdjąć pokrywkę z tworzywa sztucznego z podstawy dyfuzora (7).
- Napełnić każdy z dwóch zbiorników 100 ml czystej wody, zwracając uwagę na to, aby nie przekroczyć poziomu „MAX” znajdującego się w podstawie. (Temperatura wody nie może przekraczać 40°C). (8)
- Wlać kilka kropli olejku eterycznego do zbiornika na wodę. Zbiorniki pracują niezależnie od siebie, dzięki czemu można wybierać olejki eteryczne w zależności od nastroju, pory dnia, lub po prostu używać te, które Państwa inspirują, i dać się uwieść zmysłowym zapachom. (9)
- Umieścić ponownie plastikową pokrywkę na zbiornikach napełnionych wodą. (10)
- Suchymi rękoma włożyć wtyczkę do gniazdka. (11)
- Nacisnąć dwufunkcyjny przycisk, aby uruchomić urządzenie. Para będzie wydostawać się najpierw z lewego zbiornika. (12)
- Nacisnąć przycisk po raz drugi, aby zatrzymać działanie lewego zbiornika i włączyć prawy. (13)
- Naciśnięcie tego przycisku po raz trzeci powoduje wyłączenie urządzenia. (14)
- Dwa zbiorniki na wodę nie mogą pracować jednocześnie.
- Gdy jeden zbiornik na wodę jest pusty, drugi, nie uruchamia się samoczynnie, nawet jeśli jest napełniony. Należy wówczas nacisnąć dwufunkcyjny przycisk, aby uruchomić działanie napełnionego zbiornika.

**UWAGA:** Opróżnianie wody powinno odbywać się w kierunku wskazanym przez dzióbek. (15) Nie należy wylewać wody do wylotu powietrza, gdyż w ten sposób można uszkodzić dyfuzor.

**UWAGA:** MIMO OBECNOŚCI WYŁĄCZNIKA BEZPIECZEŃSTWA PRZETWORNIKA, NIE NALEŻY POZOSTAWIAĆ WŁĄCZONEGO URZĄDZENIA, JEŚLI NIE JEST UŻYWANE.

## INFORMACJE DODATKOWE DOTYCZĄCE STOSOWANIA OLEJKÓW ETERYCZNYCH

- Przed rozpoczęciem używania olejków eterycznych, należy uzyskać informacje dotyczące szkodliwych dla zdrowia efektów ubocznych wynikających ze stosowania tego typu produktów.
- Należy zawsze wybierać olejki eteryczne wysokiej jakości: czyste, naturalne w 100% i przeznaczone do rozpylania. Olejki należy stosować z umiarem i ostrożnie. Przestrzegać zaleceń i ostrzeżeń podanych na opakowaniach olejków eterycznych. W szczególności należy przestrzegać poniższych zasad:
  - Nie wolno stosować olejków eterycznych w przypadku kobiet w ciąży i osób z padaczką, astmą lub alergią, posiadających problemy z sercem czy też cierpiących na poważne schorzenia.
  - W pokojach małych dzieci (do 3 lat) można stosować olejki eteryczne najwyżej przez 10 minut i tylko wtedy, gdy dziecko nie przebywa w pokoju.
- Należy dopilnować, aby dzieci i osoby małoletnie nie bawiły się urządzeniem i go nie używały.
- Wystarczy dodać tylko kilka kropli olejków eterycznych (najwyżej 3 lub 4), aby zapewnić prawidłowe działanie urządzenia i rozpylanie substancji zapachowych. Nadmierna ilość olejków eterycznych może doprowadzić do uszkodzenia urządzenia.
- Przed dolaniem kropli olejków eterycznych należy wlać wodę do zbiornika.
- Firma Lanaform® nie odpowiada za jakiegokolwiek uszkodzenia wynikające z niestosowania się do zaleceń podanych w niniejszej instrukcji.

## KONSERWACJA I PRZECHOWYWANIE

Jeśli woda zawiera zbyt dużo wapnia i magnezu, w urządzeniu może wytwarzać się biały osad. Osadzanie się piany na przetwornikach (ceramicznych pastylkach wytwarzających ultradźwięki, rys. 1, punkt 4) uniemożliwia prawidłowe działanie urządzenia.

### Konserwacja:

#### Zalecamy:

- 1) Stosowanie przegotowanej i schłodzonej wody przy każdym użyciu.
- 2) Czyszczenie zbiornika co 2 dni i czyszczenie przetwornika(-ów) co tydzień.
- 3) Zmianianie wody w zbiorniku co 2 dni.
- 4) Czyszczenie urządzenia i upewnianie się, że wszystkie części są idealnie suche, gdy urządzenie nie jest używane.

### Aby wyczyścić przetwornik(i):

- 1) Nalać od 2 do 5 kropli octu na powierzchnię przetwornika i odczekać od 2 do 5 minut.
- 2) Zetrzeć osad z powierzchni za pomocą miękkiej szczoteczki. Do czyszczenia powierzchni nie wolno stosować twardych narzędzi.
- 3) Przepłukać zbiornik w podstawie czystą wodą.
- 4) Do czyszczenia przetwornika(-ów) nie należy stosować mydła ani rozpuszczalników lub środków czyszczących w aerozolu.

### Aby wyczyścić zbiornik:

- 1) Wyczyścić zbiornik wody miękką ściereczką. Jeżeli we wnętrzu znajduje się osad lub kamień, użyć octu.
- 2) Przepłukać zbiornik czystą wodą.

### Przechowywanie:

Urządzenie należy przechowywać w suchym i bezpiecznym miejscu, z dala od dzieci. Upřednio należy je wyczyścić, umyć i wysuszyć.

## ROZWIĄZYWANIE PROBLEMÓW

W przypadku nieprawidłowego działania w normalnych warunkach użytkowania należy skorzystać z rad zamieszczonych w poniższej tabeli:

Problem	Możliwe przyczyny	Rozwiązania
Brak pary	Poziom wody w zbiorniku jest zbyt niski.	Dolać wody do pustego zbiornika.
	Temperatura w urządzeniu jest zbyt niska.	Pozostawić urządzenie w temperaturze otoczenia na pół godziny przed rozpoczęciem użytkowania.
Para ma dziwny zapach	Woda zbyt długo znajdowała się w zbiorniku.	Wyczyścić zbiornik i wlać świeżą wodę.
Zbyt mało pary	Za mało lub zbyt dużo wody w jednym zbiorniku.	Wylać wodę z tego zbiornika (lub dolać wody).
	Osady na przetworniku/ przetwornikach.	Wyczyścić przetwornik(i).
	Woda jest zbyt zimna.	Stosować wodę o temperaturze pokojowej.
	Woda nie jest czysta.	Wyczyścić zbiornik(i) i wlać świeżą wodę.

## WSKAZÓWKI DOTYCZĄCE ELIMINACJI ODPADÓW:



- Opakowanie w całości składa się z materiałów niestwarzających zagrożenia dla środowiska, które mogą zostać przekazane do lokalnego punktu sortowania odpadów, aby poddać je recyklingowi. Karton można wrzucić do pojemnika przeznaczanego na papier. Folie od opakowania powinny zostać przekazane do lokalnego punktu sortowania odpadów.
- Jeśli urządzenie nie będzie już więcej używane, należy pozbyć się go z poszanowaniem środowiska i w sposób zgodny z lokalnymi regulacjami prawnymi.

## GWARANCJA OGRANICZONA

LANAFORM® gwarantuje, że niniejszy produkt jest wolny od wad materiałowych i fabrycznych przez okres dwóch lat licząc od daty zakupu, za wyjątkiem przypadków określonych poniżej.

Gwarancja LANAFORM® nie obejmuje uszkodzeń spowodowanych normalnym zużyciem produktu. Ponadto, gwarancja udzielana w odniesieniu do tego produktu LANAFORM® nie obejmuje szkód spowodowanych nadmiernym, nieprawidłowym lub w inny sposób niedozwolonym użytkowaniem produktu, jak również wypadkiem, użyciem niedozwolonych akcesoriów, przeprowadzeniem przeróbek oraz wszelkimi innymi okolicznościami pozostającymi poza kontrolą firmy LANAFORM®.

LANAFORM® nie ponosi żadnej odpowiedzialności za tego rodzaju szkody dodatkowe, przyczynowe lub specjalne. Wszelkie gwarancje dotyczące parametrów produktu obowiązują jedynie w okresie dwóch lat licząc od daty początkowego zakupu, pod warunkiem przedstawienia dowodu zakupu.

Po odesłaniu produktu, LANAFORM® przeprowadzi jego naprawę lub wymianę na nowy, w zależności od okoliczności. Gwarancja może zostać zrealizowana jedynie przez Centrum Serwisowe LANAFORM®. W przypadku przeprowadzenia jakichkolwiek czynności dotyczących utrzymania niniejszego produktu przez osoby inne, niż Centrum Serwisowe LANAFORM® powoduje unieważnienie niniejszej gwarancji.

## UPUTE ZA UPORABU

Zahvaljujemo vam na kupnji uređaja «Samoa» marke LANAFORM®.

S dva neovisna spremnika za vodu, difuzor eteričnih ulja «Samoa» pruža mogućnost da osvježite zrak u svojem domu prema vlastitim željama. Danju ili noću, možete mijenjati svoje omiljene mirise jednim pokretom. Također je i vrlo diskretan, te se lako uklapa u vaš dom.

**MOLIMO, PROČITAJTE SVE UPUTE PRIJE UPORABE OVLAŽIVAČA, POSEBICE OVIH NEKOLIKO OSNOVNIH SIGURNOSNIH UPUTA:**

- Uvijek držite uređaj na tvrdj, ravnoj i vodoravnoj površini. Držite ga na blagoj udaljenosti od stijenci i izvora topline kao što su peći, radijatori, itd.  
Pozor: Mogućno je da uređaj neće raditi ispravno ako ne stoji na vodoravnoj površini.
- Provjerite da napon vaše mreže odgovara naponu uređaja.
- Utikač uređaja nemojte ni spajati ni odspajati mokrim rukama.
- Ako je kabel za napajanje oštećen, mora biti zamijenjen sličnim kabelom dostupnim od dobavljača ili njegove postprodajne službe.
- Nemojte ostavljati uređaj na izravnoj sunčevoj svjetlosti dulje vrijeme.
- Nemojte rastavljati uređaj.
- Nemojte uključivati uređaj kada nema vode u spremniku.
- Nemojte podizati plastični poklopac uređaja kada je on uključen. Ako primijetite miris ili buku, odmah zaustavite uređaj i pogledajte odjeljak «Problemi i rješenja» u ovom priručniku. Ako se problem ne riješi, neka vam dobavljač ili njegova postprodajna služba pregleda uređaj.
- Nemojte koristiti eterična ulja čija se uporaba difuzijom ne preporuča. U tom smislu, pogledajte upute za korištenje eteričnih ulja u ovom priručniku.
- Nemojte koristiti sintetske mirise ili esencije, jer to može dovesti do oštećenja uređaja.
- Isključite uređaj prije čišćenja.
- Nemojte cijeli uređaj prati niti ga uranjati u vodu; pogledajte upute za čišćenje u ovom priručniku.
- Nikada nemojte strugati pretvarač tvrdim alatom; pogledajte upute za čišćenje u ovom priručniku.
- Funkciju difuzije eteričnih ulja poželjno je koristiti po 30 minuta, što možete činiti i nekoliko puta dnevno ako želite.
- Nemojte sipati vodu u izlaz za zrak; to može dovesti do oštećenja difuzora. Ispraznite spremnik za vodu u suprotnom smjeru od smjera za izlaz zraka.
- Ovaj uređaj nije namijenjen osobama, uključujući djecu, sa smanjenim fizičkim, osjetilnim ili mentalnim sposobnostima niti osobama koje nemaju dovoljno iskustva i znanja, osim ako nisu pod nadzorom osobe odgovorne za njihovu sigurnost ili su od nje dobile prethodne upute za korištenje uređaja. Djecu treba nadzirati kako bi se osiguralo da se ne igraju uređajem.
- Uređaj treba koristiti samo za ono čemu je namijenjen, što je opisano u ovom priručniku.

HR

## DIJELOVI

1. Plastični poklopac (1)
2. Poklopac dva spremnika za vodu (2)
3. Dva plastična spremnika za vodu (3)
4. Dva pretvarača (4)
5. Zajednički gumb za UKLJ./ISKLJ. (5)
6. Transformator (6)

## UPUTE ZA UPORABU

### Značajke:

- Ukupn kapacitet spremnika 200 ml
- 10 sati kontinuirane difuzije
- Lako punjenje spremnika vodom
- Automatsko isključivanje kada nema dovoljno vode u spremniku

### Funkcije:

- Difuzor eteričnih ulja za dva spremnika
- Uklanja statički naboj
- Poboljšava kvalitetu zraka u prostoriji

### Način uporabe:

- Postavite difuzor «Samoa» u prostoriju pola sata prije uključivanja kako bi se mogao prilagoditi okolnoj temperaturi.
- Osigurajte da difuzor bude čist.
- Uklonite plastični poklopac s baze difuzora (7).
- Ispunite oba spremnika vodom, svaki s najviše 100 ml čiste vode, pazite da ne prijeđete oznaku «MAX» na unutarnjoj strani baze. (Temperatura vode ne smije biti viša od 40° C). (8)
- Ulijte nekoliko kapi eteričnog ulja u spremnik za vodu. Svaki spremnik radi neovisno jedan od drugoga; odberite eterična ulja tako da odgovaraju vašem raspoloženju, ovisno o dobu dana, ili jednostavno ona koja vas nadahnjuju i neka vas osvoje ovi slatki mirisi. (9)
- Vratite plastični poklopac na spremnike ispunjene vodom. (10)
- Suhim rukama spojite utikač. (11)
- Pritisnite zajednički gumb za uključivanje uređaja. Para se oslobađa najprije iz lijevog spremnika. (12)
- Ponovno pritisnite ovaj gumb kako bi se zaustavio lijevi spremnik, a uključio desni. (13)
- Trećim pritiskom na ovaj gumb uređaj se isključuje. (14)
- Dva spremnika za vodu ne mogu istodobno raditi.
- Kada je spremnik za vodu prazan, drugi, čak i ako je dovršio rad, neće se aktivirati. Trebate pritisnuti zajednički gumb za pokretanje rada spremnika ispunjenog vodom.

**NAPOMENA:** Ispraznite spremnik za vodu u smjeru utora za ispust vode. (15) Nemojte sipati vodu u izlaz za zrak; to može dovesti do oštećenja difuzora.

**POZOR:** UNATOČ TOME ŠTO SIGURNOSNI SUSTAV PREKIDA RAD PRETVARAČA, IZBJEVAJTE OSTAVLJATI UREĐAJ POD NAPONOM KADA NIJE U UPORABI.



## **DODATNI PODACI VEZANI UZ KORIŠTENJE ETERIČNIH ULJA**

- Prije korištenja eteričnih ulja, raspitajte se o negativnim učincima koje korištenje takvih proizvoda može imati na zdravlje.
- Uvijek birajte kvalitetna eterična ulja: ona trebaju biti čista, 100 % prirodna i namijenjena difuziji. Koristite ih umjereno i oprezno. Slijedite upute i upozorenja navedene na pakiranju eteričnih ulja, imajući na umu i sljedeće:
  - Korištenje eteričnih ulja zabranjeno je trudnicama i dojiljama, osobama koje pate od epilepsije ili astme ili alergija, te osobama sa srčanim tegobama ili ozbiljnim bolestima.
  - U sobi za malu djecu (mlađu od 3 godine), eterična ulja se smiju koristiti u trajanju od najviše 10 minuta, i to samo kada dijete nije u sobi.
- Pobrinite se da se djeca i maloljetnici ne igraju uređajem i da ga ne koriste.
- Samo nekoliko kapi (najviše 3-4 kapi) eteričnih ulja dovoljno je da osigura pravilan rad uređaja i širenje mirisa. Pretjerana količina eteričnih ulja može oštetiti uređaj.
- Molimo, prvo ulijte vodu u spremnik prije dodavanja kapi eteričnih ulja.
- Lanaform® se ne može smatrati odgovornim za slučajnu štetu proizašlu iz bilo kakvog korištenja suprotnog onome koje propisuje ovaj priručnik.

## **ODRŽAVANJE I ODLAGANJE**

Ako voda sadrži previše kalcija i previše magnezija, ona može ostaviti naslage «bijelog praha» u uređaju. Ako ovakva naslaga ostane na pretvaraču/-ima (bijelom/-im keramičkom/-im gumbu/-ima koji ispušta/ispuštaju ultrazvuk, slika 1, 4. točka), to sprječava ispravan rad uređaja.

### **Održavanje:**

#### **Preporučamo vam da:**

- 1) za svaku uporabu koristite prokuhanu i ohlađenu vodu;
- 2) očistite spremnik svaka 2 dana, a pretvarač/-e svaki tjedan;
- 3) promijenite vodu u spremniku svaka 2 dana;
- 4) očistite uređaj i uvjerite se da su svi dijelovi potpuno suhi kada uređaj nije u uporabi.

#### **Za čišćenje pretvarača:**

- 1) stavite 2 do 5 kapljica octa na površinu i ostavite 2 do 5 minuta;
- 2) očistite naslage s površine mekanom četkom; nemojte strugati površinu tvrdim alatom;
- 3) isperite bazu spremnika čistom vodom;
- 4) Za čišćenje pretvarača nemojte koristiti sapun, otapala ili sredstva te sprej za čišćenje.

#### **Za čišćenje spremnika:**

- 1) spremnik za vodu očistite mekanom krpom te sa malo octa ako unutra postoji pjena ili naslage kalcija;
- 2) isperite spremnik čistom vodom.

### **Odlaganje:**

Očišćen i osušen uređaj čuvajte na suhom i hladnom mjestu, izvan dohvata djece.

## PROBLEMI I RJEŠENJA

U slučaju kvarova pod normalnim uvjetima korištenja pogledajte sljedeću tablicu:

Problemi	Mogući uzroci	Rješenja
Razina pare	Razina vode u spremniku je preniska.	Dodajte vode u spremnik.
	Temperatura uređaja je preniska.	Postavite uređaj u prostoriji na temperaturi okoline pola sata prije uključivanja.
Para ima neobičan miris	Voda predugo stoji u spremniku.	Očistite spremnik i dodajte svježju vodu.
Mala snaga	U spremniku ima previše (premalo) vode.	Ispraznite (dopunite vodom) spremnik.
	Naslage na pretvaraču/-ima.	Očistite pretvarač/-e.
	Voda je prehladna.	Upotrebljavajte vodu na sobnoj temperaturi.
	Voda nije čista.	Očistite spremnik/-e i dodajte svježju vodu.

### SAVJETI O UKLANJANJU OTPADA:



- Ambalaža se u potpunosti sastoji od materijala koji nisu opasni po okoliš i mogu se predati u sabirni centar u Vašoj općini kako bi se upotrijebili kao sekundarni materijali. Karton se može baciti u kontejner za skupljanje papira. Ambalažnu foliju potrebno je predati sabirnom i reciklažnom centru u Vašoj općini.
- Kada više nećete upotrebljavati aparat, zbrinite ga neškodljivo po okoliš i u skladu sa zakonskim odredbama.

### OGRANIČENO JAMSTVO

LANAFORM® jamči da ovaj proizvod nema nikakve greške u materijalu ni proizvodne greške za razdoblje od dvije godine od datuma kupnje proizvoda, osim u niže navedenim slučajevima.

Jamstvo tvrtke LANAFORM® ne pokriva štete nastale uslijed normalnog habanja ovog proizvoda. Osim toga, ovo jamstvo na ovaj proizvod tvrtke LANAFORM® ne pokriva štete nastale uslijed pretjeranog ili nepravilnog korištenja, nesreće, nadogradnje nedopuštenih nastavaka, neovlaštene modifikacije proizvoda ili u bilo kojim situacijama neovisnim od volje LANAFORM®.

Tvrtka LANAFORM® ne može se smatrati odgovornom za bilo kakvo posljedično ili posebno oštećivanje nastavaka. Sva jamstva koja se odnose na sposobnost proizvoda ograničena su na razdoblje od dvije godine od početnog datuma kupnje samo uz predočenje kopije dokaza o kupnji.

Po prijemu, tvrtka LANAFORM® će, ovisno o Vašem slučaju, popraviti ili zamijeniti uređaj i vratiti ga. Jamstvo se ostvaruje putem servisnog centra tvrtke LANAFORM®. Bilo kakva radnja održavanja ovog proizvoda povjerena nekoj drugoj osobi osim Servisnom centru tvrtke LANAFORM® poništava ovo jamstvo.

## NAVODILA ZA UPORABO

Zahvaljujemo se vam, ker ste kupili razpršilnik »Samoa« podjetja LANAFORM®.

Razpršilnik eteričnih olj »Samoa« ima dva ločena zbiralnika za vodo, zato lahko svoj dom odišavite po svojih željah. Podnevi ali zvečer lahko s samo enim gibom izbirate med priljubljenima vonjavama. Ker je tudi zelo diskreten, se zlahka prilagodi vašemu domu.

### PRED UPORABO RAZPRŠILNIKA PREBERITE VSA NAVODILA, ZLASTI GLAVNA VARNOSTNA OPOZORILA:

- Napravo vedno postavite na trdno, ravno in vodoravno podlago v svojem domu. Naprava naj bo nekoliko odmaknjena od stene in virov toplote, kot so peči, radiatorji in podobno.  
Pozor: Če naprave ne postavite na vodoravno podlago, morda ne bo delovala pravilno.
- Preverite, ali napetost električnega omrežja ustreza napetosti, označeni na napravi.
- Električnega vtiča ne smete vtakniti ali iztakniti z mokrimi rokami.
- Če je napajalni kabel poškodovan, ga je treba zamenjati s podobnim kablom, ki je na voljo pri dobavitelju ali njegovi servisni službi.
- Naprave ne puščajte dolgo na soncu.
- Naprave ne razstavite v celoti.
- Naprave ne smete vklopiti, dokler zbiralnika ne napolnite z vodo.
- Med delovanjem naprave ne odstranjujte plastičnega pokrova. Če zaznate čuden vonj ali hrup, takoj izklopite napravo ter preberite poglavje »Okvare in rešitve« v nadaljevanju. Če težave ne morete odpraviti, napravo odnesite v pregled dobavitelju ali njegovi servisni službi.
- Ne uporabljajte eteričnih olj, ki niso priporočena za razprševanje. Preberite navodila za uporabo eteričnih olj, ki so opisana v nadaljevanju.
- Ne uporabljajte parfumov ali sintetičnih eteričnih olj, ki lahko poškodujejo napravo.
- Napravo pred čiščenjem izklopite iz omrežja.
- Naprave ne perite z vodo in je ne potaplajte vanjo. Preberite navodila za čiščenje, ki so opisana v nadaljevanju.
- Pazite, da pretvornika ne opraskate s trdimi pripomočki. Preberite in upoštevajte navodila za čiščenje, ki so opisana v nadaljevanju.
- Svetujemo, da napravo uporabljate po 30 minut in jo po želji uporabite večkrat na dan.
- Zbiralnikov nikoli ne izpraznite tako, da vodo izlijete skozi odprtino za odvod zraka, saj lahko poškodujete razpršilnik. Vodo izlijte v smeri stran od odprtin za odvod zraka.
- Naprave ne smejo uporabljati osebe (vključno z otroki) z zmanjšanimi telesnimi, čutnimi ali umskimi sposobnostmi ali osebe s pomanjkanjem izkušenj ali znanja, razen če jih pri uporabi naprave nadzoruje in jim svetuje oseba, odgovorna za njihovo varnost. Pazite, da se otroci ne bodo igrali z napravo.
- Napravo uporabljajte izključno za namene, opisane v teh navodilih.

SL

## SESTAVNI DELI

1. Plastični pokrov (1)
2. Pokrov dveh zbiralnikov za vodo (2)
3. Dva plastična zbiralnika za vodo (3)
4. Dva pretvornika (4)
5. Skupni gumb za vklop/izklop (5)
6. Transformator (6)

## NASVETI ZA UPORABO

### Značilnosti:

- Skupna prostornina 200 ml
- 10 ur neprekinjenega razprševanja
- Zbiralnika za vodo, preprosta za polnjenje
- Samodejni izklop, ko v zbiralniku ni več dovolj vode

### Funkcije:

- Razpršilnik eteričnih olj z dvema zbiralnikoma
- Preprečuje elektrostatično naelektrjenje.
- Izboljšuje kakovost zraka v prostoru

### Način uporabe:

- Razpršilnik »Samoa« postavite v prostor pol ure pred vklopom, da se prilagodi sobni temperaturi.
- Preverite čistočo razpršilnika.
- Odstranite plastični pokrov s podstavka razpršilnika (7).
- Vsak zbiralnik napolnite z največ 100 ml čiste vode in pazite, da voda ne preseže oznake »MAX« na notranji strani podstavka. (Temperatura vode ne sme biti višja od 40 °C). (8)
- V zbiralnik nalijte nekaj kapljic eteričnega olja. Ker vsak zbiralnik deluje ločeno od drugega, izberite eterična olja, ki vam ustrezajo glede na trenutek dneva ali vas navdihujejo, in pustite, da vas obdajo nežne vonjave. (9)
- Polna zbiralnika za vodo pokrijte s plastičnim pokrovom. (10)
- S suhimi rokami vtaknite vtič v vtičnico. (11)
- Napravo vklopite s pritiskom na skupni gumb. Para se bo najprej razprševala iz levega zbiralnika. (12)
- Še enkrat pritisnite na gumb, da ustavite delovanje levega zbiralnika in vklopite desnega. (13)
- Ob tretjem pritisku na gumb se naprava izklopi. (14)
- Zbiralnika za vodo ne moreta delovati hkrati.
- Ko je en zbiralnik prazen, se drugi, tudi če je poln, ne vklopi sam. Da začne polni zbiralnik delovati, morate pritisniti na skupni gumb.

**OPOMBA:** Vodo iz zbiralnika izlijte čez dulec za odtok vode. (15) Vode nikoli ne izlivajte skozi odprtino za odvod zraka, saj bi lahko poškodovali razpršilnik.

**POZOR:** KLJUB VARNOSTNEMU SISTEMU, KI PREKINE DELOVANJE PRETVORNIKA, NAPRAVO IZKLUČITE IZ ELEKTRIČNEGA OMREŽJA, KADAR JE NE UPORABLJATE.

## **DODATNE INFORMACIJE, POVEZANE Z UPORABO ETERIČNIH OLJ**

- Pred uporabo eteričnih olj se seznanite z neugodnimi učinki na zdravje, ki jih lahko povzroči uporaba teh izdelkov.
- Vedno uporabljajte samo kakovostna eterična olja: čista in 100-odstotno naravna ter namenjena za razprševanje. Uporabljajte jih zmerno in previdno. Upošteвайте navodila in opozorila na embalaži eteričnih olj, pri čemer bodite še zlasti pozorni na naslednje:
  - Eteričnih olj ne smejo uporabljati nosečnice, doječe matere, epileptiki, astmatiki, osebe z alergijami, srčni bolniki in hudo bolne osebe.
  - V otroških sobah (otrok, mlajših od 3 let) je eterična olja dovoljeno uporabljati največ 10 minut in pod pogojem, da otrok takrat ni v prostoru.
- Pazite, da se z napravo ne igrajo ali je ne uporabljajo otroci ali mladoletne osebe.
- Že nekaj kapljic (največ 3 do 4 kapljice) eteričnega olja zadostuje za pravilno delovanje naprave in razpršitev prijetnega vonja. Pretirane količine eteričnih olj lahko poškodujejo napravo.
- Najprej vlijte vodo v zbiralnik in nato dodajte nekaj kapljic eteričnega olja.
- Podjetje Lanaform® ne odgovarja za slučajno škodo, ki je posledica uporabe, ki ni skladna z načinom uporabe, opisanim v teh navodilih.

## **VZDRŽEVANJE IN SHRANJEVANJE**

Če voda vsebuje prevelike količine kalcija in magnezija, se lahko v napravi začne nabirati »beli prah«. Če se usedline naberejo na pretvorniku ali pretvornikih (belih keramičnih ploščicah, ki ustvarjata ultrazvočne valove (slika 1 (4)), naprava ne deluje pravilno.

### **Vzdrževanje:**

#### **Priporočamo, da:**

- 1) vedno uporabljate ohlajeno prevreto vodo,
- 2) zbiralnik za vodo očistite vsak drugi dan, pretvornik(-a) pa vsak teden,
- 3) zamenjate vodo v zbiralniku vsak drugi dan,
- 4) očistite napravo in preverite, ali so vsi sestavni deli popolnoma suhi, če naprave ne boste uporabljali.

#### **Čiščenje pretvornika(-ov):**

- 1) Na površino pretvornika kapnite od 2 do 5 kapljic kisa in počakajte od 2 do 5 minut.
- 2) Z mehko krtačko odstranite usedline na pretvorniku. Ne uporabljajte trdih pripomočkov, ki bi lahko opraskali površino.
- 3) Zbiralnik izperite s čisto vodo.
- 4) Za čiščenje pretvornika(-ov) ne uporabljajte mila, topil ali razpršilnih čistilnih sredstev.

#### **Čiščenje zbiralnika za vodo:**

- 1) Zbiralnik očistite z vodo in mehko krpo oziroma s kisom, če so v notranjosti apnenčaste usedline ali obloge.
- 2) Zbiralnik izperite s čisto vodo.

### **Shranjevanje:**

Ko ste napravo očistili in osušili, jo shranite na suhem in hladnem mestu zunaj dosega otrok.

## OKVARE IN REŠITVE

Če naprava med normalno uporabo deluje nepravilno, si oglejte spodnjo razpredelnico:

Okvare	Možni vzroki	Rešitev
Ni pare	Raven vode v zbiralniku je prenizka.	Dolijte vodo v zbiralnik.
	Temperatura naprave je prenizka.	Napravo postavite v prostor s sobno temperaturo pol ure pred začetkom uporabe.
Para ima nenavaden vonj	Voda že predolgo časa stoji v zbiralniku.	Očistite zbiralnik in ga napolnite s svežo vodo.
Majhna količina pare	V enem zbiralniku je preveč (ali premalo) vode.	Odlijte (ali dolijte) vodo v ta zbiralnik.
	Usedline na pretvorniku(-ih).	Očistite pretvornik(-a).
	Voda je premrzla.	Uporabite vodo sobne temperature.
	Voda je umazana.	Očistite zbiralnik(-a) in ga (ju) napolnite s svežo vodo.

SL

### PRIPADAJOČI NASVETI ZA ODSTRANJEVANJE ODPADKOV:



- Embalaža je v celoti sestavljena iz materialov, ki niso nevarni okolju in ki jih lahko odlagate kot sekundarne materiale v vašem komunalnem centru za sortiranje. Karton lahko odložite v zbiralni zabojnik za papir. Ovojne folije je treba odlagati v vašem komunalnem centru za sortiranje in recikliranje.
- Ko ne boste več uporabljali aparata, ga odstranite na okolju ustrezen način in v skladu z zakonskimi predpisi.

### OMEJENA GARANCIJA

LANAFORM® jamči, da ta izdelek nima nobene napake v materialu in izdelavi, in sicer od datuma nakupa dalje za obdobje dveh let, z izjemo spodaj navedenih primerov.

Garancija LANAFORM® ne krije škode, ki bi nastala zaradi normalne obrabe tega izdelka. Poleg tega garancija za ta LANAFORM®-ov izdelek ne krije škode, ki je posledica kakršnekoli zlonamerne ali nepravilne uporabe, nezgode, namesitve neodobrene dodatne opreme, modifikacije izdelka ali kakršnekoli druge situacije, na katero LANAFORM® ne more vplivati.

LANAFORM® ne bo odgovarjal za kakršnokoli vrsto naključne, posledične ali posebne škode.

Vse implicitne garancije za ustreznost izdelka so omejene na obdobje dveh let od datuma prvega nakupa, v kolikor je mogoče predložiti kopijo dokazila o nakupu.

Po sprejemu bo LANAFORM® popravil ali zamenjal vaš aparat, odvisno od primera, in vam ga poslal nazaj. Garancija se izpolni samo preko servisnega centra LANAFORM®. V primeru, da je kakršnokoli vzdrževanje tega izdelka izvajala katera-koli druga oseba, ne pa servisni center LANAFORM®, se ta garancija izniči.

## HASZNÁLATI UTASÍTÁS

Köszönjük, hogy a LANAFORM® „Samoa» készülékét választotta.

A két különálló víztartálynak köszönhetően a „Samoa» illóolaj-permetező az Ön igényei szerint illatosítja otthona levegőjét. Legyen nappal vagy este egyetlen mozdulattal megváltoztathatja az illatot. Diszkrét kivitele jól illik otthonába.

**A PÁROLOGTATÓ BERENDEZÉS HASZNÁLATA ELŐTT OLVASSA EL A HASZNÁLATI UTASÍTÁS TELJES SZÖVEGÉT, KÜLÖNÖSEN AZ ALÁBBI ALAPVETŐ BIZTONSÁGI TANÁCSOKAT:**

- A párologtató berendezést mindig kemény, lapos és vízszintes felületre helyezze. A készüléket tartsa távol minden faltól és hőforrástól, pl. tűzhelytől, radiátortól, stb.  
Figyelem: Ha a készülék nem vízszintes felületen van, előfordulhat, hogy helytelenül működik.
- Ellenőrizze, hogy a hálózati feszültség megegyezik-e a készülékhez előírt feszültséggel.
- Tilos a dugaszt nedves kézzel bedugni az aljzatba, illetve onnan kihúzni.
- Ha a tápvezeték sérült, a forgalmazónál vagy annak ügyfélszolgálatánál kapható hasonló tápvezetéssel kell helyettesíteni.
- A készüléket ne tegye ki napsütés hatásának hosszú ideig.
- Ne szerelje szét a készüléket.
- Ne kapcsolja be a készüléket, amikor nincsen víz a tartályában.
- Ne emelje le a műanyag fedelet a készülék működése közben. Ha furcsa szagot vagy zajt észlel, azonnal állítsa le a készüléket, és olvassa át az útmutató „hibák és megoldások» fejezetét. Ha a probléma továbbra is fennáll, vigye vissza a forgalmazóhoz vagy vigye szakszervizbe.
- Ne használjon olyan illóolajat, amelynek permetezése ellenjavallott. Erről olvassa el a jelen használati útmutatóban az illóolajok használatára vonatkozó javaslatokat.
- Ne használjon szintetikus parfümököt és illóolajokat, mivel ezek tönkreteszhetik a készüléket.
- Tisztítás előtt áramtalanítsa a készüléket.
- Tilos a készülék egységét vízzel lemosni és vízbe meríteni; olvassa el a jelen használati utasításban szereplő tisztítási útmutatásokat.
- Soha ne súrolja kemény eszközzel a transzduktort, olvassa el a jelen használati utasításban szereplő útmutatásokat.
- Tanácsos a készüléket 30 percig működtetni, naponta akár több alkalommal, ha úgy kívánja.
- Ügyeljen arra, hogy a vizet ne a szellőzőn át ürítse ki, mert ez károsítaná a készüléket. A vizet a szellőzőkkel ellenkező irányban ürítse ki.
- A készüléket nem szabad használnia olyan személynek – különösen gyermeknek –, akinek testi, érzékszervi vagy mentális képességei korlátozottak, illetve olyan személynek, aki nem rendelkezik kellő tapasztalattal vagy ismerettel; kivéve olyan esetben, ha valamely közvetítő vagy a biztonságáért felelős másik személy felügyelete mellett vagy előzetes utasításait követően használja a készüléket. Ügyeljen arra, hogy gyermek ne játsszon a készülékkel.
- A készüléket kizárólag a kézikönyvben leírt célra és módon használja.

HU

## ÖSSZETEVŐK

1. Műanyag fedél (1)
2. A két víztartály fedele (2)
3. Két műanyag víztartály (2)
4. Két transzduktor (4)
5. Bekapcsoló nyomógomb/stop (5)
6. Transzformátor (6)

## HASZNÁLATI ÚTMUTATÓ

### Jellemzők:

- 200 ml-es úrtartalom
- 10 óra folyamatos párologtatás
- Könnyen újratölthető víztartályok
- A készülék automatikusan leáll, ha nincs elég víz a tartályban

### Funkciók:

- Illóolaj-permetező két tartállyal
- Megszünteti az elektrosztatikus töltéseket
- Javítja a szobalevegő minőségét

### Használati utasítás:

- A „Samoa» párástító készüléket a bekapcsolás előtt fél órával korábban helyezze a helyiségbe, hogy legyen ideje alkalmazkodni a szobahőmérséklethez.
- Győződjön meg a párologtató tisztaságáról.
- Távolítsa el a műanyag fedelet a permetező alapjáról (7).
- Töltse tele az egyenként 100 ml-es tartályokat tiszta vízzel, és ügyeljen arra, hogy a belsejükben található „MAX» jelzést ne lépje túl. (A hőmérséklet ne legyen több 40°C foknál). (8)
- Csepegtessen pár csepp illóolajat a tartályba. A két tartály a másiktól függetlenül működik, kedve szerint válasszon illóolajat a napszaktól függően vagy úgy, ahogy inspirációt érez, és engedje, hogy ezek a kellemes illatok betöltsék otthonát. (9)
- Tegye vissza a műanyag fedőt a vízzel teli tartályokra. (10)
- Száraz kézzel csatlakoztassa a tápvezetékét. (11)
- Nyomja meg a közepén lévő gombot, és a készülék világítani fog. Először a bal oldali tartályból fog pára képződni. (12)
- Nyomja meg ismét ezt a gombot, így a bal oldali tartály működése leáll, és a jobb oldali elindul. (13)
- Ha harmadszor is megnyomja a gombot, a készülék kikapcsol. (14)
- A két tartály egyszerre nem működik.
- Ha az egyik víztartály üres, a másik magától nem indul el, még akkor sem, ha tele van vízzel. Nyomja meg a közepén lévő gombot, így a vízzel teli tartály működésbe lép.

**MEGJEGYZÉS:** A vizet a lefolyócsövön keresztül ürítse ki. (15) Soha ne a szellőzőn keresztül ürítse ki a vizet, mert ez károsítaná a készüléket.

**FIGYELEM:** A TRANZDUKTOR MŰKÖDÉSÉT MEGSZAKÍTÓ BIZTONSÁGI ESZKÖZTŐL FÜGGETLENÜL NE HAGYJA A KÉSZÜLÉKET ÁRAM ALATT, HA A KÉSZÜLÉK HASZNÁLATON KÍVÜL VAN.



## AZ ILLÓOLAJOK HASZNÁLATÁRA VONATKOZÓ KIEGÉSZÍTŐ TÁJÉKOZTATÁS

- Az illóolajok használata előtt tájékozódjon az egészségre ártalmas kedvezőtlen hatásokról, melyek az ilyen termékek használatával járhatnak.
- Mindig minőségi illóolajokat válasszon: melyek tiszták, 100%-ban természetes összetételűek, és permetezésre alkalmasak. Az olajokat mértékkel és elővigyázatossággal használja. Tartsa be az illóolajok csomagolásán olvasható jelzéseket és figyelmeztetéseket, kifejezetten ügyelve az alábbiakra:
  - Az illóolajok használata tilos a várandós kismamák; az epilepsziás, asztmás és allergiás betegségben szenvedő személyek; továbbá a szívproblémákkal vagy súlyos betegségben szenvedő személyek jelenlétében.
  - Három évnél fiatalabb kisgyermek szobájában az illóolajok használata legfeljebb tíz percig engedélyezett, és ez is kizárólag a kisgyermek távollétében.
- Ügyeljen arra, hogy gyermekek és kiskorúak ne játszanak a készülékkel, és ne használják azt.
- Elég néhány csepp (legfeljebb 3-4 csepp) illóolaj a készülék helyes működése és az illatanyag kellemes szétáradása érdekében. Az illóolajok túlzott használata tönkretelheti a készüléket.
- Ügyeljen arra, hogy először a vizet öntse a tartályba, majd azután csepegtessen bele néhány csepp illóolajat.
- A Lanaform® nem vállal felelősséget a jelen használati utasítás előírásaival ellentétes bármely használatból eredő véletlen kár esetén.

## KARBANTARTÁS ÉS TÁROLÁS

Ha a víz túl sok kalciumot és túl sok magnéziumot tartalmaz, ez a készülék belsejében „fehér por” lerakódáshoz vezethet. Ha a transzduktoron (ultrahangot kibocsátó kerámia doboz, 1. rajz, 4. pont) fehér hab rakódik le, a készülék nem működik megfelelően.

HU

### Karbantartás:

#### Javasoljuk:

- 1) Lehetőleg felforralt és újra lehűtött vizet használjon minden alkalommal.
- 2) A tartályt kétnaponta, a transzduktort pedig hetente tisztítsa meg,
- 3) A tartály vizét kétnaponta cserélje.
- 4) Amikor a készüléket nem használja, tisztítsa meg a készüléket, valamint ügyeljen arra, hogy az összes alkatrész teljesen száraz legyen.

### Tisztítsa meg a transzduktort:

- 1) Csöpöptessen 2-5 csepp ecetet a felületére, majd hagyja azt hatni 2-5 percig.
- 2) A felületen keletkező habot dörzsölje át egy finom sörtés kefével. A felület dörzsöléséhez ne használjon kemény tárgyat.
- 3) Az alaphoz tartozó tartályt öblítse le tiszta vízben.
- 4) A transzduktor tisztításához ne használjon szappant, oldószert és spray formában felhordható tisztítószert.

### Tisztítsa meg a tartályt:

- 1) Tisztítsa meg a tartályt vízzel, puha kendő segítségével, illetve – amennyiben a belsején hab vagy vízkölerakódás van – ecettel.
- 2) A tartályt öblítse le tiszta vízben.

### Tárolás:

A készüléket száraz és hűvös helyen tárolja, miután megtisztította és megszárazította.

## HIBAKERESÉS ÉS JAVASLATOK

Meghibásodás esetén – normál használat esetén – tekintse át az alábbi táblázatot:

Hiba	Lehetséges ok	Javaslat
Nincs pára	A tartályban lévő víz szintje alacsony.	Töltsön vizet a tartályba.
	A készülék hőmérséklete túl alacsony.	Helyezze a készüléket szobahőmérsékletű helyiségbe a használat előtt fél órával.
Szokatlan szagú a pára	A víz régóta pang a tartályban.	Tisztítsa ki a tartályt, majd öntsön bele friss vizet.
Gyenge intenzitású működés	A tartályban túl sok (vagy túl kevés) víz van.	A tartályból öntsön ki (töltsön be) valamennyi vizet.
	Tisztítsa meg a transzduktort.	Tisztítsa meg a transzduktort.
	A víz túl hideg.	Szobahőmérsékletű vizet használjon.
	A víz nem tiszta.	Tisztítsa ki a tartályt, majd öntsön bele friss vizet.

HU

### A HULLADÉKANYAG ELTÁVOLÍTÁSÁRA VONATKOZÓ TANÁCSOK:



- A csomagolás környezetre ártalmatlan anyagokat tartalmaz, ezért vigye a központi szemétygyűjtő helyre, ahol újrahasznosíthatják. A kartoncsomagolást teheti papírgyűjtő konténerbe is. A csomagolóreszeket a településén levő újrahasznosító szemétfeldolgozó helyre szállítsa.
- Amennyiben nem kívánja többé használni a készüléket, akkor a környezetvédelmi- és az egyéb vonatkozó jogszabályokat betartva válassza meg a tártól.

### KORLÁTOLT GARANCIA

A LANAFORM® garatálja, hogy a terméknek nincs semmiféle gyártási- és anyaghibája a vásárlástól számított 2 évig, az alábbi esetek kivételével.

A LANAFORM® garanciája nem vonatkozik a termék normál elhasználódásából eredő károkra. Ezenkívül, a LANAFORM® termékgarancia nem fedezi a túlzott, nem rendeltetésszerű vagy egyéb helytelen használatból, balesetből, nem engedélyezett pótalkatrész hozzáadásából, a termék módosításából eredő károsodást, valamint minden egyéb a LANAFORM® jóváhagyása nélküli helyzetből bekövetkező sérülést.

A LANAFORM® nem vállal felelősséget az egyedi, illetve ismétlődő véletlen károkért.

A termékre vonatkozó mindennemű garancia az első vásárlás dátumától számított 2 évig érvényes, amennyiben a vásárlási bizonylat másolatát be tudják mutatni.

A termék átvétele esetén, a LANAFORM® megjavítja vagy kicseréli a készüléket, az adott állapot függvényében, majd visszaküldi azt Önnek saját költségén. A garancia kizárólag a LANAFORM® szervizközpontban történő javítás esetén érvényes. Ha a terméken bármilyen a LANAFORM® szervizközponton kívül végzett beavatkozás történik, a garancia azonnal érvényét veszti.

## دليل الإرشادات

نشكرك لشرائك جهاز « Samoa » من LANAFORM. بفضل خزاني ماء منفصلين، تتيح مذرة الزيوت العطرية « aomaS » إمكانية تعطير هواء منزلك وفقاً لرغباتك. سواء كان ذلك نهاراً أم ليلاً، يمكنك تغيير عطورك المفضلة بحركة واحدة. بفضل حجمه الصغير، يُلائم الجهاز منزلك بسهولة.

يُرجى قراءة جميع التعليمات قبل استخدام المذرة الخاصة بك ولاسيما هذه التوصيات الأساسية الخاصة بالسلامة:

- احرص دائماً على وضع الجهاز على سطح صلب ومستوي وألقي داخل منزلك. أبعده قليلاً دائماً عن الحوائط ومصادر الحرارة مثل الموقدات. أجهزة التدفئة المركزية، إلخ. انتبه: في حالة عدم وضع الجهاز على سطح أفقي، فقد لا يعمل بطريقة صحيحة.
- تأكد من أن ضغط شبكتك الكهربائية مناسب لضغط الجهاز.
- لا تقم بتوصيل القابس الخاص بالجهاز أو نزعه بيدين مبتلتين.
- إذا تلف سلك التغذية الكهربائية، يجب استبداله بأخر مماثل له ومتوفر لدى المورد أو خدمة ما بعد البيع التابعة له.
- لا تترك الجهاز معرضاً لأشعة الشمس لفترة طويلة.
- لا تقم بفك الجهاز بأكمله.
- لا تشغل الجهاز في حالة عدم وجود ماء بالخزان.
- لا ترفع الغطاء البلاستيكي أثناء تشغيل الجهاز. إذا لاحظت رائحة أو صوت غير طبيعيين، قم بإيقاف الجهاز فوراً وارجع إلى فقرة « الأعطال والحلول » الموجودة بهذا الدليل. إذا استمرت المشكلة، اطلب من المورد أو من خدمة ما بعد البيع التابعة له فحص الجهاز.
- لا تستخدم الزيوت العطرية التي لا يُصنع باستخدامها كزيوت متطايرة. من أجل ذلك، ارجع إلى نصائح استخدام الزيوت العطرية الموجودة في هذا الدليل.
- لا تستخدم الروائح أو العطور المركبة، فقد يثلف ذلك الجهاز.
- قم بفصل الجهاز عن الكهرباء قبل تنظيفه.
- لا تغسل الوحدة بأكملها بالماء ولا تغمرها، ارجع إلى إرشادات التنظيف الموجودة في هذا الدليل.
- لا تكشط أبداً المَحْوَل بأداة صلبة، ارجع إلى إرشادات التنظيف الموجودة في هذا الدليل.
- يُفضل تشغيل الجهاز على فترات منفصلة تبلغ كل منها 03 دقيقة، ولكن يمكنك تشغيله عدة مرات في اليوم الواحد إذا رغبت في ذلك.
- احرص على عدم تفريغ ماء الخزائين أبداً من فتحة خروج الهواء، فقد يُفسد ذلك المذرة. أفرغ هذا الماء في الاتجاه المعاكس لفتحات خروج الهواء.
- هذا الجهاز غير مُخصص للاستخدام من قبل الأشخاص، بما في ذلك الأطفال، من ذوي القدرات الجسدية أو الحسية أو العقلية المحدودة أو من قبل الأشخاص الذين لا يتمتعون بالخبرة أو المعرفة إلا في حالة خضوعهم للمراقبة أو حصولهم على تعليمات مسبقة تخص استخدام الجهاز من قبل شخص مسؤول عن سلامتهم. يجب مراقبة الأطفال للتأكد من عدم قيامهم بالعبث بهذا الجهاز.
- استخدم هذا الجهاز فقط وفقاً للاستخدام الذي صُمم الجهاز من أجله والموصوف في هذا الدليل.

## المكونات

1. غطاء بلاستيكي (1)
2. غطاء خزاني الماء (2)
3. خزانا ماء بلاستيكيان (3)
4. مُحوّلان (4)
5. زرمشترك للتشغيل/الإيقاف (5)
6. أداة تحويل (6)

## إرشادات الاستخدام

### الخصائص :

- السعة الكلية 200 مل
- 10 ساعات من الانبعاث المستمر
- خزانا ماء سهلا الملء
- إيقاف أوتوماتيكي في حالة عدم وجود ما يكفي من الماء بالخزان

### الوظائف :

- مذرة زيوت عطرية ذات خزائين
- تقضي على الشححات الالكتروستاتيكية
- تعمل على تحسين جودة الهواء المحيط

### طريقة الاستخدام :

- ضع جهاز « Samoa » بالغرفة قبل تشغيله بنصف ساعة حتى يتأقلم مع درجة الحرارة المحيطة.
- تأكد من نظافة المذرة.
- افضل الغطاء البلاستيكي عن قاعدة المذرة (7).
- املا الخزائين بـ 100 مل من الماء النقي على الأكثر لكل منهما واحرص على عدم تخطي إشارة « MAX » الموجودة داخل القاعدة. (يجب ألا تتخطى درجة حرارة الماء 40 درجة مئوية). (8)
- اسكب بعض نقاط الزيوت العطرية بخزان المياه. بما أن الخزائين يعملان منفصلين أحدهما عن الآخر، يمكنك اختيار زيوتك العطرية وفقاً لحالتك المزاجية أو وفقاً للتوقيت من اليوم أو ببساطة اختر الزيوت العطرية التي تمدك بالإلهام واترك هذه العطور الرقيقة تفزوك. (9)
- أعد وضع الغطاء البلاستيكي على خزاني الماء المملوئين. (10)
- قم بتوصيل قابس التغذية بيدين جافتين. (11)
- اضغط على الزر المشترك لتشغيل الجهاز. سيخرج البخار أولاً من الخزان الأيسر. (12)
- اضغط على الزر مرة ثانية ليتوقف تشغيل الخزان الأيسر ويحل محله الخزان الأيمن. (13)
- اضغط على هذا الزر مرة ثالثة، ويتوقف تشغيل الجهاز. (14)
- لا يمكن لخزاني الماء أن يعملا في نفس الوقت.
- عندما يصبح أحد خزاني الماء فارغاً، لا يعمل الخزان الآخر تلقائياً حتى وإن كان مملوءاً. يجب عليك حينئذ الضغط على الزر المشترك من أجل تشغيل خزان الماء المملوء.

ملحوظة: أفرغ ماء الخزان في اتجاه أداة تفريغ الماء. (15) احرص على عدم تفريغ الماء أبداً من فتحة خروج الهواء، فقد يُفسد ذلك المذرة.

انتبه: على الرغم من وجود جهاز للسلامة يتمكن من إيقاف تشغيل المُحوّل، تجنب ترك الجهاز تحت ضغط عند عدم استخدامه.

### معلومات إضافية متعلقة باستخدام الزيوت العطرية

- قبل استخدام الزيوت العطرية، احرص على التزود بمعلومات بخصوص التأثيرات السلبية التي قد يسببها استخدام مثل هذه المنتجات على الصحة.
- اختر دائماً الزيوت العطرية ذات الجودة: النقية والطبيعية 100% والمخصصة للانبعاث. استخدمها باعتدال وبحذر. التزم بالإرشادات وبالتحذيرات المذكورة على أغلفة الزيوت العطرية مع العلم بوجه خاص أن:
- استخدام الزيوت العطرية محظور على السيدات الحوامل وعلى الأشخاص المصابين بالصرع أو الذين يعانون من الربو أو الحساسية أو الأشخاص الذين يعانون من المشكلات القلبية أو من الأمراض الخطيرة.
- لا يُسمح باستخدام الزيوت العطرية في غرفة الأطفال (أقل من 3 أعوام) إلا لفترة لا تتجاوز 10 دقائق وفي حالة عدم وجود الطفل في الغرفة فقط.
- تأكد من عدم قيام الأطفال والمُصَمَّر بالعبث بالجهاز أو باستخدامه.
- تكفي بضعة قطرات فقط (من 3 إلى 4 قطرات على الأكثر) من الزيوت العطرية لتشغيل الجهاز بشكلٍ جيد ولانبعاث العطر. قد يؤدي الاستخدام المكثف للزيوت العطرية إلى إتلاف الجهاز.
- احرص أولاً على سكب الماء بالخران قبل إضافة قطرات الزيوت العطرية.
- لا يمكن تحميل المسؤولية لـ Lanaform\* في حالة التلف العرضي الناتج عن أي استخدام مخالف للاستخدامات الموصى بها في دليل الاستخدام هذا.

### الصيانة والتخزين :

في حالة احتواء الماء على نسبة مرتفعة من الكالسيوم والمغنسيوم، فقد يؤدي ذلك إلى ترسيب «مسحوق أبيض» على الجهاز. إذا ترسبت هذه الرغوة على المَحْوَل (المَحْوَلين) (كرة(ات) التبخير المصنوعة من الخزف التي تصدر عنها الموجات فوق الصوتية، الشكل 1، النقطة 4)، فلا يسمح ذلك للجهاز بالعمل بشكلٍ سليم.

### الصيانة :

#### نحن ننصح بـ:

- 1) استخدام الماء الذي يتم غليه ثم تبريده في كل مرة يتم فيها استخدام الجهاز،
- 2) تنظيف الخزان كل يومين وتنظيف المَحْوَل (المَحْوَلين) كل أسبوع،
- 3) تغيير ماء الخزان كل يومين،
- 4) تنظيف الجهاز والتأكد من جفاف جميع أجزائه تماماً عند عدم تشغيله.

### لتنظيف المَحْوَل (المَحْوَلين):

- 1) ضع من 2 إلى 5 نقاط من الخل على سطحه واتركه يستريح لمدة من دقيقتين إلى 5 دقائق.
- 2) نظف الرغوة الموجودة على السطح بفرشاة ناعمة. لا تستخدم أداة حادة لكشط السطح.
- 3) اشطف خزان القاعدة بالماء النقي.
- 4) لا تستخدم الصابون أو المذيبات أو المواد المنظفة المتوفرة في صورة رذاذ لتنظيف المَحْوَل (المَحْوَلين).

### لتنظيف الخزان:

- 1) نظف الخزان بالماء بواسطة قطعة من القماش الناعم والخل في حالة وجود رغوة أو ترسبات كلسية بالداخل.
- 2) اشطف الخزان بالماء النقي.

### التخزين :

خزن الجهاز في مكان جاف ذو درجة حرارة معتدلة، بعيداً عن متناول الأطفال بعد تنظيفه وتجفيفه.

## الأعطال والحلول

في حالة التلف، الذي يحدث في ظروف تشغيل طبيعية، يُرجى مراجعة الجدول التالي:

الأعطال	الأسباب المحتملة	الحلول
لا يوجد بخار	منسوب الماء الموجود بالخزان ضعيف للغاية.	أضف ماء في الخزان الفارغ.
بخار ذو رائحة غير معتادة	درجة حرارة الوحدة منخفضة أكثر من اللازم.	ضع الوحدة في غرفة ذات درجة حرارة متوسطة قبل الاستخدام بنصف ساعة.
شدة ضعيفة	الماء راكد في الخزان منذ وقتٍ طويل.	نظف الخزان واسكب فيه ماء نقي.
	الماء الموجود في أحد الخزائين أكثر (أقل) من اللازم.	أفرغ (أضف) الماء إلى هذا الخزان.
	توجد رواسب على المُحوّل (المُحوّلين).	قم بتنظيف المُحوّل (المُحوّلين).
	الماء أبرد من اللازم.	استخدم ماء ذو درجة حرارة متوسطة.
	الماء غير نظيف.	نظف الخزان (الخزائين) واسكب فيه (فيهما) ماءً نقيًا.

### نصائح للتخلص من النفايات:

- تتألف جميع مواد التعبئة من خامات آمنة تماماً على البيئة يمكن إيداعها لدى مركز فرز البلدية الذي تسكنون فيها لكي تستخدم كمواد ثانوية. الورق المقوى يمكن وضعه في حوض لتجميع الورق. أما ورق التغليف فيجب إحالته لمركز الفرز وإعادة التدوير في بلديتكم.
- عند الاستغناء عن الجهاز، يرجى التخلص منه بطريقة لا تضر بالبيئة ووفقاً للتعليمات القانونية.



### ضمانة محدودة

تضمن LANAFORM® أن هذا المنتج ليس به أي عيب على مستوى المواد أو التصنيع لمدة سنتين ابتداءً من تاريخ الاقتناء ما عدا في الحالات المبينة أدناه.

لا تشمل ضمانة LANAFORM® الأضرار الناجمة عن التلف العادي للمنتج مع مرور الوقت. كما لا تغطي ضمانة منتج LANAFORM® الأضرار الناجمة عن الاستعمال المفرط أو غير المناسب أو الخاطئ للمنتج أو أي حادث أو تركيب معدات غير مسموح بها أو تعديل المنتج أو الأحداث الأخرى، مهما كانت طبيعتها، التي تكون خارجة عن نطاق LANAFORM®.

لا تتحمل LANAFORM® أية مسؤولية في حال تعرض المنتج لأضرار مرتبطة بالملحقات أو أضرار تبعية أو خاصة. تحدد فترة جميع الضمانات المفهومة ضمناً المرتبطة بقدرات هذا المنتج مهدة سنتين ابتداءً من تاريخ الاقتناء الأول، بشرط تقديم نسخة عن إثبات الشراء.

عند استلام المنتج، تقوم LANAFORM® بتفحصه أو استبداله، حسب الحالة، ثم تعيد إرساله إليك. تنفذ الضمانة فقط بواسطة مركز خدمة LANAFORM®. تلغى هذه الضمانة في حال صيانة المنتج بواسطة جهة أخرى غير مركز خدمة LANAFORM®.

## BRUKSANVISNING

Vi tackar dig för att du köpt "Samoa" från LANAFORM®.

Tack vare de två av varandra oberoende vattenbehållarna, erbjuder diffusern för eteriska oljor, "Samoa" möjligheten att parfymera inomhusmiljön hemma hos dig enligt dina önskemål. Vare sig det är på dagen eller på kvällen kan du variera dina favoritdofter med en enda rörelse. Den är mycket diskret och smälter väl in i ditt hem.

### LÄS ALLA ANVISNINGAR INNAN DU ANVÄNDER DIFFUSERN, SÄRSKILT DE GRUNDLÄGGANDE SÄKERHETSÅRÅDEN:

- Ställ alltid apparaten på en hård, plan och horisontell yta inomhus. Håll den alltid på avstånd från värmekällor som kaminer, radiatorer etc.  
Obs! Om den inte ställs på en horisontell yta, kan den inte fungera korrekt.
- Kontrollera att spänningen i ditt elnät motsvarar produktens.
- Varken anslut eller koppla ifrån stickproppen med fuktiga händer.
- Om elsladden är skadad, ska den bytas ut till en liknande sladd eller en motsvarande sladd som finns hos leverantören eller dennes garantiservice.
- Lämna inte apparaten länge i solen.
- Montera inte isär produkten.
- Starta inte apparaten när det inte finns vatten i behållaren.
- Lyft inte upp plastlocket när apparaten används. Stäng omedelbart av apparaten om du känner en lukt eller hör ett misstänkt ljud och gå till rubriken "fel och åtgärder" i den här bruksanvisningen. Om problemet kvarstår, låt leverantören eller dennes serviceombud undersöka apparaten.
- Använd inte eteriska oljor vilka avråds för användning i diffuser. Se bruksanvisningen för användning av eteriska oljor i denna handbok.
- Använd inte parfymer eller syntetiska essenser. Det kan skada apparaten.
- Dra ur kontakten och låt den kallna.
- Tvätta inte hela enheten i vatten och sänk inte ned den i vatten. Se rengöringsanvisningarna i denna bruksanvisning.
- Skrapa aldrig på omvandlaren med ett hårt verktyg. Se rengöringsanvisningarna i denna bruksanvisning.
- Vi rekommenderar att du använder apparaten i 30-minutersintervaller, men den kan användas flera gånger om dagen om så önskas.
- Töm aldrig vattnet genom luftmynningen. Det kan skada diffusern. Töm vattnet i motsatt riktning i förhållande till luftmynningen.
- Denna produkt är inte avsedd att användas av personer (däribland barn) vars fysiska förmåga, känsel eller mentala tillstånd är begränsade, eller personer som saknar erfarenhet eller kunskap, utom om de får hjälp av någon person som tar ansvar för deras säkerhet, om de övervakas eller får anvisningar i förväg om hur utrustningen ska användas. Barn bör hållas under uppsikt för att vara säkra att de inte leker med apparaten.
- Använd endast denna apparat till det användningsområde som den är avsedd för och som beskrivs i den här bruksanvisningen.

SV

## DELAR

1. Plastlock (1)
2. Lock till de två vattenbehållarna (2)
3. Två vattenbehållare av plast (3)
4. Två omvandlare (4)
5. Gemensam start/stoppknapp (5)
6. Transformator (6)

## BRUKSANVISNING

### Specifikationer:

- Total kapacitet: 200 ml
- 10 timmars kontinuerlig spridning
- Vattenbehållare som är enkla att fylla på
- Automatiskt stopp när vattnet är slut i behållaren

### Funktioner:

- Diffuser av eteriska oljor med två behållare
- Elimineras statisk elektricitet
- Förbättrar inomhusluften

### Bruksanvisning:

- Ställ "Samoa" i rummet en halvtimme innan du sätter igång den, för att den ska få samma temperatur som rummet.
- Försäkra dig om att diffuseren är ren.
- Ta bort plastlocket på diffuserenheten (7).
- Fyll de två behållarna med maximalt 100 ml rent vatten per styck och se till att inte överstiga indikationen "MAX" som sitter på insidan av enheten. (Vattentemperaturen ska inte överstiga 40 °C). (8)
- Häll några droppar eterisk olja i vattenbehållaren. Varje behållare fungerar oberoende av den andra. Välj dina eteriska oljor enligt humör och vilken tid på dagen det är, eller helt enkelt den som inspirerar dig bäst och låt dig uppfyllas av dessa ljuvliga dofter. (9)
- Sätt tillbaka plastlocket på de fyllda vattenbehållarna. (10)
- Anslut elsladden med torra händer. (11)
- Tryck på enhetens knapp för att starta apparaten. Ångan kommer först ut från den vänstra behållaren. (12)
- Tryck en andra gång på knappen för att övergå till att använda den högra behållaren. (13)
- Tryck en tredje gång på knappen för att stänga av apparaten. (14)
- De två vattenbehållarna kan inte vara i drift samtidigt.
- När en behållare är tom, aktiveras inte den andra av sig själv även om den är full. Du måste alltså trycka på knappen på enheten för att sätta igång den fyllda vattenbehållaren.

**Obs!** Töm vattnet i behållaren via vattenpipen. (15) Töm aldrig vattnet genom luftmynningen. Det kan skada diffuseren.

**OBS!** TROTS SÄKERHETSANORDNINGEN SOM AVBRYTER FUNKTIONEN SKA DU UNDVIKA ATT LÅTA APPARATEN VARA ANSLUTEN TILL ELNÄTET NÄR DU INTE ANVÄNDER DEN.



## KOMPLETTERANDE INFORMATION OM ANVÄNDNING AV ETERISKA OLJOR

- Innan du använder eteriska oljor ska du ta reda på de negativa effekterna för hälsan som kan bli resultatet vid användning av sådana produkter.
- Välj alltid eteriska oljor av god kvalitet: rena och 100 procent naturliga samt avsedda för spridning. Använd dem med måtta och försiktigt. Följ anvisningarna och varningsföreskrifterna på de eteriska oljornas förpackningar och var särskilt uppmärksam på:
  - Att användning av eteriska oljor är förbjudet för gravida och personer med epilepsi eller som lider av astma eller allergi, för personer med hjärtproblem eller allvarliga sjukdomar.
  - I en barnkammare (för barn yngre än 3 år) är det endast tillåtet att använda eteriska oljor i högst 10 minuter och detta endast när spädbarnet inte är närvarande i rummet.
- Se till att barn och minderåriga inte leker med apparaten och att de inte använder den.
- Endast några droppar (max. 3 till 4 droppar) eterisk olja räcker för att apparaten ska fungera väl och sprida doft. En överdriven användning av eteriska oljor kan skada apparaten.
- Se först och främst till att hålla i vatten i behållaren innan du tillsätter dropparna av eterisk olja.
- Lanaform® kan inte hållas ansvarigt vid olycka som beror på användning som strider mot kraven i denna bruksanvisning.

## UNDERHÅLL OCH FÖRVARING

Om vattnet innehåller för mycket kalk och för mycket magnesium, kan det leda till ett vitt pulver i apparaten. Om dessa kalkrester hamnar i omvandlaren eller omvandlarna, hindrar de(n) (keramik(a) krets(ar) som producerar ultraljud, bild 1 punkt 4) inte apparaten från att fungera korrekt.

### Underhåll:

#### Våra råd:

- 1) Att helst använda kokt vatten som kylts ned vid varje användning,
- 2) Att rengöra behållarna varannan dag och rengöra omvandlaren varje vecka,
- 3) Att byta vatten i behållaren varannan dag,
- 4) Att rengöra apparaten och se till att alla delar är helt torra när den inte är i drift.

### För att rengöra omvandlarna:

- 1) Ta 2 till 5 droppar vinättika på ytan och vänta 2 till 5 minuter.
- 2) Borsta bort kalkresterna från ytan med en mjuk borste. Använd inte något hårt verktyg för att skrapa på ytan.
- 3) Skölj behållaren med rent vatten.
- 4) Använd inte tvål, lösningsmedel eller rengöringsmedel i sprayform för att rengöra omvandlarna.

### Rengöring av behållaren:

- 1) Rengör botten med vatten med en mjuk duk och med vinättika om det finns orenheter eller kalkrester inuti.
- 2) Skölj botten med rent vatten.

### Förvaring:

Förvara apparaten på ett torrt och rent ställe, utom åtkomst för barn, efter att ha rengjort och torkat den.

## FEL OCH ÅTGÄRDER

Vid funktionsfel under normal användning, se följande tabell:

Fel	Tänkbara orsaker	Åtgärder
Ingen ånga	Vattennivån i behållaren är för låg.	Fyll på vatten i den tomma behållaren.
	Enhetens temperatur är för låg.	Placera enheten i ett rum i en halvtimme i förväg för att uppnå rumstemperatur.
Ånga med ovanlig doft	Vatten finns kvar sedan länge i behållaren.	Rengör behållaren och håll i rent vatten.
Svag intensitet	För mycket (för lite) vatten i behållaren.	Töm ut (fyll på) vatten i denna behållare.
	Avlagringar i omvandlarna.	Rengör omvandlarna.
	Vattnet är för kallt.	Använd rumstempererat vatten.
	Vattnet är inte rent.	Rengör behållarna och håll i friskt vatten.

### RÅD ANGÅENDE AVFALLSHANtering:



- Förpackningen är tillverkad av material som inte skadar miljön och som kan lämnas till sopstationen i er kommun. Kartongen kan slängas i kärlen för pappersavfall. Förpackningsfilmen skall lämnas till återvinningscentralen i er kommun.
- När ni skall kassera apparaten, tänk då på miljön och följ reglerna för avfallshandling.

### BEGRÄNSAD GARANTI

LANAFORM® garanterar under en tid av två år från dagen för inköpet att denna produkt inte är behäftad med material- eller tillverkningsfel, utom i nedanstående fall.

LANAFORM®:s garanti omfattar inte skada som orsakats av normalt slitage av produkten. Dessutom omfattar den garanti som täcker denna produkt från LANAFORM® inte skada som orsakas av oegentlig, olämplig eller felaktig användning, olyckshändelse, användning av ej godkänt tillbehör, ändring av produkten eller annan omständighet av vad slag det vara må som faller utanför LANAFORM®:s kontroll.

LANAFORM® kan inte hållas ansvarigt för följd-, indirekt eller specifik skada.

Varje underförstådd utfästelse som rör produktens lämplighet är begränsad till en tid av två år från dagen för första inköp, så länge ett exemplar av inköpsbeviset kan företes.

Vid mottagandet reparerar eller byter LANAFORM® efter eget fritt skön din apparat och skickar tillbaka den till dig. Denna garanti gäller endast via LANAFORM®:s Service Centre®. Varje försök att utföra service på denna produkt av annan än LANAFORM®:s Service Centre gör att denna garanti upphör att gälla.

## NÁVOD K POUŽITÍ

Děkujeme vám za zakoupení přístroje „Samoa“ značky LANAFORM®.

Díky dvěma samostatným nádržkám na vodu nabízí difuzér esenciálních olejů „Samoa“ možnost provonět okolní vzduch vaší domácnosti dle vaší chuti. Kdykoli během dne nebo večera můžete jedním pohybem měnit své oblíbené vůně. Diskrétní design se snadno přizpůsobí vašemu interiéru.

**NEŽ ZAČNETE DIFUZÉR POUŽÍVAT, PŘEČTĚTE SI VŠECHNY POKYNY, ZEJMÉNA NÁSLEDUJÍCÍ ZÁKLADNÍ BEZPEČNOSTNÍ UPOZORNĚNÍ:**

- Přístroj vždy pokládejte na rovný, tvrdý a vodorovný povrch. Neumísťujte jej těsně ke stěně a chraňte jej před zdroji tepla, jako jsou kamna, radiátory atd.  
Upozornění: Pokud přístroj neumísíte na vodorovnou plochu, může se stát, že nebude správně fungovat.
- Ověřte, zda napětí ve vaší elektrické síti odpovídá údajům o napětí přístroje.
- Nezapojujte ani neodpojujte elektrickou zástrčku přístroje mokřými rukama.
- V případě poškození napájecího kabelu je nutné jej nahradit obdobným kabelem, který získáte od dodavatele nebo v jeho servisním středisku.
- Nevystavujte přístroj delší dobu přímému slunečnímu záření.
- Přístroj nerozmonovávejte.
- Není-li v nádrže voda, přístroj nezapínejte.
- Nevedejte plastový kryt, pokud je přístroj zapnutý. Pokud si všimnete podezřelého oděru nebo zvuku, přístroj okamžitě vypněte a řiďte se rubrikou „závady a jejich odstraňování“ v této příručce. Pokud problém přetrvává, nechte přístroj prohlédnout u dodavatele nebo v jeho servisním středisku.
- Nepoužívejte typy esenciálních olejů, jejichž použití v difuzéru se nedoporučuje. Z toho důvodu si prostudujte pokyny k použití esenciálních olejů v této příručce.
- Nepoužívejte syntetické parfémy a vůně. Mohly by přístroj poškodit.
- Před čištěním přístroj odpojte od elektrické sítě.
- Neomyvejte celý přístroj vodou a neponořujte jej do vody. Prostudujte si pokyny pro čištění uvedené v této příručce.
- Převodník přístroje nikdy neoškrabávejte tvrdými nástroji. Prostudujte si pokyny pro čištění uvedené v této příručce.
- Přístroj se doporučuje používat nejdéle 30 minut, je však možné ho zapnout několikrát denně.
- Nikdy nevylévejte vodu z nádržek výstupu vzduchu, difuzér by se tím poškodil. Vodu vylévejte z druhé strany, než jsou tyto výstupy vzduchu.
- Přístroj není určený k použití osobami se sníženými tělesnými, smyslovými nebo duševními schopnostmi (včetně dětí) ani osobami s nedostatkem vědomostí nebo zkušeností, pokud nejsou pod dohledem osoby odpovědné za jejich bezpečnost nebo pokud nebyly předem poučeny o používání tohoto výrobku. Je třeba zajistit, aby si s přístrojem nehrály děti.
- Přístroj používejte výhradně k účelu, pro který je určen a který je popsán v této příručce.

CS

## SOUČÁSTI

1. Plastový kryt (1)
2. Kryt obou nádobek na vodu (2)
3. Dvě plastové nádoby na vodu (3)
4. Dva převodníky (4)
5. Společné tlačítko ON/OFF (5)
6. Transformátor (6)

## POKYNY K POUŽITÍ

### Technické údaje:

- Celková kapacita 200 ml
- 10 hodin nepřetržitého vypouštění páry
- Nádržky na vodu se snadným plněním
- Automatické vypnutí, dojde-li v nádrže voda

### Funkce:

- Difuzér esenciálních olejů se dvěma nádržkami
- Odstraňuje statickou elektřinu
- Zlepšuje kvalitu vzduchu v místnosti

### Návod k použití:

- Postavte přístroj „Samoa“ do místnosti půl hodiny předtím, než jej zapnete, aby se přizpůsobil okolní teplotě.
- Zkontrolujte, zda je difuzér čistý.
- Sejměte plastový kryt ze základny difuzéru (7).
- Naplňte obě nádržky, každou maximálně 100 ml čisté vody a dbejte na to, abyste nepřekročili rysku „MAX“, která je uvnitř základny. (Teplota vody nesmí být vyšší než 40 °C). (8)
- Do nádržky s vodou nakapejte několik kapek esenciálního oleje. Každá nádržka funguje nezávisle na té druhé, stačí tedy vybrat esenciální oleje podle nálady, pro každou část dne jiný, nebo si prostě zvolit ty, které vás inspirují, a nechat se zaplavit příjemnou vůní. (9)
- Na naplněné nádržky s vodou vložte zpět plastový kryt. (10)
- Suchýma rukama zapojte přístroj do sítě. (11)
- Stisknutím společného tlačítka přístroj zapněte. Pára bude vycházet nejprve z levé nádržky. (12)
- Pokud chcete levou nádržku zastavit a spustit pravou, stiskněte tlačítko ještě jednou. (13)
- Po třetím stisknutí tlačítka se přístroj vypne. (14)
- Obě nádržky nemohou fungovat současně.
- Pokud je jedna z nádržek prázdná, druhá se sama nezapne, i když je plná. Pro spuštění fungování plné nádržky budete muset stisknout společné tlačítko.

**POZNÁMKA:** Vodu vylévejte přes příslušnou hubici. (15) Nikdy nevylévejte vodu do výstupu vzduchu, difuzér by se tím poškodil.

**UPOZORNĚNÍ:** AČKOLI JE PŘÍSTROJ VYBAVEN BEZPEČNOSTNÍM PRVKEM, KTERÝ VYPÍNÁ PROVOZ PŘEVODNÍKU, NIKDY NENECHÁVEJTE PŘÍSTROJ ZAPOJENÝ DO ZÁSUVKY V DOBĚ, KDY JEJ NEPOUŽÍVÁTE.

## DOPLŇUJÍCÍ INFORMACE O POUŽITÍ ESENCIÁLNÍCH OLEJŮ

- Než začnete používat esenciální oleje, informujte se o negativních vlivech na zdraví, které může použití těchto látek vyvolávat..
- Vyberte vždy kvalitní esenciální oleje: čisté, 100% přírodní a určené k difuzi. Používejte je střídavě a opatrně. Řiďte se pokyny a upozorněními uvedenými na obalech esenciálních olejů a vezměte v úvahu zejména následující skutečnosti:
  - Použití esenciálních olejů je zakázáno u těhotných a kojících žen, osob trpících epilepsií, astmatem nebo alergiemi, u osob s chorobami srdce a osob ve vážném zdravotním stavu.
  - V místnostech, kde se pohybují malé děti (mladší 3 let), je povoleno esenciální oleje používat po dobu maximálně 10 minut, a to výhradně v době, kdy děti nejsou v dané místnosti přítomny.
- Dbejte na to, aby si s přístrojem nehrály a nepoužívaly je děti a mladiství.
- K zajištění dobrého fungování přístroje a šíření vůně postačí několik kapek esenciálních olejů (maximálně 3 až 4 kapky). Používáním nadměrného množství esenciálních olejů se může přístroj poškodit.
- Před přidáním kapek esenciálního oleje nejprve nádržku naplňte vodou.
- Společnost Lanaform® nenese odpovědnost za poškození přístroje způsobené nevhodným použitím, které neodpovídá pokynům uvedeným v této příručce.

## ÚDRŽBA A UCHOVÁVÁNÍ

Obsahuje-li voda příliš mnoho vápníku a hořčíku, může se v přístroji ukládat bílý prášek. Pokud se tento nános vytvoří na převodníku/převodnicích (bílé/á keramické/á kolečko/a vydávající ultrazvuky obr. 1, bod 4), nebude přístroj fungovat správně.

### Údržba:

#### Doporučení:

- 1) V přístroji vždy používejte jen převařenou a vychladlou vodu,
- 2) Nádržku čistěte každé 2 dny a převodník(y) každý týden,
- 3) Vodu v nádržce měňte každé 2 dny,
- 4) Přístroj pravidelně čistěte a všechny součásti nepoužívaného přístroje nechte dokonale uschnout.

#### Čištění převodníku/ů:

- 1) Na povrch převodníku naneste 2 až 5 kapek octa a 2 až 5 minut počkejte.
- 2) Usazeniny z povrchu očistěte jemným kartáčkem. Neoškrabávejte povrch tvrdými nástroji.
- 3) Nádržku v základně propláchněte čistou vodou.
- 4) Nečistěte převodník(y) mýdlem, rozpouštědly ani čisticími prostředky ve spreji.

#### Čištění nádržky:

- 1) Očistěte nádržku vodou a měkkým hadříkem, případně octem, pokud se uvnitř vytvořily vápenaté usazeniny.
- 2) Propláchněte nádržku čistou vodou.

#### Uchovávání:

Přístroj uchovávejte na suchém a chladném místě mimo dosah dětí. Před uložením jej očistěte a osušte.

## PORUCHY A JEJICH ŘEŠENÍ

V případě poruchy za normálních provozních podmínek využijte informací v následující tabulce:

Porucha	Možná příčina	Řešení
Přístroj neprodukuje páru	V nádržce není dost vody.	Dolijte do prázdné nádržky vodu.
	Jednotka je příliš studená.	Půl hodiny před použitím ponechte jednotku v místnosti o pokojové teplotě.
Netypický odér páry	V nádržce příliš dlouhou dobu stojí voda.	Vyčistěte nádržku a nalijte do ní čerstvou vodu.
Nízká intenzita vypouštění páry	V nádržce je příliš mnoho (příliš málo) vody.	Vylijte (dolijte) z (do) nádržky vodu.
	Usazeniny na převodníku(cích).	Očistěte převodník(y).
	Voda je příliš studená.	Použijte vodu o pokojové teplotě.
	Voda není čistá.	Vyčistěte nádržku/nádržky a nalijte do ní/nich čerstvou vodu.

### RADY Z OBLASTI LIKVIDACE ODPADŮ:



- Celé balení je tvořeno materiály bez nebezpečných dopadů na životní prostředí, které tedy lze ukládat ve střediscích pro třídění odpadu za účelem následného druhotného využití. Papírový obal lze vyhodit do kontejnerů k tomu určených. Ostatní obalové materiály musí být předány do recyklačního střediska.
- V případě nezájmu o další používání tohoto zařízení je zlikvidujte způsobem ohleduplným k životnímu prostředí a v souladu s platnou právní úpravou.

### OMEZENÁ ZÁRUKA

Společnost LANAFORM® se zaručuje, že tento výrobek je bez jakékoliv vady materiálu či zpracování, a to od data prodeje po dobu dvou let, s výjimkou níže uvedených specifikací.

Záruka společnosti LANAFORM® se nevztahuje na škody způsobené běžným používáním tohoto výrobku. Mimo jiné se záruka v rámci tohoto výroku společnosti LANAFORM® nevztahuje na škody způsobené chybným nebo nevhodným používáním či jakýmkoliv špatným užíváním, nehodou, připojením nedovolených doplňků, změnou provedenou na výrobku či jiným zásahem jakékoliv povahy, na který nemá společnost LANAFORM® vliv.

Společnost LANAFORM® nenese odpovědnost za jakoukoliv škodu na doplňcích, ani za následné či speciální škody. Veškeré záruky vztahující se na způsobilost výrobku jsou omezeny na období dvou let od prvního zakoupení pod podmínkou, že při reklamaci musí být předložen doklad o zakoupení tohoto zboží.

Po přijetí zboží k reklamaci, společnost LANAFORM® v závislosti na situaci toto zařízení opraví či nahradí a následně vám ho odešle zpět. Záruku lze uplatňovat výhradně prostřednictvím Servisního střediska společnosti LANAFORM®. Jakákoliv údržba tohoto zařízení, která by byla svěřena jiné osobě než pracovníkům Servisního střediska společnosti LANAFORM®, ruší platnost záruky.

## ИНСТРУКЦИИ ЗА УПОТРЕБА

Благодарим ви, че купихте дифузъора „Самоа“ на LANAFORM®.

Благодарение на своите два независими резервоара за вода, дифузърът на етерични масла „Самоа“ предлага възможност за ароматизиране на въздуха във вашия дом според вашите желания. Независимо дали става въпрос за деня или за нощта, можете да превключвате ароматите само с едно единствено движение. Той е много дискретен и се вписва лесно във вашия интериор.

### ПРЕДИ ДА ИЗПОЛЗВАТЕ ВАШИЯ ДИFUZЪОР, ПРОЧЕТЕТЕ ВСИЧКИ ИНСТРУКЦИИ, ОСОБЕНО ТЕЗИ НЯКОЛКО ОСНОВНИ ПРАВИЛА ЗА БЕЗОПАСНОСТ:

- Винаги поставяйте уреда върху твърда, равна и хоризонтална повърхност във вашия дом. Отдалечете го леко от стени и източници на топлина, като например печки, радиатори и др.  
Внимание! Ако не се постави върху хоризонтална повърхност, възможно е уредът да не може да работи правилно.
- Уверете се, че напрежението на електрическата мрежа съответства на изискванията за уреда.
- Не включвайте и не изключвайте щепсела с мокри ръце.
- Ако захранващият кабел е повреден, той трябва да бъде заменен с подобен кабел, който се предлага от продавача или от неговия сервиз за следпродажбена поддръжка.
- Не оставяйте уреда на слънце за дълъг период от време.
- Не разглобявайте изцяло уреда.
- Не включвайте уреда, когато няма вода в резервоара.
- Не повдигайте пластмасовия капак, когато уредът работи. Ако усетите миризма или чуете подозрителен шум, незабавно спрете уреда и вижте глава „Отстраняване на проблеми“ в това ръководство. Ако проблемът не може да бъде отстранен, занесете уреда за проверка при продавача или в негов сервиз за следпродажбена поддръжка.
- Не използвайте етерични масла, чиято употреба не е препоръчителна за използване с дифузъори. За да се запознаете по-подробно, вижте инструкциите за използване на етерични масла в това ръководство.
- Не използвайте синтетични парфюми или есенции, те могат да повредят уреда.
- Изключете уреда от електрическата мрежа, преди да го почистите.
- Не мийте целия уред с вода и не го потапяйте. Вижте инструкциите за почистване в това ръководство.
- Никога не стържете преобразувателя с твърд инструмент, вижте инструкциите за почистване в това ръководство.
- За предпочитане е да пускате уреда да работи за период от 30 минути, но по няколко пъти на ден, ако искате.
- Внимавайте никога да не изпразвате водата към изхода за въздух. Това може да повреди дифузъора. Изпразвайте водата в обратната на изходите за въздух посока.
- Този уред не е предназначен за употреба от лица, включително и деца, които имат намалени физически, сензорни или умствени способности, или от лица, които нямат опит или познания, освен ако те не използват уреда с помощта на друго лице, което е отговорно за тяхната безопасност, контролира ги или инструктира предварително за използването на уреда. Уместно е децата да се наглеждат, за да сте сигурни, че не си играят с уреда.
- Използвайте този уред само по предназначение, както е описано в това ръководство.

BG

## СЪСТАВНИ ЧАСТИ

1. Пластмасов капак (1)
2. Капак на двата резервоара за вода (2)
3. Два пластмасови резервоара за вода (3)
4. Два преобразувателя (4)
5. Общ бутон за пускане/спиране (5)
6. Трансформатор (6)

## ПРАВИЛА ЗА ИЗПОЛЗВАНЕ

### Характеристики:

- Обща вместимост 200 ml
- 10 часа непрекъснато разпръскване
- Лесни за пълнене резервоари за вода
- Уредът спира автоматично, когато няма достатъчно вода в резервоара

### Функции:

- Дифузьор на етерични масла с два резервоара
- Премахва електростатичните заряди
- Подобрява качеството на въздуха в помещението

### Начин на употреба:

- Поставете дифузьора „Самоа“ в желаната стая половин час преди да го включите, за да се адаптира към стайната температура.
- Проверете чистотата на дифузьора.
- Свалете пластмасовия капак от корпуса на дифузьора (7).
- Напълнете двата резервоара максимално със 100 ml чиста вода всеки и внимавайте да не надвишите индикацията „МАХ“, поставена отвътре на основното тяло. (Температурата на водата не трябва да надвишава 40°C). (8)
- Сипете няколко капки етерично масло в резервоара . Всеки резервоар работи независимо от другия резервоар, така че можете да изберете етерични масла според настроението си или в зависимост от часа, или просто такива етерични масла, които ви вдъхновяват и ви обгръщат приятно с меките си аромати. (9)
- Поставете отново пластмасовия капак върху пълните с вода резервоари. (10)
- Включете щепсела, като ръцете ви трябва да са сухи. (11)
- Натиснете общия бутон, за да включите уреда. Парата ще започне да излиза най-напред от левия резервоар. (12)
- Натиснете бутона втори път, за да спре работата на левия резервоар и да стартира работата на десния. (13)
- Натиснете бутона трети път и уредът се изключва. (14)
- Двата резервоара за вода не могат да работят едновременно.
- Когато единият резервоар се изпразни, другият не започва автоматично да работи, макар и да е пълен. Трябва да натиснете общия бутон, за да започне пълният резервоар да работи.

**ЗАБЕЛЕЖКА:** Изпразвайте водата от резервоара по посока на улея за вода. (15) Никога не изпразвайте водата към изхода за въздух. Това може да повреди дифузьора.

**ВНИМАНИЕ!** ВЪПРЕКИ ЧЕ РАЗПОЛАГА С МОДУЛ ЗА БЕЗОПАСНОСТ, КОЙТО ПРЕКЪСВА РАБОТАТА НА ПРЕОБРАЗУВАТЕЛЯ, НЕ ОСТАВАЙТЕ УРЕДА ВКЛЮЧЕН В ЕЛЕКТРИЧЕСКАТА МРЕЖА, КОГАТО НЕ ГО ИЗПОЛЗВАТЕ.



## **ДОПЪЛНИТЕЛНА ИНФОРМАЦИЯ, ОТНАСЯЩА СЕ ДО ИЗПОЛЗВАНЕТО НА ЕТЕРИЧНИ МАСЛА**

- Преди да използвате етерични масла, осведомете се за отрицателните ефекти върху здравето, които могат да се породят от използването на такива продукти.
- Винаги избирайте качествени етерични масла: чисти, 100% естествени и предназначени за използване с дифузори. Използвайте ги умерено и с повишено внимание. Спазвайте указанията и предупрежденията, посочени в инструкциите за използване на етеричните масла, и обърнете внимание, че:
  - Използването на етерични масла е забранено за бременни жени и за лица с епилепсия, или такива, които страдат от астма или алергия, за хора със сърдечни проблеми или със сериозни заболявания.
  - Използването на етерични масла в стая с бебе (до 3 години) не трябва да бъде повече от 10 минути и е разрешено само когато бебето не е в стаята.
- Следете децата и непълнолетните да не си играят с уреда и да не го използват.
- Само няколко капки (максимум 3-4) етерично масло са достатъчни, за да се гарантира правилното функциониране на уреда и разпръскването на аромата. Прекомерната употреба на етерични масла може да повреди уреда.
- Не забравяйте първо да сипете водата в резервоара преди добавяне на капките етерични масла.
- Компанията Lapaform® не може да бъде държана отговорна за повреди, произтичащи от каквато и да е употреба, която противоречи на описаната в това ръководство.

## **ПОДДРЪЖКА И СЪХРАНЕНИЕ**

Ако водата съдържа твърде много калций и магнезий, тя може да отложи „бял прах“ в уреда. Ако тази пяна се отложи върху преобразувателите (керамични подложки, произвеждащи ултразвук, фиг. 1, точка 4), тя няма да позволява на уреда да работи правилно.

### **Поддръжка:**

#### **Нашите съвети:**

- 1) За предпочитане е да използвате преварена и охладена вода при всяка употреба.
- 2) Почиствайте резервоарите на всеки 2 дни, а преобразувателите всяка седмица.
- 3) Сменяйте водата в резервоара на всеки 2 дни.
- 4) Почиствайте уреда и проверявайте дали всички части са напълно сухи само когато уредът не се използва.

### **За да почистите преобразувателите:**

- 1) Поставете от 2 до 5 капки оцет на повърхността им и ги оставете да престоят от 2 до 5 минути.
- 2) Изчистете пяната от повърхността с помощта на мека четка. Не използвайте твърди инструменти за изстъргване на повърхността.
- 3) Изплакнете резервоара на основата с чиста вода.
- 4) Не използвайте сапун, разтворител или почистващ препарат във вид на спрей, за да почистите преобразувателите.

### **За да почистите резервоара:**

- 1) Почистете резервоара за вода с помощта на мека кърпа и оцет, ако има пяна или варовикови отлагания отвътре.
- 2) Изплакнете резервоара с чиста вода.

### **Съхраняване:**

Съхранявайте уреда на хладно и сухо място, далеч от обсега на деца, след като сте го почистили и подсушили.

## ОТСТРАНЯВАНЕ НА ПРОБЛЕМИ

В случай че уредът не работи при нормални условия, консултирайте се със следната таблица:

Проблем	Възможни причини	Решения
Няма пара	Нивото на водата в резервоара е много ниско.	Добавете вода в празния резервоар.
	Температурата на уреда е много ниска.	Поставете уреда при стайна температура в продължение на половин час преди употреба.
Парата е с необичаен мирис	Водата в резервоара е застояла.	Почистете резервоара и налейте прясна вода.
Слаба интензивност	Твърде много (или твърде малко) вода в някой от резервоарите.	Изсипете или добавете вода в този резервоар.
	Отлагания върху преобразувателите.	Почистете преобразувателите.
	Водата е твърде студена.	Използвайте вода със стайна температура.
	Водата не е чиста.	Почистете резервоарите и налейте прясна вода.

## СЪВЕТИ ОТНОСНО ИЗХВЪРЛЯНЕТО НА ОТПАДЪЦИТЕ:



- Опаковката е направена изцяло от материали, които не представляват опасност за околната среда и които могат да бъдат предадени в центъра за преработване на отпадъци във вашата община, за да бъдат използвани като вторични суровини. Можете да оставите кашона в контейнер за събиране на хартия. Опаковъчното фолио трябва да предадете в центъра за преработване и рециклиране на отпадъци във вашата община.
- След като престанете да използвате устройството, изхвърлете го по начин, който не вреди на околната среда и е в съответствие с изискванията на законодателството.

## ОГРАНИЧЕНА ГАРАНЦИЯ

LANAFORM® гарантира, че този продукт не притежава материални и фабрични дефекти, считано от датата на закупуването му за период от две години, с изключение на уточненията по-долу.

Гаранцията LANAFORM® не покрива щетите, които са причинени от нормалното износване на продукта. Гаранцията на продукта LANAFORM® не покрива също и щетите, които са причинени от неправилното или неподходящото му използване, както и от всяка друга неправилна употреба, злоупотреба, закрепване на неразрешени аксесоари, изменение, извършено върху продукта, или при всяко друго условие, независимо от неговото естество, което не може да се контролира от LANAFORM®.

LANAFORM® не носи отговорност за никаква допълнителна, последваща или специална щета.

Всяка друга имплицитна гаранция за годност на продукта се ограничава за период от две години, считано от датата на първоначалното му закупуване, с изискване за представяне на копие от документа, удостоверяващ продажбата.

След като получите Вашия уред, LANAFORM® ще го поправи или подмени, в зависимост от обстоятелствата, и ще Ви го върне. Гаранцията се прилага единствено посредством Сервизния център на LANAFORM®. Всяка дейност по поддръжката на този продукт, която е възложена на друго, различно от Сервизния център на LANAFORM®, лице, анулира настоящата гаранция.

## POUŽIVATEĽSKÁ PRÍRUČKA

Ďakujeme, že ste si kúpili pomôcku Samoa od spoločnosti LANAFORM®.

Vďaka dvom nezávislým vodným nádržkám, difúzor esenciálnych olejov Samoa ponúka možnosť naplniť vzduch vôňou vo vnútri vášho domova podľa vašich príání. Či je deň alebo noc, môžete striedať svoje obľúbené vône jediným gestom. Je tiež veľmi diskretný a ľahko sa zmestí do vášho domova.

### SKÔR, AKO ZAČNETE DIFÚZOR POUŽÍVAŤ, SI PREČÍTAJTE VŠETKY POKYNY, NAJMÄ NASLEDUJÚCE ZÁKLADNÉ BEZPEČNOSTNÉ UPOZORNENIA:

- Prístroj vždy kladte na rovný, tvrdý a vodorovný povrch vo vašom interiéri. Neumiestňujte ho tesne ku stene a chráňte ho pred zdrojmi tepla, ako sú rozohriate panvice, radiátory atď.  
Upozornenie: Ak prístroj nie je na vodorovnej podložke, môže sa stať, že nebude fungovať správne.
- Skontrolujte, či napätie v sieti zodpovedá napätiu prístroja.
- Nezapájajte ani neodpájajte zástrčku mokrymi rukami.
- Ak je napájací kábel poškodený, treba ho vymeniť za podobný kábel, ktorý dodáva dodávateľ alebo popredajné servisné stredisko.
- Nenechávajte prístroj na slnko na dlhší čas.
- Prístroj nikdy nerozoberajte.
- Ak v nádržke nie je voda, prístroj nezapínajte.
- Nedvíhajte plastový kryt, ak je prístroj v prevádzke. Ak si všimnete zápach alebo hluk, prístroj okamžite zastavte a prečítajte si časť „Poruchy a ich riešenie“ v tejto príručke. Ak problém pretrváva, nechajte ho skontrolovať u dodávateľa alebo jeho popredajnom servisnom stredisku.
- Nepoužívajte esenciálne oleje, použitie ktorých v difúzori sa neodporúča. Z toho dôvodu si preštudujte pokyny na používanie esenciálnych olejov v tejto príručke.
- Nepoužívajte syntetické parfumy a vône. Mohli by prístroj poškodiť.
- Pred čistením prístroj odpojte od napájania.
- Neumývajte celú jednotku vodou ani ju neponárajte. Prečítajte si odporúčania týkajúce sa čistenia v tejto príručke.
- Nikdy neoškrabávajte snímač s pevným nástrojom. Prečítajte si odporúčania týkajúce sa čistenia v tejto príručke.
- Prístroj sa odporúča používať maximálne 30 minút, je ale možné zapnúť ho niekoľkokrát za deň.
- Nikdy nevyliievajte vodu z nádržky do vývodov vzduchu, difúzor by sa mohol poškodiť. Vodu vyliievajte opačným smerom, ako sú vývody vzduchu.
- Tento prístroj nie je určený na používanie osobami vrátane detí so zníženými fyzickými, zmyslovými alebo mentálnymi schopnosťami alebo osobami, ktoré o prístroji nemajú potrebné vedomosti či skúsenosti s ním, pokiaľ nie sú pod dozorom zodpovednej osoby alebo im taká osoba predtým neposkytla pokyny týkajúce sa používania prístroja. Je vhodné zaistiť, aby sa s prístrojom nehrali deti.
- Prístroj používajte len na účely, na ktoré je určený a ktoré sú opísané v tejto príručke.

SK

## ZLOŽENIE

1. Plastový kryt (1)
2. Kryt dvoch nádržíek na vodu (2)
3. Dve plastové nádrčky na vodu (3)
4. Dva snímače (4)
5. Spoločné tlačidlo zapnutia/vypnutia (5)
6. Transformátor (6)

## RADY TÝKAJÚCE SA POUŽÍVANIA

### Vlastnosti:

- Celková kapacita 200 ml
- 10 hodín nepretržitej difúzie
- Nádrčky na vodu s jednoduchým plnením
- Automatické vypnutie v prípade dostatku vody v nádrčke

### Funkcie:

- Difúzor esenciálnych olejov s dvoma nádržkami
- Eliminuje statický náboj
- Zlepšuje kvalitu okolitého ovzdušia

### Návod na použitie:

- Prístroj Samoa postavte do miestnosti pol hodiny predtým, ako ho zapnete, aby sa prispôbil okolitej teplote.
- Dávajte pozor, aby bol difúzor čistý.
- Odstráňte plastový kryt zo základne difúzora (7).
- Naplňte obidve nádrčky, každú maximálne 100 ml čistej vody a dávajte pozor, aby ste neprekročili značku „MAX“ na vnútornej strane základne. (Teplota vody nesmie byť vyššia ako 40 °C). (8)
- Nalejte niekoľko kvapiek esenciálneho oleja do nádrčky na vodu. Nádrčky fungujú nezávisle od seba a umožňujú vám vybrať si esenciálne oleje podľa svojej chuti v závislosti od dennej doby, alebo jednoducho podľa toho, ktoré vás inšpirujú a umožnia vám nechať sa unášať príjemnými vôňami. (9)
- Nasadte plastový kryt na naplnené nádrčky s vodou. (10)
- Suchými rukami zapojte zástrčku. (11)
- Stlačte spoločné tlačidlo tlačidla a zapnite prístroj. Para sa najprv uvoľní z ľavej nádrčky. (12)
- Opätovne stlačte tlačidlo na zastavenie ľavej nádrčky sa zastaví a jej funkciu prevzala pravá nádrčka. (13)
- Keď toto tlačidlo stlačíte tretíkrát, prístroj sa vypne. (14)
- Obidve nádrčky vody nemôžu fungovať súčasne.
- Keď je nádrčka na vodu prázdna, druhá, aj keď naplnená, sa sama neaktivuje. Musíte preto stlačiť spoločné tlačidlo a spustiť prevádzku druhej nádrčky naplnenej vodou.

**POZNÁMKA:** Vyprázdnite vodu z nádrčky v smere vytekania vody. (15) Nikdy nevyliievajte vodu z nádrčky do vývodov vzduchu, difúzor by sa mohol poškodiť.

**UPOZORNENIE:** BEZ OHĽADU NA TO, ŽE PRÍSTROJ MÁ BEZPEČNOSTNÚ FUNKCIU ZASTAVENIA SNÍMAČA, NENECHÁVAJTE HO ZAPNUTÝ, AK HO NEPOUŽÍVATE.

## DOPLŇUJÚCE INFORMÁCIE O POUŽITÍ ESENCIÁLNYCH OLEJOV

- Skôr, ako začnete používať esenciálne oleje, informujte sa o negatívnych vplyvoch na zdravie, ktoré môže použitie týchto látok mať.
- Vždy si vyberajte kvalitné esenciálne oleje: 100 % čistý a prírodný, určený na difúziu. Používajte ich striedmo a opatrne. Riadte sa pokynmi a upozoreniami uvedenými na obaloch esenciálnych olejov a vezmite do úvahy najmä nasledujúce skutočnosti:
  - Použitie esenciálnych olejov je zakázané v prípade tehotných žien a osôb trpiacich epilepsiou, astmou alebo alergiou, osôb so srdcovými problémami alebo závažnými ochoreniami.
  - Používanie esenciálnych olejov v detskej izbe (v prípade detí do 3 rokov) je povolené maximálne 10 minút a iba vtedy, ak dieťa nie je v miestnosti.
- Dbajte na to, aby sa s prístrojom nehrali a nepoužívali ho deti a mladiství.
- Na zabezpečenie riadneho fungovania zariadenia a šírenia vône stačí len pár kvapiek (maximálne 3 až 4 kvapky) esenciálneho oleja. Nadmerné používanie esenciálnych olejov môže viesť k poškodeniu prístroja.
- Do nádržky najprv nalejte vodu a až potom pridajte kvapky esenciálnych olejov.
- Spoločnosť Lanaform® nenesie zodpovednosť za poškodenie prístroja spôsobené nevhodným použitím, ktoré nezodpovedá pokynom uvedeným v tejto príručke.

## ÚDRŽBA A SKLADOVANIE

Ak voda obsahuje príliš veľa vápnika a horčíka, môže dôjsť k vytváraniu „bieleho prášku“ v prístroji. Ak sa na snímači (snímačoch) (biela keramická doštička, ktorá vydáva ultrazvuk; obrázok 1, bod 4) nahromadí kal, prístroj nebude môcť správne fungovať.

### Údržba:

#### Odporúčame:

- 1) používať radšej prevarenú a vychladnutú vodu pri každom používaní,
- 2) nádržku čistiť každý 2. deň a snímač (snímače) vyčistiť každý týždeň,
- 3) vymeniť vodu v nádrže každý 2. deň,
- 4) vyčistiť prístroj a skontrolovať, či sú všetky jeho časti úplne suché, keď sa nepoužíva.

#### Na čistenie snímača (snímačov):

- 1) kvapnite na povrch 2 – 5 kvapiek octu a nechajte pôsť 2 až 5 minút,
- 2) Usadeniny z povrchu očistite jemnou kefkou. Nepoužívajte tvrdé nástroje, aby ste nepoškriabali povrch,
- 3) opláchnite nádržku na spodnej časti čistou vodou,
- 4) na čistenie snímača (snímačov) nepoužívajte mydlo ani rozpúšťadlá v spreji.

#### Na čistenie nádržky:

- 1) vyčistíte nádržku na vodu pomocou mäkkej handričky a octu, ak sa vnútri vytvoril kal alebo vodný kameň,
- 2) vypláchnite nádržku čistou vodou.

#### Odkladanie:

Po vyčistení a osušení prístroj skladujte na chladnom a suchom mieste mimo dosahu detí.

## PORUCHY A ICH RIEŠENIE

Ak pri normálnych podmienkach používania dôjde k nesprávnej funkcii, pozrite si nasledujúcu tabuľku:

Porucha	Možné príčiny	Riešenie
Netvorí sa para	Hladina vody v nádržke je príliš nízka.	Do prázdnjej nádržky pridajte vodu.
	Teplota prístroja je príliš nízka.	Pol hodiny pred použitím ponechajte jednotku v miestnosti s izbovou teplotou.
Netypický zápach pary	Voda zostala v nádržke príliš dlho.	Vyčistite nádržku a nalejte do nej čerstvú vodu.
Nízka intenzita vytvárania pary	V nádržke je príliš mnoho (príliš málo) vody.	Vylejte z nádržky vodu (dolejte do nádržky vodu).
	Sedimenty na snímači (snímačoch).	Vyčistite snímač (snímače).
	Voda je príliš studená.	Použitie vodu s izbovou teplotou.
	Voda nie je čistá.	Vyčistite nádržku (nádržky) a nalejte do nej (nich) čerstvú vodu.

### RADY Z OBLASTI LIKVIDÁCIE ODPADU:



- Obal pozostáva výlučne z materiálov bezpečných z hľadiska ochrany životného prostredia, ktoré sa môžu skladovať v triediacom stredisku vašej obce pre opätovné použitie ako sekundárne materiály. Kartón možno vyhodit' do príslušných kontajnerov na zber papiera. Ochranné baliace fólie treba previesť do triediaceho a recyklačného strediska vašej obce.
- Po skončení používania prístroj zlikvidujte v súlade s princípmi ochrany životného prostredia a v súlade s právnymi predpismi.

SK

### OBMEDZENÁ ZÁRUKA

Spoločnosť LANAFORM® sa zaručuje, že tento výrobok je bez akejkoľvek chyby materiálu či spracovania, a to od dátumu predaja po dobu dvoch rokov, s výnimkou nižšie uvedených prípadov.

Záruka spoločnosti LANAFORM® sa nevzťahuje na škody spôsobené bežným používaním tohto výrobku. Okrem iného sa záruka v rámci tohto výroku spoločnosti LANAFORM® nevzťahuje na škody spôsobené chybným alebo nevhodným používaním či akýmkoľvek chybným užívaním, nehodou, pripojením nedovolených doplnkov, zmenou realizovanou na výrobku či iným zásahom akejkoľvek povahy, na ktorý nemá spoločnosť LANAFORM® vplyv.

Spoločnosť LANAFORM® nebude zodpovedná za žiadny druh poškodenia príslušenstva (následný alebo špeciálny). Všetky záruky týkajúce sa spôsobilosti výrobku sú obmedzené na obdobie dvoch rokov od prvej kúpi pod podmienkou, že pri reklamácii je treba predložiť doklad o kúpe tohto tovaru.

Po prijatí prístroja ho spoločnosť LANAFORM® opraví alebo vymení v závislosti od prípadu a následne vám ho vráti. Záručný servis poskytuje iba servisné stredisko spoločnosti LANAFORM®. V prípade, že akúkoľvek údržbu tohto prístroja zveríte inej osobe ako servisnému stredisku spoločnosti LANAFORM®, táto záruka stráca platnosť.



# LANAFORM®

**SA LANAFORM NV**

**Zoning de Cornémont  
rue de la Légende, 55  
B-4141 LOUVEIGNE  
BELGIUM**

**Tél. +32 (0)4 360 92 91  
Fax +32 (0)4 360 97 23**

**[info@lanaform.com](mailto:info@lanaform.com)  
[www.lanaform.com](http://www.lanaform.com)**

