

TOSHIBA

Leading Innovation >>>



Klimatizácia Toshiba

Užívateľská príručka

Interiérová jednotka

Rad RAS-10G2KVP
Rad RAS-13G2KVP
Rad RAS-16G2KVP

Exteriérová jednotka

Rad RAS-10G2AVP
Rad RAS-13G2AVP
Rad RAS-16G2AVP

- Ďakujeme, že ste si zakúpili túto izbovú klimatizáciu značky Toshiba.
- Pre bezpečné a riadne používanie tohto produktu si pozorne prečítajte túto užívateľskú príručku a pred použitím sa uistite, že jej rozumiete.
- Uchovajte túto príručku na mieste, na ktorom si ju môže kedykoľvek každý prezrieť.



1115750102

Obsah

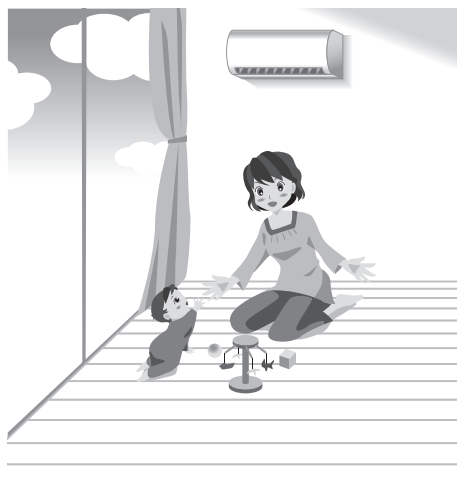

Bezpečnostné opatrenia strana 4

Dbajte na to, aby ste vždy postupovali podľa týchto pokynov..... 4

Názvy súčastí strana 5

Interiérová jednotka..... 5

Exteriérová jednotka..... 6

Príslušenstvo (nasadenie a demontáž držiaka diaľkového ovládača).... 6

Diaľkový ovládač..... 7

Príprava a kontrola pred prevádzkou strana 9

Vloženie batérie..... 9

Nastavenie hodín..... 9

Kontrola prenosu a prijímania..... 10

Automatická prevádzka strana 11

Chladenie, Vykurovanie, Temperovanie na 8°C, Suchá prevádzka a Iba ventilátor strana 12

Plazmový ionizačný čistič strana 14

Objem vzduchu, Smer vzduchu a Pohyblivé mriežky strana 15

Zmene objemu vzduchu..... 15

Zmene smeru vzduchu..... 15

Pohybe mriežok..... 15

Pohyb vertikálnych mriežok..... 15

Pohodlné prúdenie vzduchu strana 16

Široké prúdenie vzduchu, Miestne prúdenie vzduchu..... 16

Prevádzka s časovačom strana 17

Pohodlný spánok..... 17

Zapnutie a vypnutie časovača..... 18

Prevádzka týždenného časovača strana **19**

Príklady používania týždenného časovača	19
Nastavenie týždenného časovača	20
Úprava programu týždenného časovača	22
Deaktivácia činnosti týždenného časovača	22
Vymazanie programov	23

Príklad používania týždenného časovača strana **24**

Nastavenie preferovaného prevádzkového režimu strana **28**

Nastavenie predvolby	28
----------------------------	----

Úspora energie strana **29**

Používanie funkcie eco (eko)	29
------------------------------------	----

Obmedzenie maximálnej spotreby prúdu a energie strana **30**

Ovládanie výberu výkonu	30
-------------------------------	----

Prispôsobenie jasú indikátora prevádzkového displeja strana **31**

Prevádzkový režim sušenia vnútorného priestoru strana **32**

Údržba a čistenie strana **33**

Správna údržba môže predĺžiť životnosť klimatizácie a ušetriť energiu	33
Dlhodobé vyradenie z prevádzky	34
Opätovné uvedenie do prevádzky	34
Pravidelné kontroly	34

Ak bliká indikátor interiérovej jednotky strana **35**

Nastavenie automatického reštartovania strana **36**

Rady pre špecifické situácie strana **37**

Ak nie je k dispozícii diaľkový ovládač	37
V prípade inštalácie 2 klimatizácií vo vzájomnej blízkosti	37
Neprijemná hlučnosť pri prevádzke	37

Toto nie sú poruchy strana **38**

Prevádzka a správanie sa klimatizácie	38
Objavia sa výpary alebo kondenzát	38
Zápach alebo znečistenie	38
Indikátor prevádzky	39
Obsluha diaľkového ovládača	39
Zvukové varovanie	39

Bezpečnostné opatrenia

Dbajte na to, aby ste vždy postupovali podľa týchto pokynov

NEBEZPEČENSTVO

- Kryt neinštalujte, neopravujte ani neodstraňujte. Mohli by ste sa tak vystaviť nebezpečnému napätiu. O vykonanie tejto činnosti požiadať predajcu alebo odborníka.
- Odpojením napájania nepredídete možnému zásahu elektrickým prúdom.
- Spotrebič montujte v súlade so smernicami o elektroinštalračných prácach.
- Na pevnom pripojení musia byť umiestnené prostriedky pre odpojenie napájania, ktoré majú aspoň 3 mm na všetkých póloch.

VÝSTRAHA

- Nevystavujte svoje telo dlhodobo priamemu studenému alebo teplému vzduchu.
- Do vstupu/výstupu nevkladajte prsty ani žiadne predmety.
- V prípade neobvyklého stavu (zápach horenia, atď.) klimatizáciu zastavte a vypnite istič.
- O inštaláciu musíte požiadať maloobchodnú predajňu, v ktorej bola klimatizácia zakúpená, alebo odbornú inštalračnú firmu. Inštalácia si vyžaduje odborné znalosti a zručnosti. V prípade, že zákazníci vykonajú inštaláciu sami, môže nastať požiar, zásah elektrickým prúdom, zranenie alebo únik vody.
- Vyhňte sa inštalácii na miestach, kde môže dochádzať k úniku horľavých plynov. Ak v okolí jednotky dôjde k akémukoľvek úniku plynu či jeho nahromadeniu, môže to spôsobiť požiar.
- Nevypínajte ani nezapínajte istič, ani nestláčajte tlačidlá s mokrymi rukami.
- Môže to spôsobiť zásah elektrickým prúdom. Svojpomocne nerozoberajte, nemeňte ani nepremiestňujte jednotku. Môžete tým spôsobiť požiar, zásah elektrickým prúdom alebo únik vody.
- Neinštalujte na miesta s veľkým množstvom vody či na nadmerne vlhké miesta, ako je napríklad kúpeľňa. Opatrovaná izolácia môže spôsobiť zásah elektrickým prúdom alebo požiar.
- Pri premiestňovaní alebo oprave jednotky kontaktujte maloobchodnú predajňu, v ktorej ste ju kúpili. Zauzlené káble môžu spôsobiť zásah elektrickým prúdom alebo požiar.
- Počas poruchy (ako napríklad zápach horenia či nechladenie) prestaňte jednotku používať a vypnite istič. Ak by ste pokračovali v prevádzke, mohlo by to spôsobiť požiar alebo zásah elektrickým prúdom. O opravu alebo servis požiadať maloobchodnú predajňu, v ktorej ste si jednotku zakúpili alebo predajňu spoločnosti Toshiba.
- O vykonanie uzemnenia musíte požiadať maloobchodnú predajňu, v ktorej bola klimatizácia zakúpená, alebo odbornú firmu. Nedostatočné uzemnenie môže spôsobiť zásah elektrickým prúdom. Nezapájajte uzemňovací vodič k plynovému a vodnému potrubiu, zberačom osvetlenia alebo uzemňovaciemu vodiču telefónu.
- Ak bude z dôvodu premiestnenia odhalený vývod potrubia interiérovej jednotky, zatvorte otvor. Dotýkaním sa vnútorných elektrických súčastí môžete spôsobiť zranenie alebo zásah elektrickým prúdom.
- Nevkladajte do výstupu vzduchu ani do otvoru nasávania vzduchu žiadne materiály (kov, papier, voda, atď.). Vo vnútri sa môže otáčať ventilátor vysokou rýchlosťou a nachádzajú sa tu časti s vysokým napätím, ktoré môžu spôsobiť zranenie alebo zásah elektrickým prúdom.
- Pre napájanie musíte použiť samostatnú elektrickú zásuvku. Ak použijete inú než samostatnú elektrickú zásuvku, môže to spôsobiť požiar.
- V prípade, že klimatizačná jednotka nechladí alebo neohrieva, mohlo dôjsť k úniku chladivého média. Poradte sa s maloobchodnou predajňou, v ktorej ste jednotku zakúpili. Chladivé médium, ktoré sa v klimatizačnej jednotke používa, je bezpečné. Pri bežných prevádzkových podmienkach nebude unikáť.
- Ak však unikne do miestnosti a dostane sa do styku so zdrojom tepla, ako napríklad ohrievačom či sporákom, môže spôsobiť nepriaznivú reakciu. Ak sa do vnútorných súčastí dostane voda alebo iné cudzie látky, zastavte okamžite jednotku a vypnite istič. Ak by ste jednotku ďalej používali, mohli by ste spôsobiť požiar alebo zásah elektrickým prúdom.
- Ohľadom opravy kontaktujte maloobchodnú predajňu, v ktorej ste jednotku zakúpili. Vnútro klimatizačnej jednotky nečistite svojpomocne. O vyčistenie vnútra klimatizačnej jednotky požiadať maloobchodnú predajňu, v ktorej ste ju kúpili.
- Nesprávne čistenie môže spôsobiť zlomenie živcových súčastí alebo porušenie izolácie elektrických súčastí, čo vyvolá únik vody, zásah elektrickým prúdom alebo požiar. Vyhňte sa poškodeniu či úpravám napájacieho kábla. Nezapájajte kábel do stredu, ani nepoužívajte viaceré predĺžovacie káble, ktoré sú zdieľané s inými zariadeniami.
- Nedodržanie tohto pokynu môže spôsobiť požiar. Na napájací kábel neumiestňujte ťažké predmety, nevystavujte ho teplu ani zaň netahajte. Tieto činnosti môžu spôsobiť zásah elektrickým prúdom alebo požiar.
- Tento spotrebič nie je určený na používanie osobami (vrátane detí) so zníženými fyzickými, zmyslovými alebo rozumovými schopnosťami či nedostatkom skúseností a znalostí, ak nebudú pod dohľadom alebo im nebudú poskytnuté pokyny týkajúce sa používania tohto spotrebiča zo strany osoby, ktorá je zodpovedná za ich bezpečnosť.
- Dávajte pozor na deti, aby sa nehrali so spotrebičom.
- Nepoužívajte žiadne iné chladivé médium, než médium označené ako doplnkové alebo náhradné.
- Inak sa môže v chladiacom cykle generovať neobvykle vysoký tlak, ktorý môže spôsobiť poruchu či explóziu výrobku, alebo zranenie vášho tela.

UPOZORNENIE

- Skontrolujte správnu inštaláciu ističa. Ak istič nie je správne nainštalovaný, môže spôsobiť zásah elektrickým prúdom. Ohľadom kontroly spôsobu inštalácie kontaktujte maloobchodnú predajňu, kde ste jednotku zakúpili, alebo odbornú firmu, ktorá jednotku inštalovala.
 - Pri používaní jednotky v uzavretom priestore alebo pri prevádzke spoločne s inými spotrebičmi využívajúcimi spalovanie dbajte na občasné otváranie okna pre účely ventilácie. Nedostatočná ventilácia môže spôsobiť zadusenie z dôvodu nedostatku kyslíka.
 - Nepoužívajte dlhodobo v prostredí s vysokou vlhkosťou (nad 80 %), ako napríklad pri otvorených oknách či dverách. Na interiérovej jednotke môže dôjsť ku kondenzácii a kvapôčky vody môžu dopadať na nábytok.
 - Ak sa nebude jednotka dostatočne dlhú dobu používať, vypnite hlavný vypínač alebo istič.
 - Po dlhodobej prevádzke jednotky sa odporúča, aby odborník vykonal údržbu.
 - Minimálne jedenkrát ročne skontrolujte, či nie je poškodená montážna tabuľka exteriérovej jednotky. Ak budete poškodenie ignorovať, jednotka sa môže prevrátiť, čím spôsobí zranenie.
 - Pri montáži/demontáži predného panela/vzduchového filtra sa postavte na pevný rebrik. Ak ho nepoužijete, môžete spadnúť alebo sa poraniť.
 - Na exteriérovej jednotke nestojte ani na ňu nič nekladte. Mohli by ste sa zraniť z dôvodu pádu alebo prevrátenia. Akékoľvek poškodenie jednotky môže spôsobiť zásah elektrickým prúdom alebo požiar.
 - Nepoužívajte spotrebiče využívajúce horenie v priamom prúde vzduchu z klimatizačnej jednotky. Nedokonalé spaľovanie spotrebiča využívajúceho horenie môže spôsobiť zadusenie.
 - V okolí exteriérovej jednotky neumiestňujte žiadne predmety ani nedovoľte, aby sa v jej okolí hromadilo spadnuté lístie. Ak sa pri jednotke nachádza spadnuté lístie, môžu do nej preniknúť malé živočíchy a kontaktom s vnútornými elektrickými súčastami spôsobiť poruchu alebo požiar.
 - Na miesta, kam priamo prúdi vzduch z klimatizačnej jednotky, neumiestňujte zvieratá ani rastliny. Môže to mať negatívny vplyv na tieto zvieratá alebo rastliny.
 - Vylievajte stečenú vodu. Ak nevyliete vodu v dostatočnej miere, voda môže unikáť a vznikne tak poškodenie nábytku vodou. Ohľadom kontroly správnosti použitého spôsobu inštalácie kontaktujte maloobchodnú predajňu, v ktorej ste jednotku zakúpili, alebo odbornú firmu, ktorá jednotku inštalovala. Neumiestňujte na jednotku žiadne nádoby, ako je napríklad váza obsahujúca tekutinu.
 - Môže to spôsobiť vniknutie vody do jednotky a poškodenie elektrickej izolácie, čo spôsobí zásah elektrickým prúdom.
 - Nepoužívajte na zvláštne použitia, ako je napríklad uskladnenie potravín či živočíchov, alebo na vystavovanie rastlín, presných zariadení alebo umeleckých predmetov. Nepoužívajte na lodiach alebo v iných dopravných prostriedkoch. Mohli by ste spôsobiť poruchu klimatizačnej jednotky. Navyše sa môžu tieto predmety poškodiť.
 - Neumiestňujte pod jednotku iné elektrické spotrebiče alebo nábytok. Môžu odkvapkať kvapky vody, ktoré spôsobujú poškodenie alebo poruchu.
 - Pri čistení musíte prestať jednotku používať a vypnúť aj istič. Keďže sa môže ventilátor otáčať vysokou rýchlosťou, môže spôsobiť zranenie.
 - Neumývajte vodou hlavnú klimatizačnú jednotku. Mohlo by dôjsť k zásahu elektrickým prúdom.
 - Po vyčistení predného panela/vzduchového filtra utrite zvyšnú vodu a nechajte ich vysušiť. Zvyšky vody môžu spôsobiť zásah elektrickým prúdom.
 - Po odstránení predného panela sa nedotýkajte kovových súčastí jednotky. Mohlo by dôjsť k úrazu.
 - Nedotýkajte sa oblasti nasávania vzduchu alebo hliníkových rebrier jednotky. Mohlo by dôjsť k úrazu.
 - Ak budete počuť hrmenie a môže sa vyskytnúť úder blesku, zastavte jednotku a odpojte istič. Úder blesku môže spôsobiť poruchu.
 - Výrobca nenesie zodpovednosť za škody spôsobené nedodržaním pokynov v tomto návode.
 - Batérie pre jednotku diaľkového ovládača:
 - musia byť vkladané so správnou polaritou (+) a (-);
 - nesmú sa znovu nabíjať;
 - nepoužívajte batérie, ktorých „Odporúčaná doba použiteľnosti“ vypršala;
 - nenechávajte použité batérie v diaľkovom ovládači;
 - nepoužívajte spoločne rôzne typy batérií, ani nepoužívajte nové batérie so starými;
 - nespájajte batérie k sebe;
 - neskratujte, nedemontujte, nenahrievajte ani nehádzte batérie do ohňa.Ak nebudú batérie zlikvidované správnym spôsobom, môžu prasknúť a spôsobiť uniknutie kvapaliny, čo môže spôsobiť popáleniny alebo zranenia. Ak sa dotknete kvapaliny, dôkladne sa opláchnite vodou. Ak sa dotknete zariadení, utrite ju, aby ste predišli priamemu kontaktu;
 - neumiestňujte do dosahu malých detí. Ak dôjde k prehĺtnutiu batérie, okamžite vyhľadajte lekára.
- Výrobca nenesie zodpovednosť za škody spôsobené nedodržaním pokynov v tomto návode.

Názvy súčastí

Interiérová jednotka

Vstup vzduchu



Predný panel

Prijímací modul signálov
diaľkového ovládača

Prevádzkový displej

Pri otvorení predného panelu

Vzduchový filter

Plazmový ionizátor (Čistič vzduchu)

Snímač teploty

Vertikálna mriežka smeru fúkania

Horizontálna mriežka smeru fúkania

Výstup vzduchu

Ionizátor

Spínač

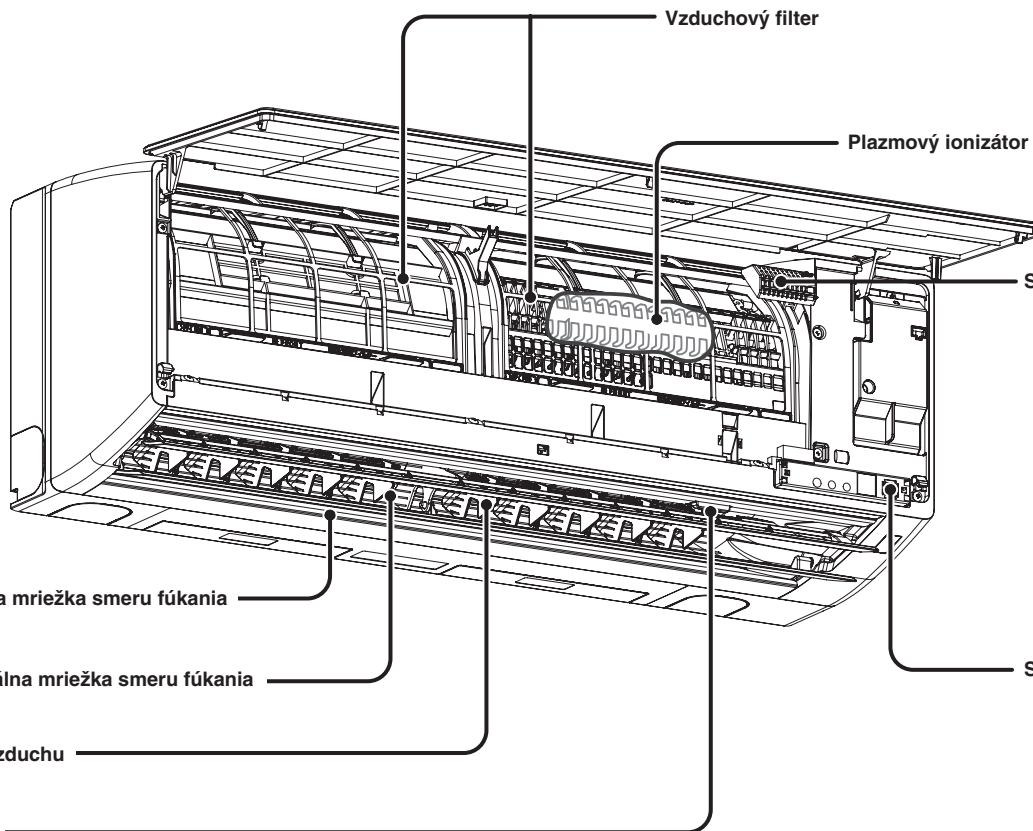

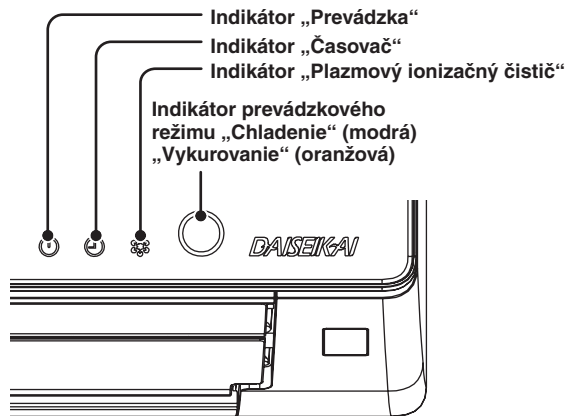
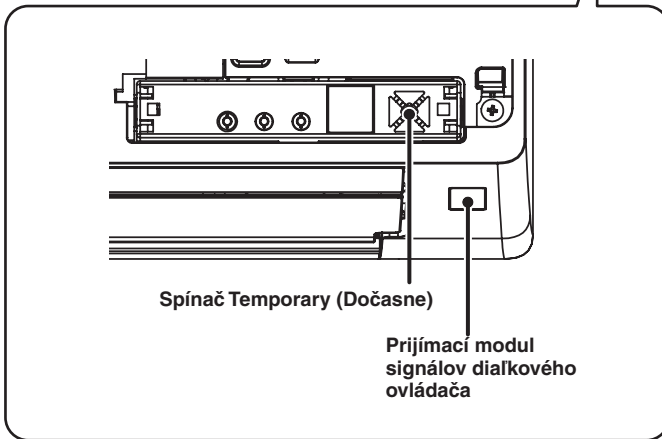
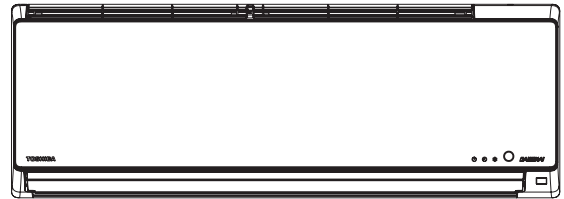
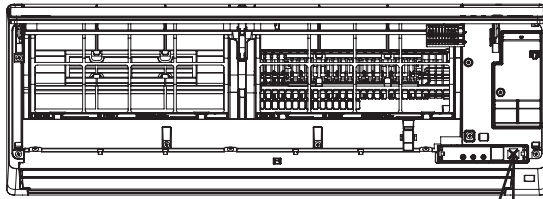

Exteriérová jednotka

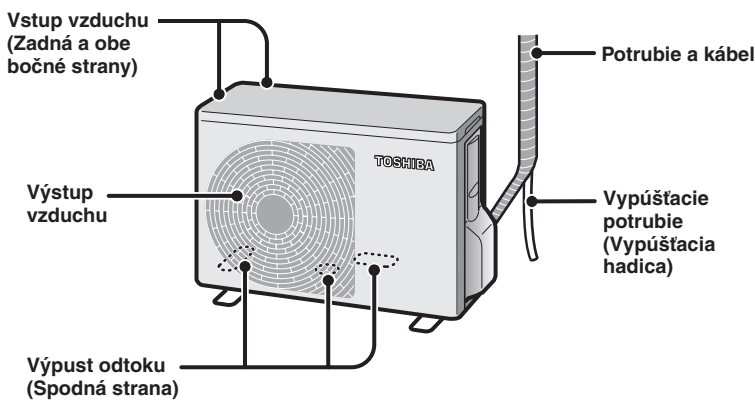

Príslušenstvo

Diaľkový ovládač

Držiak diaľkového ovládača

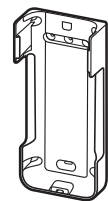

Suché batérie (2 kusy)
Alkalické suché batérie
AAA

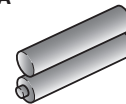

Pripevňovacie skrutky na
držiak diaľkového ovládača
(2 kusy)

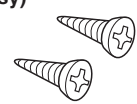

Ako pripevniť držiak diaľkového ovládača.

Pripevňte držiak diaľkového ovládača na stenu alebo na stĺp pomocou priložených pripevňovacích skrutiek držiaka diaľkového ovládača.

Držiak diaľkového ovládača

Skrutky na pripevnenie držiaka diaľkového ovládača

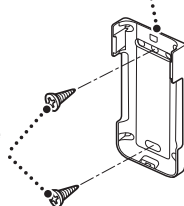

Ako namontovať / demontovať držiak diaľkového ovládača.

Vložte kolík z otvoru držiaka diaľkového ovládača do otvoru v spodnej časti diaľkového ovládača a nastavte ho, keď budete tlačiť v smere šípky. Demontujte ho opačným postupom.

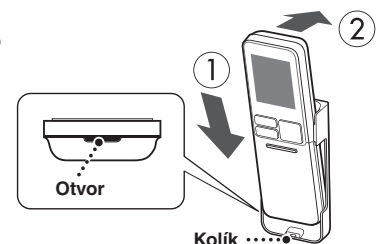

Názvy súčastí (pokračovanie)

Dialkový ovládač

Vysielacia časť

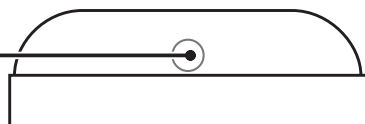

Činnosť pamäte a vyvolania nastavení používateľa

PRESET

Činnosť spustenia a vypnutia



TEMP.

Nastavenie teploty

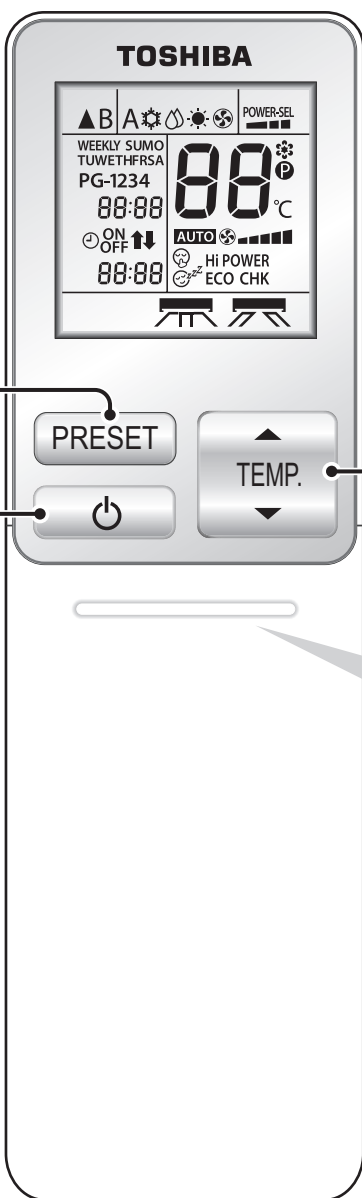

Druh prijímacieho tónu

Ak interná jednotka prijme signál z diaľkového ovládača, zaznie prijímací tón.

PiČinnosť, zmena

PiStop

PIPIUpozornenie

Ak zaznie upozornenie PIPI, znamená to, že prevádzkové nastavenie sa vracia na východiskový bod.

(Príklad) Pri nastavovaní teploty.

↔ 22°C ↔ 23°C ↔ 24°C ↔ 25°C ↔ 26°C ↔
Pi Pi Pi Pi Pi

Východiskové body

Teploty	24°C	Pohyb	Zrušiť
Objem vzduchu	Automatická	Horizontálne fúkanie	Rovno
Prúdenie vzduchu	Zrušiť	Vertikálne fúkanie	Spodný limit

Ako otvoriť kryt diaľkového ovládača.

Potiahnite ho smerom k sebe a pri tom jemne tlačte na hornú časť krytu.





Diaľkový ovládač s otvoreným krytom

Pre vysvetlenie sú zobrazené všetky indikátory.

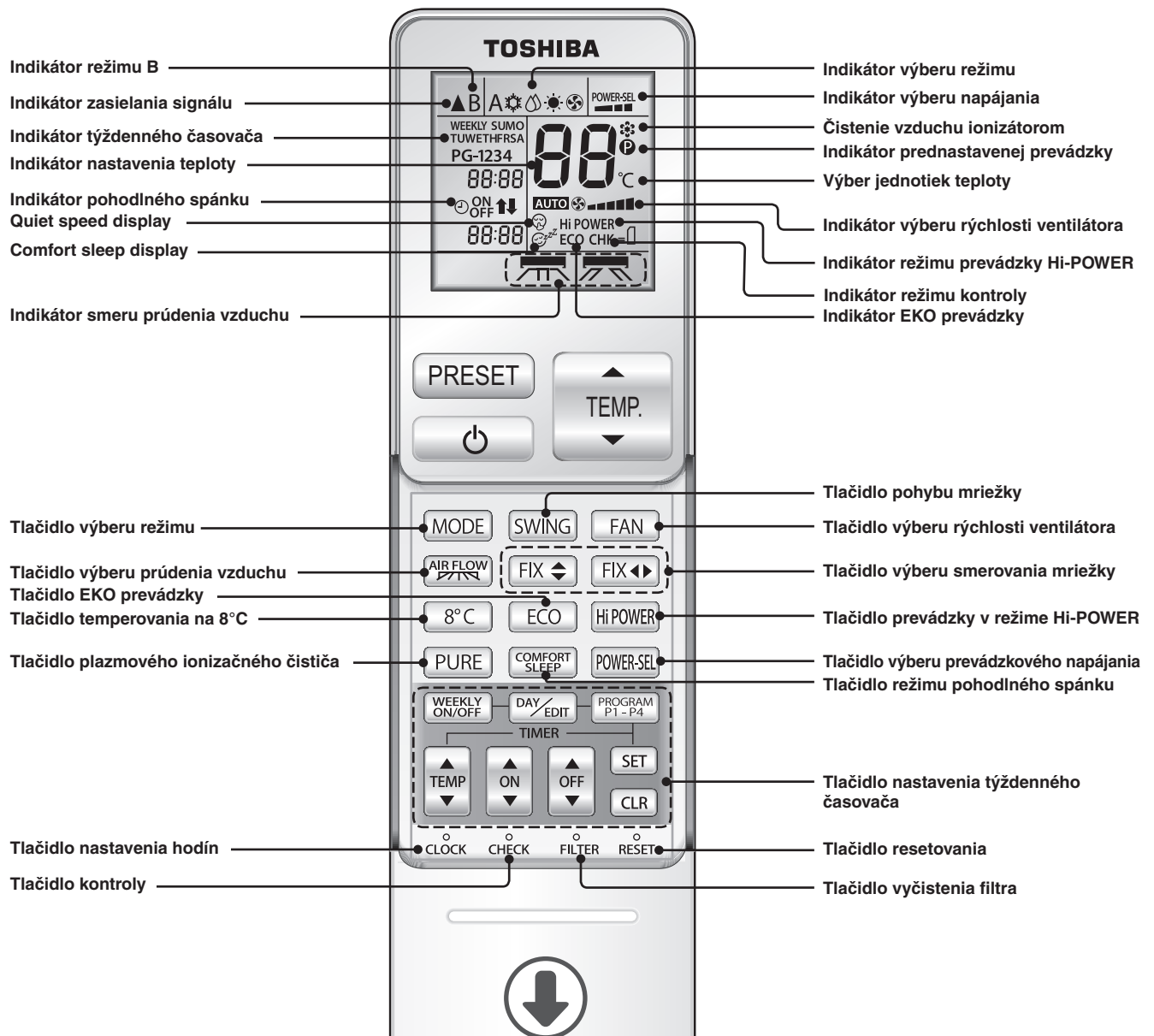

Pri otvorení krytu

Poznámky

- Ovládač chráňte pred kvapkami alebo rozliatou vodou.
- Neumiestňujte do miest, kde stúpa či klesá teplota (napríklad na miesta vystavené priamemu slnečnému žiareniu, do blízkosti sporáka, na televízny prijímač, horúcu podlahu alebo do blízkosti okna).
- Ak diaľkový ovládač aktivuje ostatné elektrické spotrebiče, izolujte tieto spotrebiče alebo sa obráťte na distribútora.
- V prípade, že v blízkosti interiérovej jednotky používate fluorescenčnú lampu, nemusí signál z diaľkového ovládača doraziť do prijímača infračervených signálov a môže to ovplyvniť zapínanie a vypínanie klimatizácie.
- Do otvoru nekladajte ihly ani tyče.

Príprava a kontrola pred prevádzkou

Dialkový ovládač

Vloženie batérie

- 1 Odstráňte kryt a vložte suché alkalické batérie AAA.

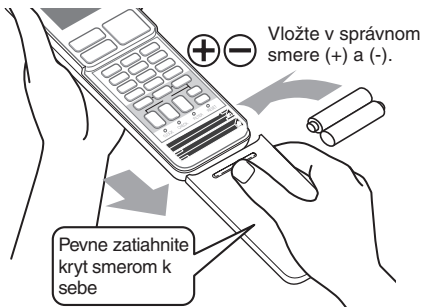

- 2 Stlačte tlačidlo CLOCK (HODINY).
 - Nastavte čas postupom „Nastavenie času“ na pravej strane.



- 3 Nasadte kryt.

Nastavenie hodín

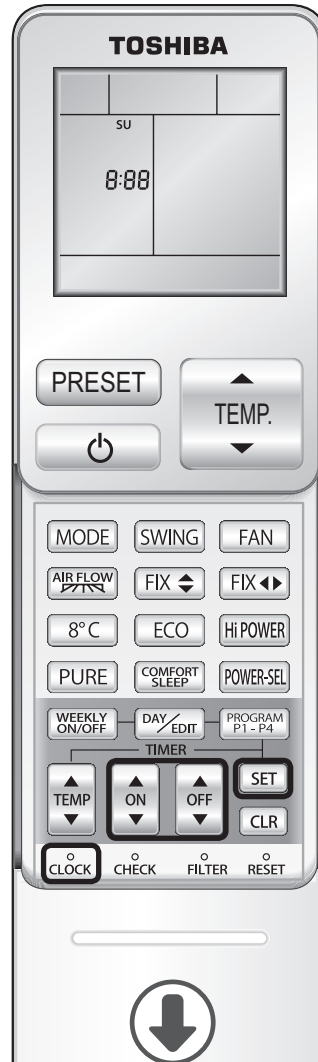

Pri otvorení krytu

- 1 Stlačte tlačidlo CLOCK (HODINY).



- 2 Nastavte položku „Day“ (Deň).



- Bliká deň „SU“ (Nedeľa) a zmení sa nasledujúci deň, keď jedenkrát stlačíte tlačidlo.

- 3 Nastavte položku „Time“ (Čas).

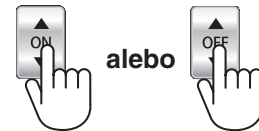

- Čas sa zmení o 1 minútu, keď stlačíte tlačidlo jedenkrát. Pri stálom stlačení sa čas bude meniť pod 10 minútach.

- 4 Potvrďte položku „Time“ (Čas).



Poznámky

- Životnosť suchých batérií je pri bežnom používaní približne 1 rok.
- Ak sa z interiérovej jednotky neozve žiadny zvuk alebo sa nepodarí zvoliť želanú funkciu, je nutné vymeniť batériu.
- Pri výmene batérií ich vymeňte za 2 nové suché alkalické batérie AAA rovnakého druhu.
- Ak ovládanie nepoužívate 1 mesiac alebo dlhšie, vyberte batérie, aby ste predišli poruche.

Interiérová jednotka

Vypnite hlavný prívod napájania.

- Činnosť prípravy trvá po zapnutí napájania 3 minúty. Počas tejto doby svieti indikátor prevádzky. Kompresor sa však nespustí.

Kontrola prenosu apríjmu

Namierte diaľkový ovládač na modul interiérovej jednotky prijímajúci signály diaľkového ovládača.



- Správny signál potvrdí tón prijatia a rozsvieti sa indikátor prevádzky.
- Po stlačení tlačidla  zaznie tón príjmu a prevádzka sa zastaví.

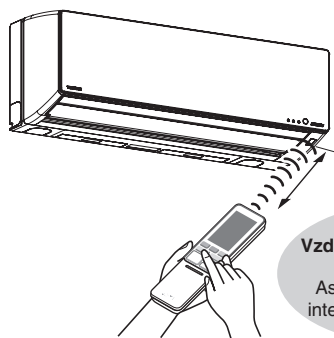

Vzdialenosť pre prijímanie a prenos.
Asi. 7 m priamo pred interiérovou jednotkou.

- Skontrolujte, či sa v nainštalovanej polohe signál prenáša a prijíma, ak je diaľkový ovládač pripavený k držiaku diaľkového ovládača.



Poznámky

- Použite diaľkový ovládač tam, kde interiérová jednotka môže prijímať signál. Nie je funkčný, ak signálu prekážajú záclony či posuvné dvere.
- Vzďialenosť pre prenos a prijímanie je kratšia, ak na prenos a prijímanie a prijímaciu časť hlavnej jednotky pôsobí jasné svetlo (ako slnečný svit).
- Vzďialenosť medzi prenosom a prijímaním je kratšia, ak diaľkový ovládač používate v šikmom smere k hlavnej jednotke.

Automatická prevádzka



Klimatizácia vyberá režim chladenia alebo vykurovania.

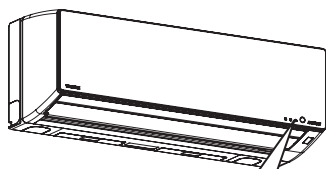

Indikátor prevádzky
svieti

Indikátor časovača

Režim prevádzky

Chladenie/Sušenie: Rozsvieti sa modrá kontrolka.
Vykurovanie: Rozsvieti sa oranžová kontrolka.

Ak zaznie zvuk **PiPi**,

jednotka zaznamená, že nastavenie prevádzky sa vráti
na východiskový bod. ← Strana 7

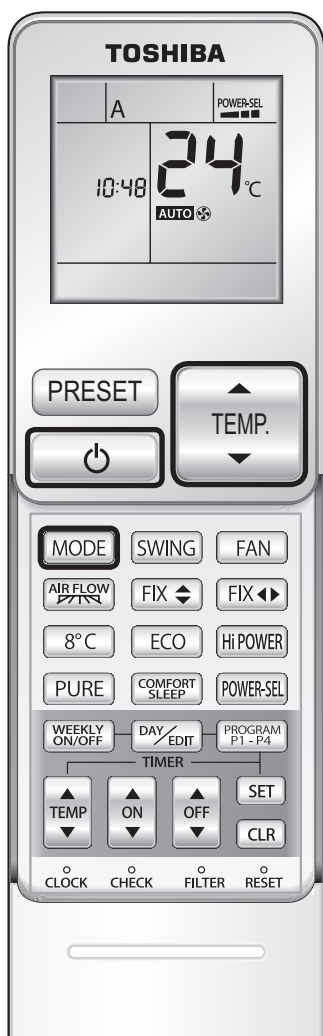

Ak spúšťate automatickú prevádzku, vyberte **A**

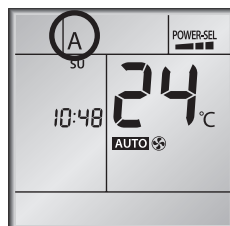

- Objem vzduchu je len „Automatic“ (Automaticky).

Keď dôjde k zastaveniu.

- Po zastavení začne činnosť sušenia vnútorného priestoru. (Indikátor časovača svieti)
- ※ Ak je čas prevádzky kratší ako 10 minút, činnosť nebude vykonaná.



Pri zmene teploty **TEMPERATURE (Teplota)**

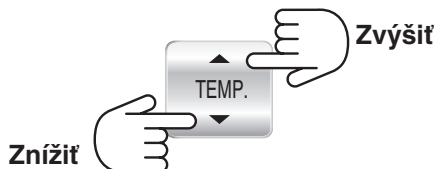

- Zmení sa o 1°C pri jednorazovom stlačení. Bude sa plynulo meniť, ak trvalo stlačíte.
- Rozsah dostupných teplôt je 17°C – 30°C.

PiPi zaznie pri dosiahnutí 24°C.

Chladienie, Vykurovanie, Temperovanie na 8°C, Suchá prevádzka a Iba ventilátor



Chladienie a vykurovanie

Teplotu a objem vzduchu pri chladiení a vykurovaní môžete nastaviť podľa svojho želania. Ak je vybrané temperovanie na 8°C, je možné nastaviť iba objem vzduchu.

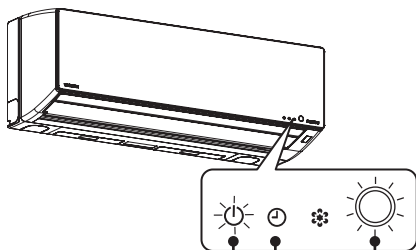

Indikátor prevádzky svieti

Indikátor časovača

Režim prevádzky

Chladienie/Sušenie: Rozsvieti sa modrá kontrolka.
Vykurovanie: Rozsvieti sa oranžová kontrolka.

Ak zaznie zvuk **PiPi**,

jednotka zaznamená, že nastavenie prevádzky sa vráti na východiskový bod. [← Strana 7](#)



Chladienie prevádzka		
Suchá prevádzka		
Vykurovanie prevádzka		
Iba ventilátor prevádzka		
Temperovanie na 8°C prevádzka		

Odmrazovanie pri vykurovaní

Toto nie je nenormálne

Počas vykurovania môže pokrývať tepelný výmenník exteriérovej jednotky námraza. Aby sa predišlo zhoršeniu prevádzky, automaticky prebehne odmravovanie. V tejto dobe môže prestať prúdiť z interiérovej jednotky teplý vzduch alebo sa na exteriérovej jednotke môže objaviť voda či para. Tieto vlastnosti však nie sú nenormálne. Funkcia odmravovania sa môže spustiť ihneď po zapnutí.

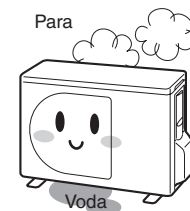



**Suchá
prevádzka**

Pre odvlhčenie sa automaticky kontroluje mierny chladiaci výkon.

Pri zmene teploty

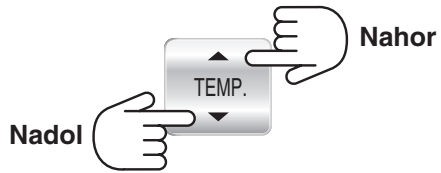

Pri 24°C zaznie **PIPI**

- Teplota sa mení o 1°C pri stlačení. Pri stálom stlačení sa bude plynulo meniť.
- Dostupný rozsah nastavení je 17°C – 30°C.

Pri zastavovaní

- Po zastavení prevádzky začne sušenie vnútorného priestoru.
(zapne sa indikátor časovača)
- ※ Sušenie vnútorného priestoru nezačne, ak prevádzka trvala 10 minút alebo kratšie.

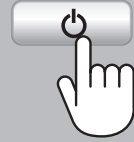

Poznámky

- Prúdenie chladiaceho média môže spôsobovať hluk, to však nie je chybou.
- Ak je vonkajšia teplota nízka, teplota v izbe môže klesnúť nižšie ako je zvolená teplota.
- V režime Dry (Sušiť) je objem vzduchu nastavený len na možnosť Auto (Automatický).

Plazmový ionizačný čistič

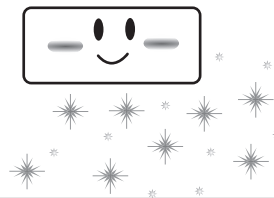

Efektívnosť zachytávania vo vzduchu sa pohybujúcich nečistôt sa zvýši pomocou ionizátora a plazmového ionizačného čističa. Zachytávajú sa v klimatizácii, odbúravaju sa a vypúšťajú sa vo vypúšťanej vode. Preto je vzduch, ktorý klimatizácia vypúšťa, čistý.

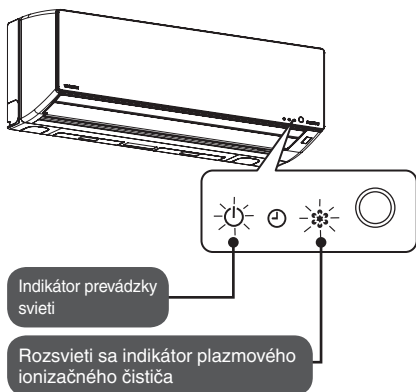

Pre vyčistenie vzduchu,
Plazmový ionizačný čistič



Pri zastavovaní prevádzky.

Po zastavení sa spustí automatické čistenie (zapne sa indikátor časovača)
※ Ak je čas prevádzky 10 minút alebo kratší, čistenie sa nespustí.



alebo



Pri použití spoločne s klimatizáciou

Nastavenie objemu a smeru vzduchu majú prioritu.

Prevádzka

Pri používaní klimatizácie použite plazmový ionizačný čistič.

Stlačte tlačidlo **PURE**.

Pri používaní plazmového ionizačného čističa použite klimatizáciu.

Pre výber stlačte tlačidlo **MODE**.

Prestat

Zastavte plazmový ionizačný čistič a klimatizáciu.

Stlačte tlačidlo **POWER-SEL**.

Zastavte len plazmový ionizačný čistič.

Stlačte tlačidlo **PURE**.

Poznámky

- Prevádzkou čističa vzduchu Picoion neodstránite škodlivé látky z cigaretového dymu (oxid uhľnatý, atď.). Pre vetranie občas otvorte okno.
- Plazmový ionizačný čistič funguje pomocou kombinácie ionizátora a plazmového ionizačného čističa.

Objem vzduchu, Smer vzduchu a Pohyblivé mriežky

Ak zaznie zvuk **PiPi**, znamená to, že prevádzkové nastavenie sa vracia do pôvodného nastavenia. [← Strana 7](#)



Pohyb vertikálnych mriežok

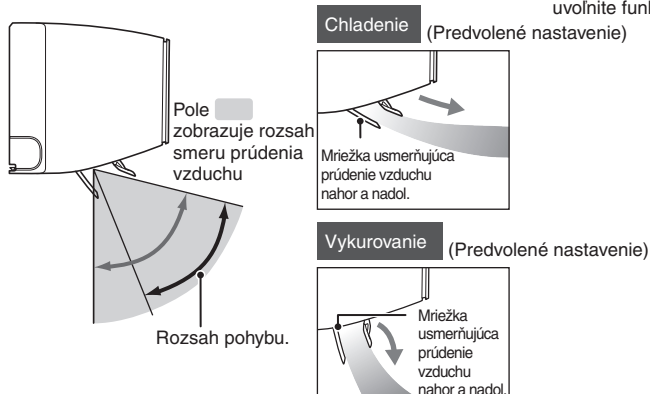

Zmene objemu vzduchu, stlačte tlačidlo FAN (Ventilátor)

• Vždy, keď...

Keď sa stlačí počas režimov Auto (Automatický), Cooling (Chladenie), Fan only (Iba ventilátor) a PURE (ČISTÝ).

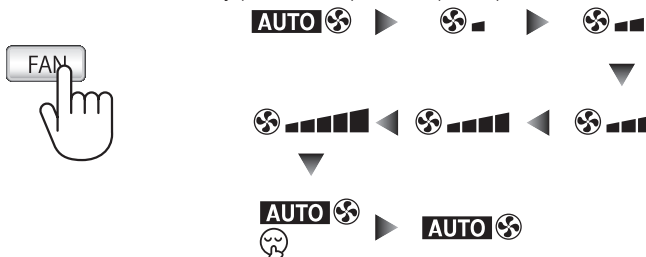

- Ak je objem vzduchu nastavený na možnosť „Ticho“ (Ticho), objem vzduchu sa nastaví na možnosť „Automatic“ (Automatický).

Zmene smeru vzduchu, stlačte tlačidlo FIX (Pevne)

Pri zmene vertikálneho smerovania vzduchu uvoľnite ľavú stranu do želanej polohy.

(**PiPi** na spodnom limite).

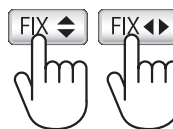

Pri zmene horizontálneho smerovania vzduchu uvoľnite pravú stranu do želanej polohy.

(**PiPi** vpredu zaznie).

Nastavenie prúdenia vzduchu [Strana 16](#)

- V rámci nastavenia Wide air flow (Široké prúdenie vzduchu) alebo Spot air flow (Miestne prúdenie vzduchu) je možné vybrať možnosť smer vzduchu Comfort air flow (Pohodlné prúdenie vzduchu).

- Po každom stlačení sa režim vertikálnej a horizontálnej mriežky zmenia o jeden krok.
- Neposúvajte mriežky smerujúce vzduch rukou, ale vždy ich nastavujte výhradne pomocou.

Pohybe mriežok, stlačte tlačidlo Swing (Pohyb)

• Vždy, keď...

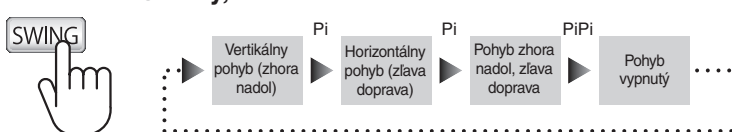

Zmení sa smer pohybu.

- Pre zmenu polohy strednej vertikálnej mriežky stlačte tlačidlo **FIX** a pre zmenu polohy strednej horizontálnej mriežky stlačte znovu tlačidlo **FIX**. Pre jednoduché rozpoznanie prúdenia vzduchu uvoľnite funkcie Swing (Pohyb).

Pohodlné prúdenie vzduchu



Široké prúdenie vzduchu: vzduch prúdi po celej miestnosti.
Miestne prúdenie vzduchu: prúdenie vzduchu sa koncentruje na jeden bod.

Široké prúdenie vzduchu

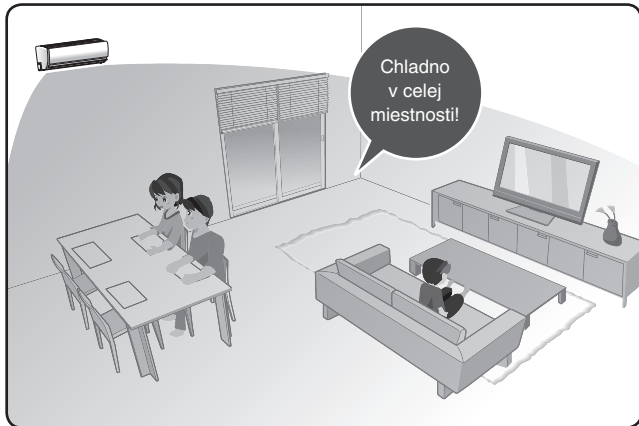

Miestne prúdenie vzduchu

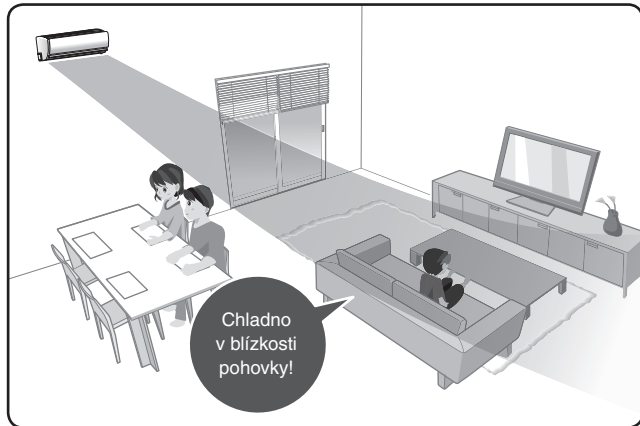

Pohodlné prúdenie vzduchu je možné vybrať tlačidlom prúdenia vzduchu

AIR FLOW

Po zapnutí (režim Auto (Automatický), Cool (Chladenie), Heat (Vykurovanie), Dry (Sušit) s voľbou PURE (ČISTÝ)) stlačte tlačidlo



• Vždy, keď...

Keď stlačíte tlačidlo, zmení sa smer prúdenia vzduchu.

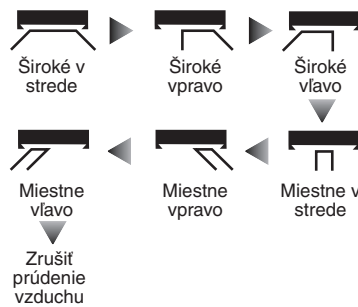

- Pri každom stlačení interiérová jednotka vydá zvuk „Pi“ ako tón prijatia, okrem prípadu zrušenia možnosti AIR FLOW (Prúdenie vzduchu), keď vydá zvuk „PiPi“.

Pri jemnom nastavovaní smeru prúdenia vzduchu

- Nastavte voľbu „Air flow direction“ (Smer prúdenia vzduchu) pomocou tlačidiel **FIX** **FIX** Pre jednoduché rozpoznanie prúdenia vzduchu uvoľnite funkciu pohybu **Strana 15**

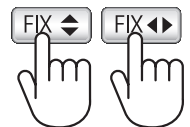

- Po stlačení tlačidla **FIX** **FIX** alebo tlačidla **SWING** pri vybranej možnosti širokého prúdenia vzduchu alebo miestneho prúdenia vzduchu sa uvoľní smer prúdenia vzduchu.

Poznámky

- Zmena orientácie horizontálnych a vertikálnych mriežok prúdenia vzduchu závisí od výberu širokého alebo miestneho prúdenia vzduchu.
- Ak dôjde k zastaveniu prevádzky počas pohodlného prúdenia vzduchu, platia rovnaké podmienky pre ďalšiu vybranú funkciu.
- **AIR FLOW** nefunguje len v prípade, že je spustená funkcia plazmového ionizačného čističa.
- Horizontálne mriežky je možné nastaviť v rozsahu pribl. 30°, ak je vybraný režim širokého alebo miestneho prúdenia vzduchu.

Prevádzka s časovačom

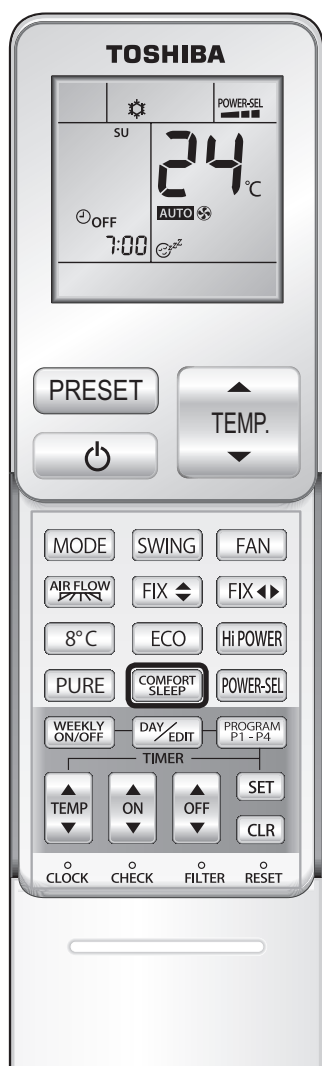
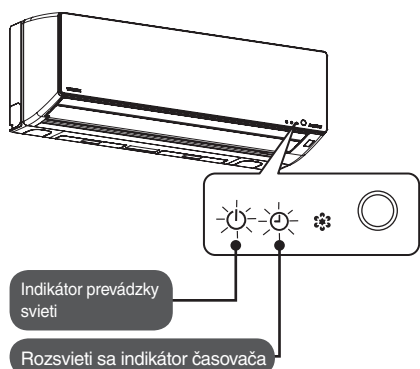

Pohodný spánok

Prevádzka sa automaticky zastaví vo vopred stanovený čas. Ak je vybraných 1, 3, 5 a 9 hodín, vznikne činnosť pohodlného spánku.

Nastavená teplota sa automaticky prispôbí príslušným spôsobom.

Teplota sa však nezvýši ani nezníži o viac ako 2 stupne Celzia.

Časovač je vypnutý počas režimu pohodlného spánku

● Pri každom stlačení (do 3 sekúnd)...

※ Príklad zobrazenia na displeji, ak je vybraných 22:00 hod.



- Čas zastavenia prevádzky sa zobrazuje na diaľkovom ovládači.
- Po zastavení prevádzky sa nevykoná sušenie vnútorného priestoru.
- Pohodlný spánok nie je možné nastaviť, ak funkcie plazmového ionizačného čističa fungujú samostatne.

Zrušenie

※ Nastavenie časovača sa vynuluje, ale prevádzka sa nepreruší.





Zapnutie a vypnutie časovača

Spustenie a zastavenie prevádzky sa vyberá pomocou času. Použite ho po nastavení aktuálneho času na diaľkovom ovládači. [← Strana 9](#)

1

Pre zapnutie časovača



Pre vypnutie časovača



- Pri jednom stlačení sa mení o 10 minút a pri stálom stlačení sa zmení o 1 hodinu
- Zobrazí sa zvolený čas.
Prejdite na ②, ak je možné použiť rovnaký čas ako predchádzajúce

2

Stlačte



- Počas prestávky sa nevykoná sušenie vnútorného priestoru.
- Vypnutie časovača je možné zvolit pomocou predchádzajúceho nastavenia prevádzky, aj keď je tento vypnutý. Prevádzka sa spustí vo zvolenom čase.
- Pre zmenu zvoleného času stlačte tlačidlo alebo pre zmenu tohto nastavenia.

Zrušenie

※ Nastavenie časovača sa vynuluje, ale prevádzka sa nepretrší.



Príklad nastavenia (výber zapnutia/vypnutia časovača)

Pre spustenie o 6:00
a vypnutie o 10:00.

1

Vyberte spustenie prevádzky o 6:00.

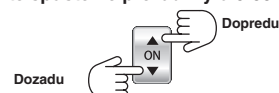

Zvolený čas a aktuálny režim prevádzky
striedavo blikajú v časti displeja s pikto-
gramami.

2

Nastaviť čas vypnutia na 10:00.

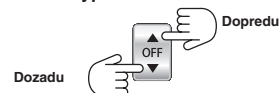

Zvolený čas a aktuálny režim prevádzky
striedavo blikajú v časti displeja s pikto-
gramami.

3



Prevádzka týždenného časovača

V možnosti WEEKLY TIMER (TÝŽDENNÉHO ČASOVAČA) je možné nastaviť 4 programy pre každý deň v týždni. Nasledovné položky je možné nastaviť pri prevádzke možnosti WEEKLY TIMER (TÝŽDENNÉHO ČASOVAČA):

- režim prevádzky (ON timer (ZAP. časovača) pre spustenie a OFF timer (VYP. časovača) pre zastavenie prevádzky),
- režim prevádzky (COOL (CHLADENIE), DRY (SUŠIŤ), HEAT (VYKUROVANIE), FAN ONLY (IBA VENTILÁTOR)),
- nastavenie teploty,
- nastavenie rýchlosti ventilátora,
- zvláštna prevádzka (8°C, EKO, Hi-POWER).

Príklady používania týždenného časovača

1 Obývacia izba

PON-PIA

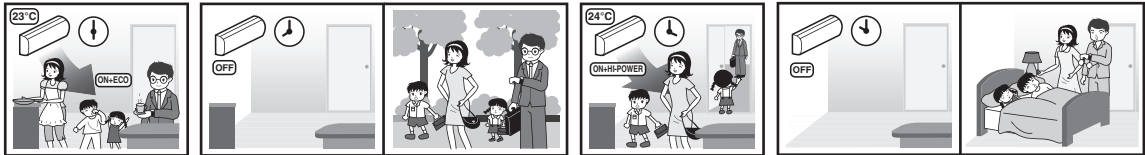

NED a SOB

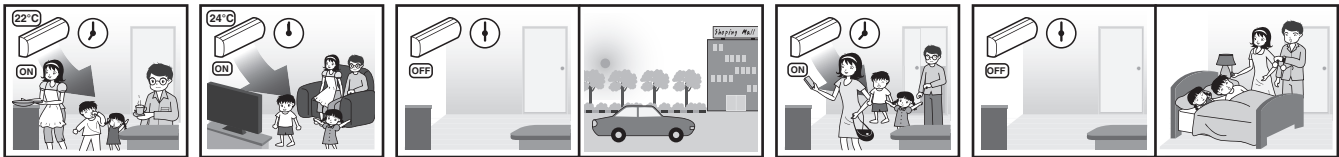

2 Vysoký stupeň chladenia obývacej izby (Neustála prevádzka klimatizácie)

PON-PIA

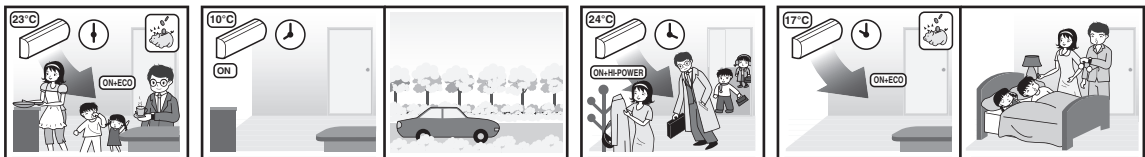

NED a SOB



3 Spálňa

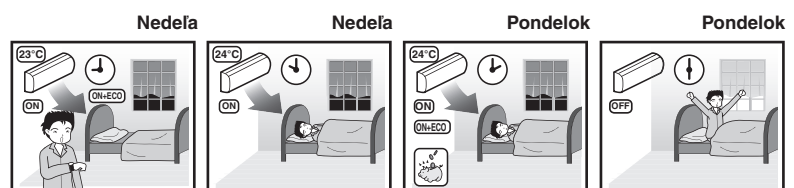

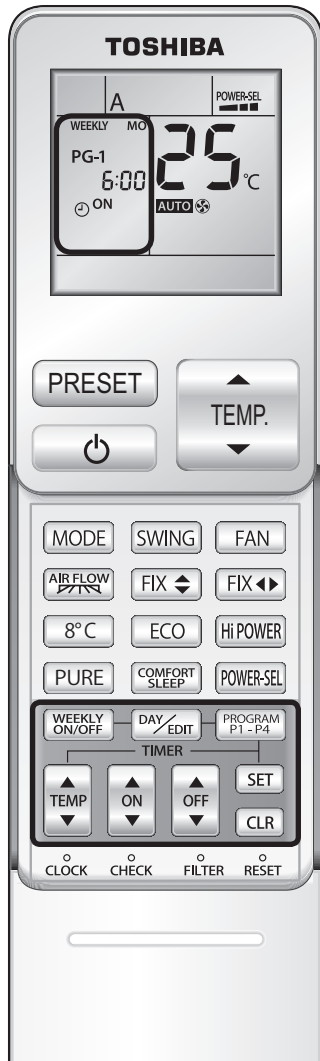

Nastavenie TÝŽDENNÉHO ČASOVAČA

- 1** Stlačte tlačidlo **DAY/EDIT** pre zadanie nastavenia **WEEKLY TIMER (TÝŽDENNÉHO ČASOVAČA)**.



- 2** Stlačte tlačidlo **DAY/EDIT** pre výber želaného dňa v poradí. Poradie symbolu dňa sa zobrazí na displeji LCD.

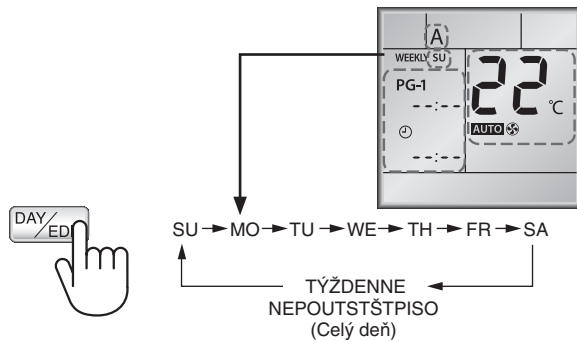

- 3** Pre výber čísla programu stlačte tlačidlo **PROGRAM P1-P4**.

- Je pripravené nastavenie programu 1, keď sa na displeji LCD zobrazí **DAY/EDIT** PG-1.
- Stlačte tlačidlo **PROGRAM P1-P4** pre zmenu čísla programu. Čísla programov sú v poradí program 1 až program 4.

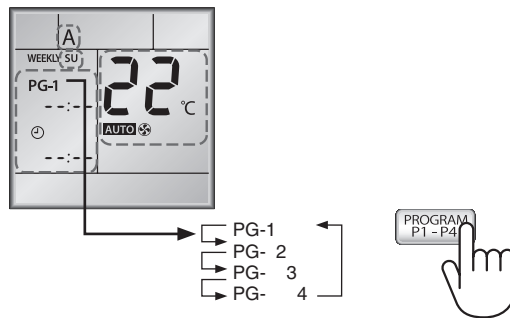

- 4** Stlačte tlačidlo **ON** alebo **OFF** pre výber zvoleného času.

- Čas je možné nastaviť na hodnotu 0:00 až 23:50 v 10 minútových intervaloch.
- Stlačte a držte tlačidlo, aby ste zmenili nastavenie o 1 hod.
- Pre každý program je možné nastaviť len jednu možnosť časovača ON (ZAP.) alebo OFF (VYP.).

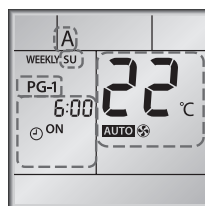

Indikátor zapnutého časovača (ON)

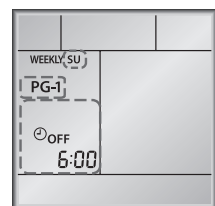

Indikátor vypnutého časovača (OFF)*

*Tlačidlo OFF (VYP.) sa pre časovač používa na ZASTAVENIE klimatizácie, a len potom sa na displeji nezobrazia možnosti Operation mode (Režim prevádzky), Temperature (Teplota), Fan speed (Rýchlosť ventilátora) a ďalšie.

5 Stlačte tlačidlo **MODE** (Režim), aby ste vybrali požadovaný režim prevádzky.

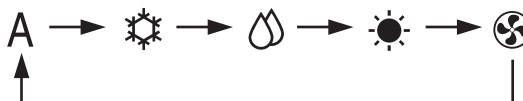

6 Stlačte tlačidlo **TEMP** alebo **TEMP** pre výber požadovanej teploty.

- Teplotu je možné nastaviť medzi 17°C až 30°C.

7 Stlačte tlačidlo **FAN** aby ste vybrali požadovanú rýchlosť ventilátora.

8 Pridajte prevádzku, ak sa to požaduje.

- Stlačte tlačidlo **8°C** pre použitie temperovania na 8°C.
- Stlačte tlačidlo **ECO** pre prevádzku v režime EKO.
- Stlačte tlačidlo **Hi-POWER** aby ste použili režim Hi-POWER.

9 Pridanie alebo úprava programu.

Tento program je možné nastaviť pre celý požadovaný deň, pokiaľ nestlačíte tlačidlo **SET** na potvrdenie nastavenia v postupe 10.

Ak požadujete prídanie alebo úpravu, opakujte postup 2 – 8 pred potvrdením nastavenia.

10 Po dokončení postupu stlačte tlačidlo **SET** aby ste potvrdili nastavenie*.

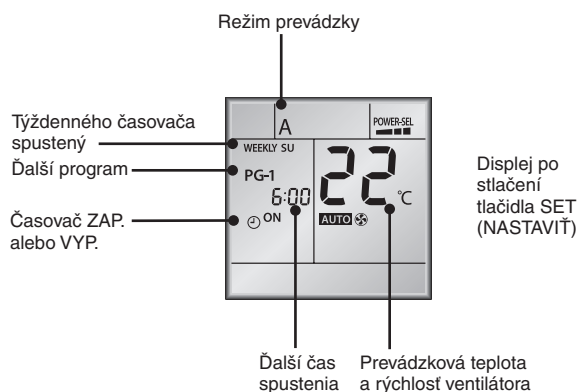

*Nasmerujte diaľkový ovládač na prijímací modul na klimatizácii, a potom stlačte tlačidlo SET (NASTAVIŤ), pokiaľ sa neozve zvuk „PiPi“, ktorý znamená dokončenie nastavenia. Počas prijímania signálu klimatizáciou sa môže ozvať zvuk „Pi“ v takom počte, ktorý sa rovná počtu nastavených dní. Ak indikátor časovača bliká, znamená to nedokončené nastavenie, stlačte teda dvakrát tlačidlo **WEEKLY ON/OFF**.

Poznámky

1. Umiestnite diaľkový ovládač tam, kde interiérová jednotka môže prijímať signál, aby ste dosiahli väčšiu presnosť hodín diaľkového ovládača a jednotky klimatizácie.
2. Možnosti časovača ON (ZAP)/OFF (VYP.) je možné nastaviť počas prevádzky týždenného časovača, prevádzka klimatizácie sa riadi primárne bežným časovačom a po ukončení bežného časovača sa bude riadiť znovu týždenným časovačom.
3. Počas prevádzky týždenného časovača je možné nastaviť všetky možnosti prevádzky ako MODE (REŽIM), TEMP (TEPLOTA), FAN (VENTILÁTOR), Hi-POWER (VYSOKÝ VÝKON), ECO (EKO), atď. Keď však hodiny dosiahnu nastavenie programu, prevádzka bude podľa nastavení v programe.
4. Počas doby odosielania signálu diaľkového ovládača sa vyhnite rušeniu inými predmetmi, ktoré blokujú prenos z diaľkového ovládača do klimatizácie.

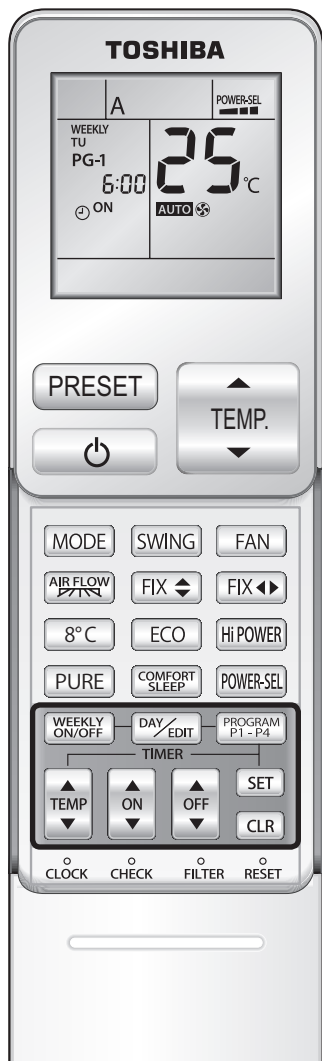

Úprava programu týždenného časovača

Pre úpravu programu po potvrdení nastavenia týždenného časovača na strane 21, postupujte podľa krokov ① - ③.

- 1** Stlačte tlačidlo .

 - Zobrazí sa deň v týždni a číslo programu pre aktuálny deň.

- 2** Stlačte tlačidlo aby ste vybrali deň týždni a stlačte tlačidlo pre výber programu, ktorý má byť potvrdený.

 - Resetovanie operácie.

- 3** Stlačte tlačidlo aby ste ukončili režim potvrdzovania.

Deaktivácia činnosti TÝŽDENNÉHO ČASOVAČA

Stlačte tlačidlo keď sa bude na displeji LCD zobrazovať „WEEKLY“ (TÝŽDENNÝ).

- Nápis „WEEKLY“ (TÝŽDENNÝ) sa prestane na displeji LCD zobrazovať. Program však stále zostane v diaľkovom ovládači.
- Indikátor časovača sa vypne.
- Pre opätovnú aktiváciu prevádzky týždenného časovača stlačte znovu tlačidlo . Na displeji LCD sa zobrazí ďalší program a po opätovnej reaktivácii uvedie do súladu s časom hodín.



Vymazanie programov

Jeden program

- 1** Stlačte tlačidlo **DAY/EDIT**.
 - Zobrazí sa deň týždňa a číslo programu.
 - Vyberte deň, v ktorý sa má program vymazať.

- 2** Stlačte tlačidlo **PROGRAM P1-P4** pre výber čísla programu, ktorý má byť vymazaný.

- 3** Stlačte tlačidlo **CLR**.
 - Vymaže sa označenie časovača ON (ZAP.) alebo OFF (VYP.) a displej LCD zablíká.

- 4** Stlačte tlačidlo **SET** aby ste vymazali program.
 - Stlačte tlačidlo **SET** pokým blíká displej LCD a potom sa program vymaže..

Všetky programy

- 1** Stlačte tlačidlo **DAY/EDIT**.
 - Zobrazuje sa deň týždňa a číslo programu.

- 2** Stlačte tlačidlo **CLR** podržte ho 3 sekundy.
 - Všetky programy sa vymažú a na displeji LCD sa zobrazí aktuálna prevádzka.

Poznámky

Uistite sa, že prijímací modul diaľkového ovládača na klimatizácii prijme signál z diaľkového ovládača.

Príklady použitia týždenného časovača

Obývacia izba

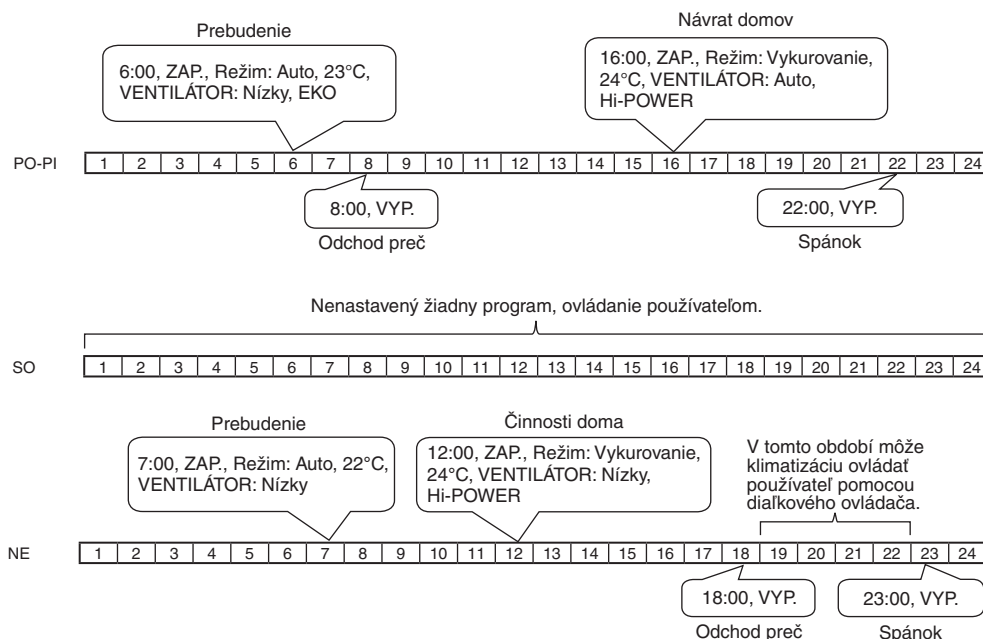

Tabuľka prevádzky pre obývaciu izbu.

	Nastavenie	NE	PO	UT	ST	ŠT	PI	SO
PG-1	Časovač	ZAP.	ZAP.	ZAP.	ZAP.	ZAP.	ZAP.	-
	Čas	7:00	6:00	6:00	6:00	6:00	6:00	-
	Režim	Auto	Auto	Auto	Auto	Auto	Auto	-
	Teplota	23°C	23°C	23°C	23°C	23°C	23°C	-
	Ventilátor	Nízky	Nízky	Nízky	Nízky	Nízky	Nízky	-
	Operácia pridania	-	EKO	EKO	EKO	EKO	EKO	-
PG-2	Časovač	ZAP.	VYP.	VYP.	VYP.	VYP.	VYP.	-
	Čas	12:00	8:00	8:00	8:00	8:00	8:00	-
	Režim	Vykurovanie	-	-	-	-	-	-
	Teplota	24°C	-	-	-	-	-	-
	Ventilátor	Hi-POWER	-	-	-	-	-	-
	Operácia pridania	-	-	-	-	-	-	-
PG-3	Časovač	ZAP.	ZAP.	ZAP.	ZAP.	ZAP.	ZAP.	-
	Čas	18:00	16:00	16:00	16:00	16:00	16:00	-
	Režim	-	Vykurovanie	Vykurovanie	Vykurovanie	Vykurovanie	Vykurovanie	-
	Teplota	-	24°C	24°C	24°C	24°C	24°C	-
	Ventilátor	-	Auto	Auto	Auto	Auto	Auto	-
	Operácia pridania	-	Hi-POWER	Hi-POWER	Hi-POWER	Hi-POWER	Hi-POWER	-
PG-4	Časovač	VYP.	VYP.	VYP.	VYP.	VYP.	VYP.	-
	Čas	23:00	22:00	22:00	22:00	22:00	22:00	-
	Režim	-	-	-	-	-	-	-
	Teplota	-	-	-	-	-	-	-
	Ventilátor	-	-	-	-	-	-	-
	Operácia pridania	-	-	-	-	-	-	-

Príklady použitia týždenného časovača (pokračovanie)

Obývacia izba

PON-PIA

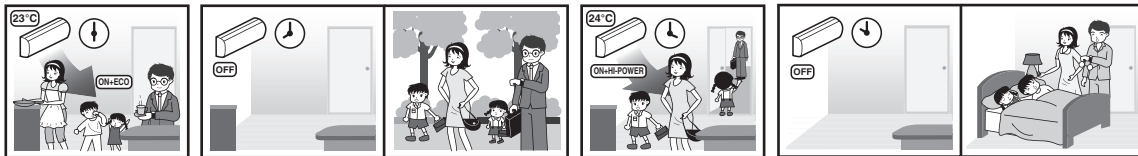

NED a SOB

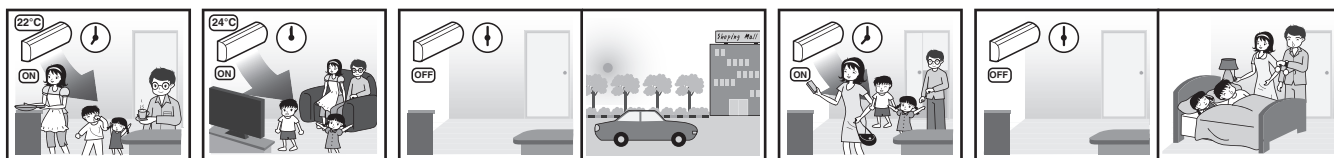

Vysoký stupeň chladenia obývacej izby (Neustála prevádzka klimatizácie)

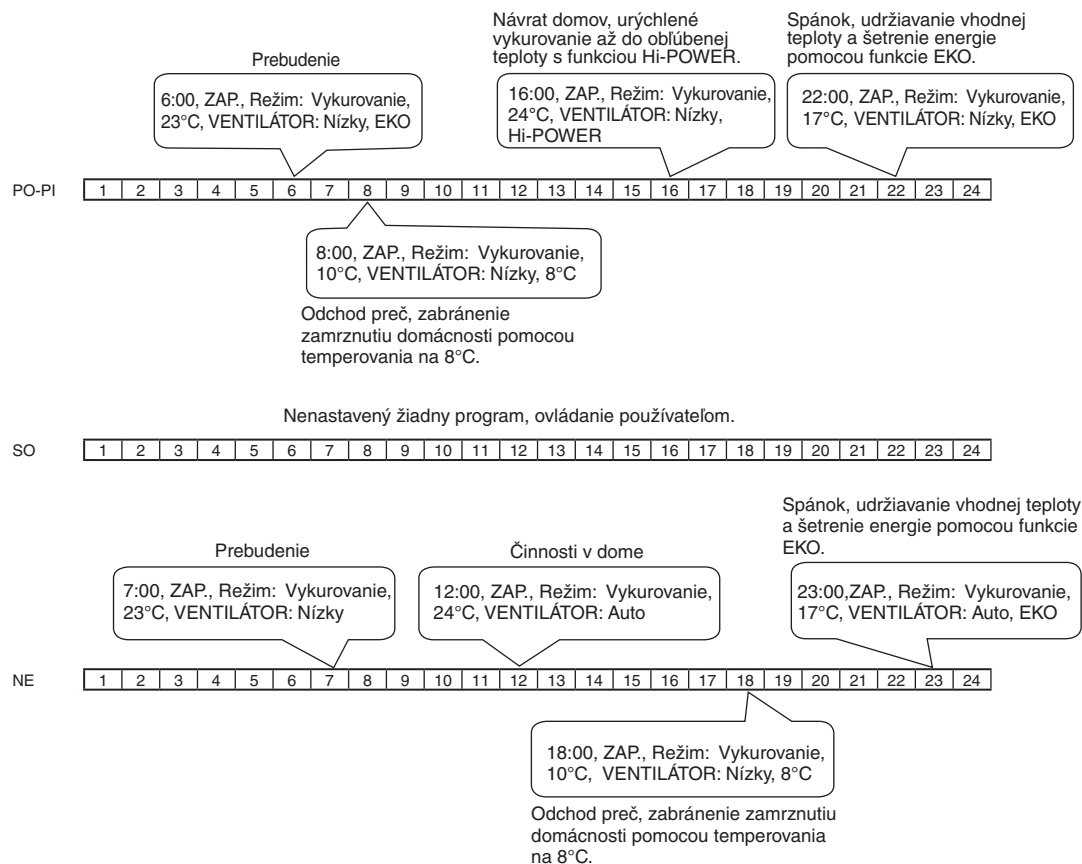

Príklady použitia týždenného časovača (pokračovanie)

Tabuľka prevádzky pre obývaciu izbu.

Nastavenie	NE	PO	UT	ST	ŠT	PI	SO
PG-1	Časovač	ZAP.	ZAP.	ZAP.	ZAP.	ZAP.	ZAP.
	Čas	7:00	6:00	6:00	6:00	6:00	6:00
	Režim	Vykurovanie	Vykurovanie	Vykurovanie	Vykurovanie	Vykurovanie	Vykurovanie
	Teplota	23°C	23°C	23°C	23°C	23°C	23°C
	Ventilátor	Nízky	Nízky	Nízky	Nízky	Nízky	Nízky
Operácia pridania	-	EKO	EKO	EKO	EKO	EKO	-
PG-2	Časovač	ZAP.	ZAP.	ZAP.	ZAP.	ZAP.	ZAP.
	Čas	12:00	8:00	8:00	8:00	8:00	8:00
	Režim	Vykurovanie	Vykurovanie	Vykurovanie	Vykurovanie	Vykurovanie	Vykurovanie
	Teplota	24°C	10°C	10°C	10°C	10°C	10°C
	Ventilátor	Auto	Auto	Auto	Auto	Auto	Auto
Operácia pridania	-	8°C	8°C	8°C	8°C	8°C	-
PG-3	Časovač	ZAP.	ZAP.	ZAP.	ZAP.	ZAP.	ZAP.
	Čas	18:00	16:00	16:00	16:00	16:00	16:00
	Režim	Vykurovanie	Vykurovanie	Vykurovanie	Vykurovanie	Vykurovanie	Vykurovanie
	Teplota	10°C	24°C	24°C	24°C	24°C	24°C
	Ventilátor	Auto	Auto	Auto	Auto	Auto	Auto
Operácia pridania	8°C	Hi-POWER	Hi-POWER	Hi-POWER	Hi-POWER	Hi-POWER	-
PG-4	Časovač	ZAP.	ZAP.	ZAP.	ZAP.	ZAP.	ZAP.
	Čas	22:00	22:00	22:00	22:00	22:00	22:00
	Režim	Vykurovanie	Vykurovanie	Vykurovanie	Vykurovanie	Vykurovanie	Vykurovanie
	Teplota	17°C	17°C	17°C	17°C	17°C	17°C
	Ventilátor	Auto	Auto	Auto	Auto	Auto	Auto
Operácia pridania	EKO	EKO	EKO	EKO	EKO	EKO	-

*Poznámka: V SOBOTU, kedy nie je nastavený program prevádzky, sa použije pre prevádzku posledný program (PIATOK, PG-4 = režim Heat (Vykurovanie), 17°C, Fan (Ventilátor) = Auto (Automatický), ECO (EKO)). V tento deň si môže používateľ zvoliť prevádzku klimatizácie pomocou diaľkového ovládača.

Vysoký stupeň chladenia obývacej izby (neustála prevádzka klimatizácie)

PON-PIA

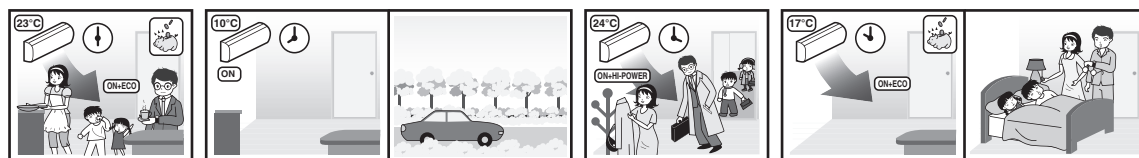

NED a SOB

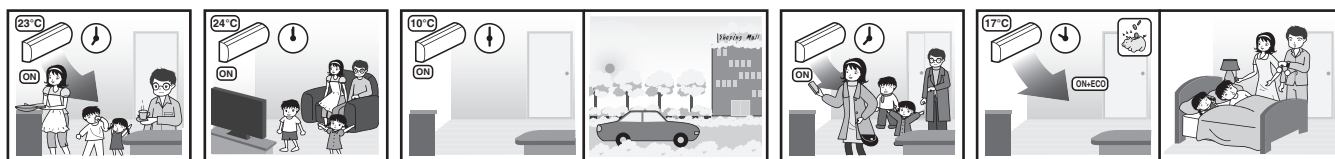

Príklady použitia týždenného časovača (pokračovanie)

Spáľňa

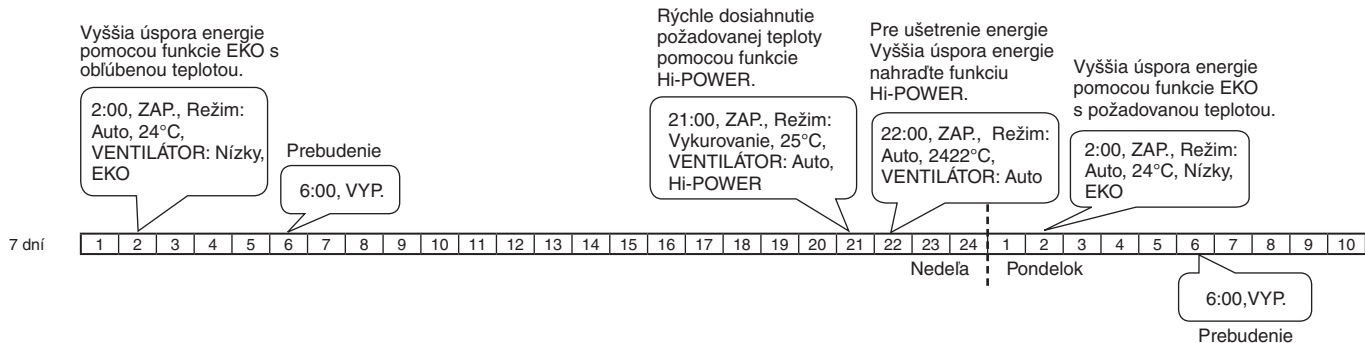

Tabuľka prevádzky v spálni.

	Nastavenie	NE	PO	UT	ST	ŠT	PI	SO
PG-1	Časovač	ZAP.	ZAP.	ZAP.	ZAP.	ZAP.	ZAP.	ZAP.
	Čas	2:00	2:00	2:00	2:00	2:00	2:00	2:00
	Režim	Auto	Auto	Auto	Auto	Auto	Auto	Auto
	Teplota	24°C	24°C	24°C	24°C	24°C	24°C	24°C
	Ventilátor	Nízky	Nízky	Nízky	Nízky	Nízky	Nízky	Nízky
Operácia pridania	EKO	EKO	EKO	EKO	EKO	EKO	EKO	EKO
PG-2	Časovač	VYP.	VYP.	VYP.	VYP.	VYP.	VYP.	VYP.
	Čas	6:00	6:00	6:00	6:00	6:00	6:00	6:00
	Režim	-	-	-	-	-	-	-
	Teplota	-	-	-	-	-	-	-
	Ventilátor	-	-	-	-	-	-	-
Operácia pridania	-	-	-	-	-	-	-	
PG-3	Časovač	ZAP.	ZAP.	ZAP.	ZAP.	ZAP.	ZAP.	ZAP.
	Čas	21:00	21:00	21:00	21:00	21:00	21:00	21:00
	Režim	Vykurovanie	Vykurovanie	Vykurovanie	Vykurovanie	Vykurovanie	Vykurovanie	Vykurovanie
	Teplota	25°C	25°C	25°C	25°C	25°C	25°C	25°C
	Ventilátor	Auto	Auto	Auto	Auto	Auto	Auto	Auto
Operácia pridania	Hi-POWER	Hi-POWER	Hi-POWER	Hi-POWER	Hi-POWER	Hi-POWER	Hi-POWER	
PG-4	Časovač	ZAP.	ZAP.	ZAP.	ZAP.	ZAP.	ZAP.	ZAP.
	Čas	22:00	22:00	22:00	22:00	22:00	22:00	22:00
	Režim	Auto	Auto	Auto	Auto	Auto	Auto	Auto
	Teplota	24°C	24°C	24°C	24°C	24°C	24°C	24°C
	Ventilátor	Auto	Auto	Auto	Auto	Auto	Auto	Auto
Operácia pridania	-	-	-	-	-	-	-	

Spáľňa

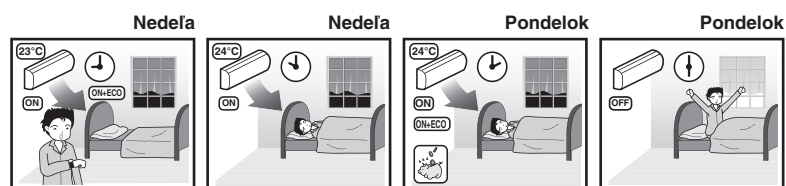

Nastavenie preferovaného prevádzkového režimu



Nastavte preferovaný prevádzkový režim pre budúce použitie.
Toto nastavenie sa uloží do pamäte a môže byť podľa potreby použité v budúcnosti.

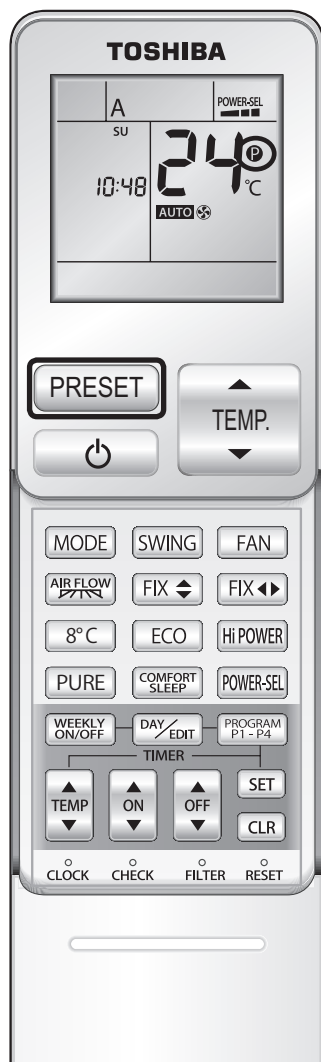

NASTAVENIE PREDVOĽBY

- 1 Vyberte preferovaný režim.
- 2 Stlačte a držte tlačidlo **PRESET** po dobu 3 sekúnd, aby sa nastavenieuložilo do pamäti. Zobrazí sa značka **P**.
- 3 Stlačte tlačidlo **PRESET** aby ste nastavili predvoľbu.

Funkcie uvedené nižšie nie je možné nastaviť:

- ※ Temperovanie na 8°C
- ※ Týždenného časovača
- ※ Pohyb mriežky

Úspora energie



Keď je aktivovaná prevádzka v režime Automatic (Automatický), Cooling (Chladenie) alebo Heating (Vykurovanie), poskytuje táto funkcia kontrolu nad nastavením izbovej teploty.



POUŽÍVANIE FUNKCIE ECO (EKO)



- Na diaľkovom ovládači sa zobrazí nápis **ECO** (EKO).
- Nastavená teplota sa automaticky prispôsobí príslušným spôsobom. Teplota sa však nezvýši o viac ako 2 stupne Celzia.

Obmedzenie maximálnej spotreby prúdu a energie



Táto funkcia sa používa, keď je istič klimatizácie používaný aj inými elektrickými spotrebičmi. Obmedzuje maximálnu spotrebu prúdu a energie na 100%, 75% alebo 50%, čo je možné zvoliť pomocou VÝBERU VÝKONU. Čím nižšie bude toto percento, tým vyššia bude úspora, a taktiež životnosť kompresora.



OVLÁDANIE VÝBERU VÝKONU

POWER-SEL



POWER SEL



[100%]

POWER SEL



[75%]

POWER SEL



[50%]

POWER SEL



[100%]

Poznámky

- Po zvolení úrovne bliká úroveň PWR-SEL (Výber výkonu) na displeji LCD diaľkového ovládača po dobu 3 sekúnd. V prípade úrovne 75 % a 50 % bliká taktiež číslo „75“ alebo „50“ po dobu 2 sekúnd.
- Keďže funkcia POWER SELECTION (VÝBER VÝKONU) obmedzuje maximálny dodávaný prúd, môže dôjsť k nedostatočnému chladeniu alebo vykurovaniu.

Prispôsobenie jasú indikátora prevádzkového displeja



Táto funkcia sa používa, keď je potrebné znížiť jas indikátora alebo ho vypnúť.

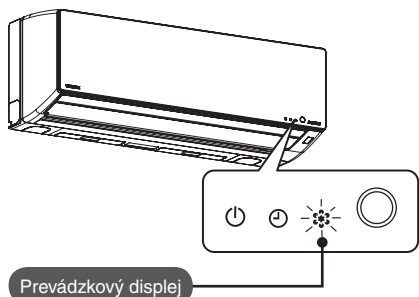

NASTAVENIE JASU INDIKÁTORA

Pri prevádzke (režimy Auto (Automatický), Cool (Chladenie), Heat (Vykurovanie) alebo Dry (Sušič)) stlačte tlačidlo

Stlačte tlačidlo Zvýšiť alebo Znížiť aby ste nastavili jas alebo vypli kontrolku. Jas je možné nastaviť v 4 úrovniach.

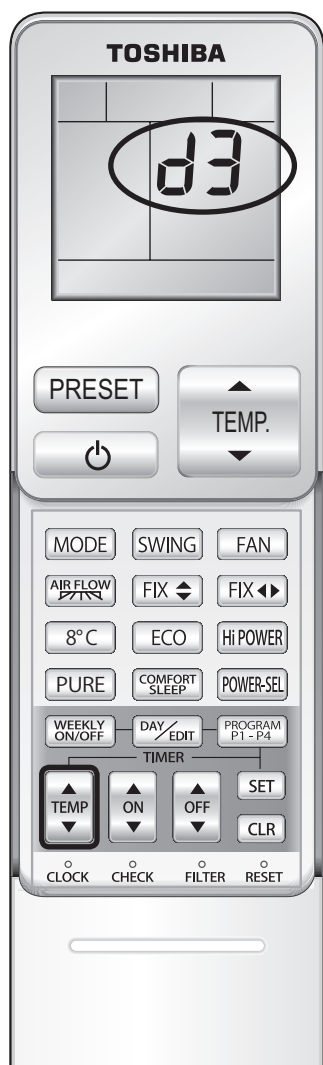

Displej LCDdiaľkového ovládača	Prevádzkový displej	Jas
d3	Indikátor sa rozsvieti s plným jasom pri prevádzke.	100%
d2	Indikátor sa rozsvieti s jasom zníženým o 50% pri prevádzke.	50%
d1	Indikátor sa rozsvieti s jasom zníženým o 50% pri prevádzke a indikátor režimu prevádzky sa vypne.	50%
d0	Všetky indikátory sú vypnuté.	Všetky vypnuté

● V prípade nastavenia **d1** and **d0**, sa indikátor rozsvieti na 5 sekúnd, a potom zhasne.

Prevádzkový režim sušenia vnútorného priestoru

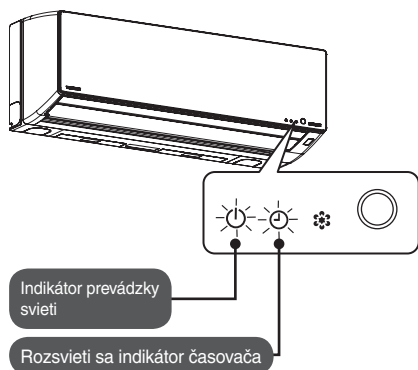

Prevádzkový režim sušenia vnútorného priestoru sa spustí po viac ako 10 minútach prevádzky.

Pre zastavenie prevádzkového režimu sušenia vnútorného priestoru stlačte tlačidlo  ešte 2-krát.

※ Po vypnutí prevádzkového režimu sušenia vnútorného priestoru pomocou diaľkového ovládača a okamžitého spustenia klimatizácie môže dôjsť k oneskoreniu ďalšej prevádzky.



Prevádzkový režim sušenia vnútorného priestoru

Približne 30 minút

Aby sa predišlo tvorbe plesní, vykonáva sa čistenie vzduchu.

- Vertikálne mriežky sa hýbu.

※ Prevádzkový režim sušenia vnútorného priestoru sa nespustí, ak je predchádzajúcim prevádzkovým režimom Vykurovanie, Iba ventilátor alebo Iba plazmový ionizačný čistič

O prevádzkovom režime sušenia vnútorného priestoru

- Prevádzkový režim sušenia vnútorného priestoru nečistí miestnosť, ani neodstraňuje tvorbu plesní či hromadenie prachu ukrytého v klimatizácii.
- Pri použití v miestnosti so zvýšenou mierou mastnoty, miestnosti, kde sa často fajčí, alebo vo vlhkej miestnosti môže dôjsť ku kontaminácii vnútorných častí klimatizácie (tepelný výmenník alebo ventilátor vyfukovania). Zachytenú špinu alebo plesne nie je možné odstrániť.
- Prevádzkový režim sušenia vnútorného priestoru sa nespúšťa pri zapnutom/vypnutom časovači, týždennom časovači a funkcii pohodlného spánku, ak nie je diaľkový ovládač v polohe, z ktorej môže odoslať signál do klimatizácie.

Údržba a čistenie

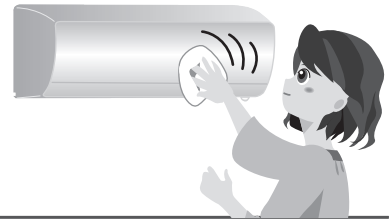

Bežná údržba: Pred vykonaním kontroly alebo údržby vypnite napájanie.

! Výstraha

● Neumývajte vnútorné časti klimatizácie svojpomocne.

Ak je potrebné umyť vnútorných častí klimatizácie, požiadajte o vykonanie servisu maloobchodnú predajňu, v ktorej ste klimatizáciu zakúpili. Nesprávne umyť vnútorných súčastí môže spôsobiť poškodenie súčastí alebo nedostatočnú izoláciu elektrických súčastí spôsobenú priesakom vody. Môže dôjsť k zásahu elektrickým prúdom alebo požiaru.

Správna údržba môže predĺžiť životnosť klimatizácie a ušetriť energiu

Interiérová jednotka

Utrite jemnou handričkou.

- Utrite jemnou handričkou namočenou do teplej vody (menej ako 40°C) a dobre vysušte.

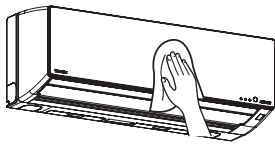

Diaľkový ovládač

Utrite jemnou handričkou.

- Neumývajte vodou. Mohlo by dôjsť k problémom.



Poznámky

- Nepoužívajte alkohol, petrolej, riedidlá, čističe okien ani leštiace prášky. Mohli by poškodiť produkt.
- Nedrhňte ho ani sa ho dlhodobo nedotýkajte utierkami napustenými chemikáliami. Mohlo by to spôsobiť poškodenie alebo odlupovanie materiálov.

Vzduchový filter

Vyčistite ho po asi 2 týždňoch používania. Ak sa vzduchový filter zablokuje, môže sa znížiť efektívnosť klimatizácie.

Vyčistite ho vysávačom alebo ho umyte vo vode.

- Pri umývaní vo vode ho dobre osušte.

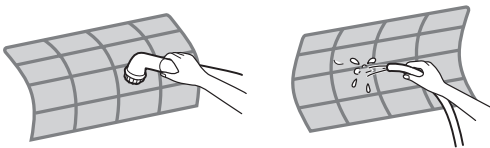

■ Odstránenie vzduchového filtra.

1. Zdvihnite predný panel, až pokiaľ sa nezastaví.
2. Zdvihnite rukoväť spodnej časti vzduchového filtra a vytiahnite ho.
 - Po vložení do interiérovej jednotky nasadte pri pripieňovaní riadiace vodiace lišty a zatvorte predný panel.

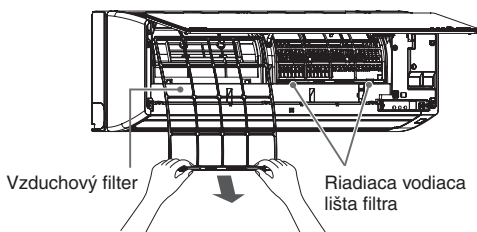

Ako otvoriť predný panel

Potiahnite spúšťacie páčky na pravej a ľavej strane smerom k sebe, a zdvihnite ich nahor, pokiaľ nebudú upevnené a nezastavia sa.

※ Dávajte pozor na to, aby rameno predného panela nevypadlo a nespadlo.

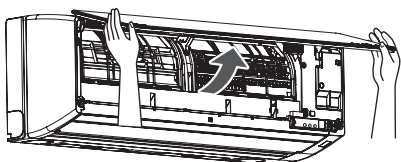

Ako demontovať predný panel

Aby ste predný panel demontovali, potiahnite a zdvihnite ho, pokiaľ sa nezastaví. Zdvihnite ramená na ľavej a pravej strane smerom von a potom zatiahnite smerom k sebe.

※ Pozor, predný panel môže spadnúť, čo môže spôsobiť zranenie alebo poškodenie tejto súčasti.

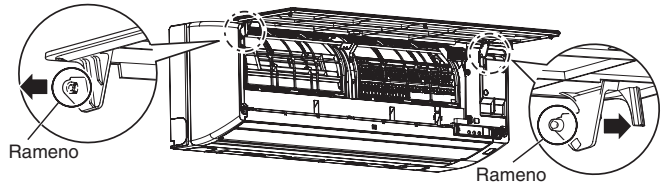

Ako namontovať predný panel

Montáž vykonajte postupom demontáže v obrátenom poradí.

Držte predný panel horizontálne a vložte obe ramená do vodiacich lišt. Uistite sa, že sú obe ramená úplne vložené.

Ak nemá medzera medzi hlavným panelom a predným panelom rovnakú šírku, odstráňte predný panel a znovu ho namontujte.

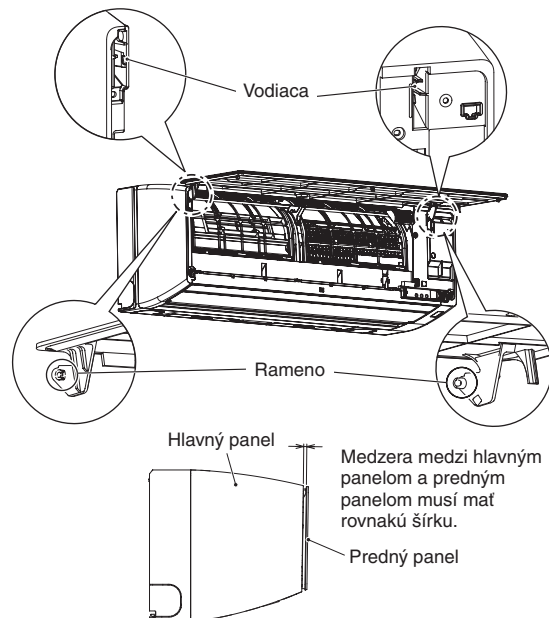

Zatvorenie

Spustíte predný panel nadol a pre zatvorenie predného panela zatlačte na tri časti na hornej strane vzduchového výstupu.

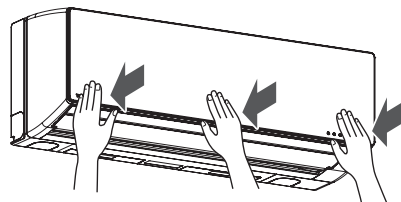

Údržba a čistenie (pokračovanie)

⚠ Upozornenie

- Pri údržbe (pri montáži alebo demontáži predného panela/vzduchového filtra). Ktorú vykonávate na nestabilnej podložke môže dôjsť k zraneniu, ako napríklad prevráteniu.
- Po umytí vzduchového filtra vo vode ho utrite a vysušte. Ak by nebola odstránená vlhkosť, mohla by spôsobiť zásah elektrickým prúdom.
- Nedotýkajte sa kovových súčastí interiérovej jednotky, keď je predný panel odmontovaný. Mohlo by dôjsť k úrazu.

Dlhodobé vyradenie z prevádzky

1

Spustíte ventiláciu a vysušte vnútorný priestor 3 – 4-krát.

- Ventilácia sa spustí pri nastavení klimatizácie na vysokú teplotu.

2

Diaľkovým ovládačom zastavte prevádzku a odpojte napájanie.

3

Vykonajte údržbu vzduchového filtra.

← Strana 33

4

Vyberte suché batérie diaľkového ovládača.

- Ak odchádzate na dlhé obdobie, môže dôjsť k úniku zo suchých batérií a k elektrickému výboju.

Opätovné uvedenie do prevádzky

1

Nie je vzduchový filter znečistený? Uistite sa, či je pripevnený.

2

Uistite sa, či nie je okolie interiérovej/ exteriérovej jednotky blokovávané.

- Ak by bolo zablokované, môže to ovplyvniť výkon alebo klimatizácia nemusí fungovať.

3

Do diaľkového ovládača vložte suché batérie.

4

Vypnite napájanie.

Pravidelné kontroly

- Pri dlhodobom používaní môže dôjsť k zhoršeniu odtoku vody.
- Odporúča sa, aby maloobchodná predajňa, ktorá klimatizáciu dodala, vykonala servis.
- Cudzorodá látka, ako napríklad zachytená pleseň (v závislosti na prostredí), ktorá môže vyvolať zápach. Odporúča sa umyť klimatizáciu, ak bude tento zápach pre vás nepríjemný.

Poznámky

Umývanie klimatizácie

- Pri výbere spôsobu umývania a čistenia klimatizácie sa vyžaduje vysoká úroveň odborných znalostí. Ak je potrebné umyť vnútorných častí klimatizácie, požiadajte o vykonanie servisu maloobchodnú predajňu, v ktorej ste klimatizáciu zakúpili. ← Strana 33

Filter (voliteľný).

Filter je voliteľnou súčasťou, ktorá sa predáva samostatne a môže byť namontovaný v 2 kusoch. Zakúpite v maloobchodnej predajni, v ktorej ste si zakúpili klimatizáciu.

■ Spôsob nasadenia.

1. Otvorte predný panel.
2. Odstráňte vzduchový filter.

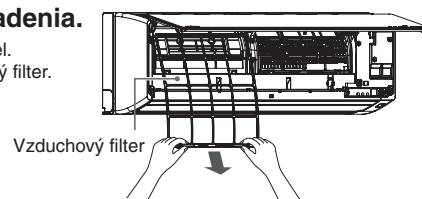

3. Namontujte filter do rámu interiérovej jednotky
4. Namontujte vzduchový filter a zatvorte predný panel.

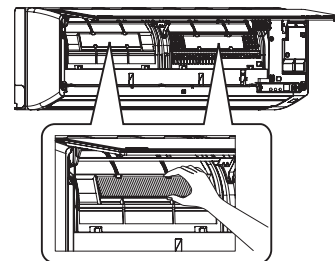

Na ráme interiérovej jednotky sa nachádzajú 2 umiestnenia

■ Výmena a údržba.

Interval výmeny závisí od druhu filtra.

Informácie o intervale výmeny a údržbe vám poskytne maloobchodná predajňa, v ktorej ste klimatizáciu zakúpili.

Interval výmeny je v prípade každého filtra štandardný.

Ak sa jeho stav zhorší kvôli zaplneniu prachom, bezodkladne ho vymeňte.

Ak bliká indikátor interiérovej jednotky

Vypnite napájanie a znovu ho po 30 sekundách zapnite. Skontrolujte stav jednotky.

Ak indikátor znovu bliká, je potrebná kontrola a oprava

Pre rýchlu opravu skontrolujte stav klimatizácie podľa nasledujúceho postupu a podajte nasledovné informácie (1) – (3) maloobchodnej predajni, v ktorej ste ju zakúpili.

- ① **Symptómy klimatizácie.**
- ② **Skontrolujte kód, ktorý sa zobrazuje na diaľkovom ovládači (pozrite si postup nižšie).**
- ③ **Bliká stav indikátora v časti interiérovej jednotky s indikátormi.**



① Stlačte hrotom ceruzky tlačidlo CHECK (KONTROLA), aby ste nastavili diaľkový ovládač do servisného režimu.

- Indikátor nastavenia teploty sa prepne na 00.
- Zobrazí sa nápis **CHK**.



② Stlačte tlačidlo or .

- Na displeji diaľkového ovládača sa zobrazí.
- Stlačte tlačidlo alebo .

Ak sa nezobrazuje žiadna chyba s kódom, interiérová jednotka vydá jedenkrát zvuk Pi (Pi) a displej diaľkového ovládača sa zmení nasledujúcim spôsobom:

→ 00 → 01 → 02 ... 1d → 1E → 33

- Indikátor časovača na interiérovej jednotke neustále bliká (5-krát za 1 sekundu).
- Skontrolujte jednotku pomocou všetkých 52 kontrolných kódov (00 po 33), tak ako to ukazuje tabuľka nižšie.
- Stlačte tlačidlo alebo aby ste zmenili kód smerom nadol.

Ak nastala chyba, ktorá zodpovedá niektorému z kódov, interiérová jednotka bude vydávať zvuk Pi po dobu 10 sekúnd (Pi, Pi, Pi,...). Poznačte si kontrolný kód, ktorý je zobrazený na displeji diaľkového ovládača.

- Na displeji sa zobrazí dvojčiferné číslo.
- Všetky indikátory interiérovej jednotky zablikajú (5-krát za 1 sekundu).

③ Stlačte tlačidlo pre uvoľnenie.

- Displej diaľkového ovládača sa vráti k zobrazeniu pred servisným režimom. Skontrolujte ďalšie kódy zopakovaním postupu ① - ③.



Poznámky

- Kontrolné kódy sa nemusia v závislosti od druhu chyby (napríklad porucha elektrických súčastí) zobrazovať.
- Ak sa vykoná kontrola kontrolných kódov, keď indikátor neblinká, nemusí sa zobraziť správny kód chyby.
- Do not disassemble or repair yourself. Consult the supplying retail dealership.

Tabuľka kontrolných kódov

Môžu sa zistiť kontrolné kódy, ktoré nie sú uvedené v tabuľke.

Problém s interiérovou jednotkou (vrátane poruchy vedenia).	00, 01, 04, 0C, 0d, 10, 11, 12
Problém s interiérovou jednotkou (vrátane kompresora a iných).	02, 03, 07, 08, 14, 16, 17, 18, 19, 1A, 1b, 1C, 1d, 1E, 1F

Kontrolné kódy pozostávajú z číslíc a písmen.

5 → 5	6 → 6	A → A
b → B	c → C	d → D

Nastavenie automatického reštartovania

Tento produkt je navrhnutý tak, aby sa po zlyhaní napájania mohol automaticky reštartovať v rovnakom režime prevádzky ako pred zlyhaním napájania.

Produkt sa dodáva s vypnutou funkciou automatického reštartovania. Podľa potreby ju zapnite.

Nastavenie automatického reštartovania

- 1 Stlačte a podržte spínač Temporary (Dočasný) na interiérovej jednotke po dobu 3 sekúnd, aby ste klimatizáciu zapli (zaznejú 3 zvuky „Pi“ a indikátor prevádzky zabliká 5-krát za sekundu po dobu 5 sekúnd).
- 2 Stlačte a podržte spínač Temporary (Dočasný) na interiérovej jednotke po dobu 3 sekúnd, aby ste klimatizáciu vypli (zaznejú 3 zvuky „Pi“, ale indikátor prevádzky neblíkajú).
 - V prípade, že sú nastavené možnosti časovač ZAP. alebo VYP. nie je možné aktivovať funkciu automatického reštartovania.

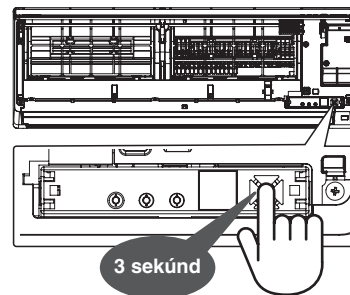

Rady pre špecifické situácie

Ak nie je k dispozícii diaľkový ovládač

Ak diaľkový ovládač stratíte alebo sa vybijie, je možné pomocou spínača Temporary (Dočasný) dočasne využívať automatické zapnutie interiérovej jednotky.

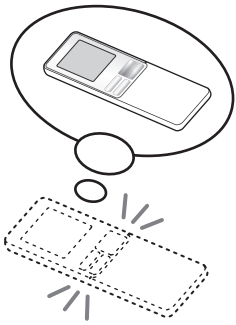

■ Pri prevádzke

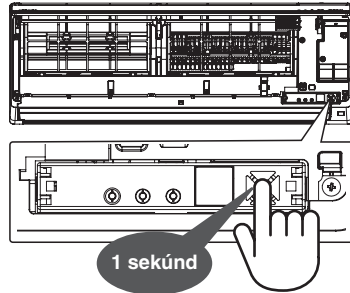

- Plne automatická prevádzka (Teplota a objem vzduchu sa nastavujú automaticky).
- Indikátor prevádzky sa rozsvieti.

■ Zastavenie

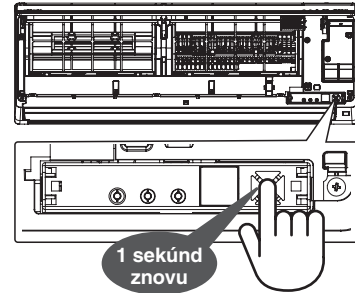

- Automatické čistenie sa nespustí.
- Indikátor prevádzky zhasne.

V prípade inštalácie 2 klimatizácií vo vzájomnej blízkosti



Výber A – B

Pre samostatné používanie diaľkového ovládača každej interiérovej jednotky v prípade, že sú 2 klimatizácie nainštalované pri sebe.

※ Interiérová jednotka a diaľkový ovládač sú nastavené na kanál A pri odosielaní z továrne.

Ako nastaviť interiérovú jednotku aj diaľkový ovládač na kanál B

- 1 Stlačte spínač Temporary (Dočasný) po dobu približne 1 sekundy, aby ste spustili automatickú prevádzku.
- 2 Stlačte a podržte tlačidlo **CHĚCK** a potom stlačte na diaľkovom ovládači tlačidlo **MODE**. Na displeji diaľkového ovládača sa zobrazí písmeno B a vyšle sa signál do interiérovej jednotky. Pri vykonávaní tohto kroku sa uistite, že interiérová jednotka môže signál z diaľkového ovládača prijať.
- 3 Skontrolujte, či môže diaľkový ovládač ovládať interiérovú jednotku.

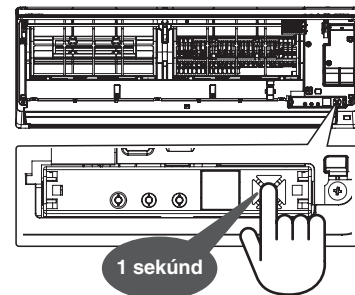

Neprijemná hlučnosť pri prevádzke

Postupne zapnite klimatizáciu a znížte prevádzkovú hlučnosť.

Stlačte na 20 sekúnd.

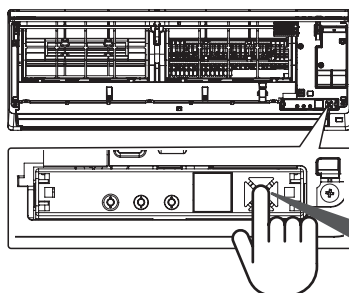
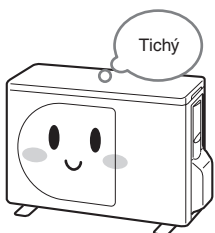

Po dokončení nastavenia.

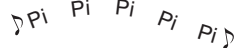

- Chladenie alebo vykurovanie začne po 10 sekundách, pričom zaznie zvuk „Pi“. Držte však tlačidlo naďalej.
- Nastavovanie sa dokončí, keď zaznie 5-krát zvuk „Pi Pi Pi Pi Pi“ a indikátor prevádzky bude blikať.
- Pre zrušenie zopakujte postup vyššie (v tomto prípade indikátor prevádzky neblíkajú).

Toto nie sú poruchy

V tomto prípade		Popis a čo skontrolovať		
Prevádzka a správanie sa klimatizácie	Klimatizácia nefunguje.	Opätovná kontrola	<ul style="list-style-type: none"> ● Nejedná sa o prípad ihneď po zapnutí napájania? Príprava trvá 3 minúty. Počas tejto doby kompresor nefunguje. ● Je zapnuté napájanie? ← Strana 10 ● Nevyskočila poisťka alebo istič? ● Nenastal výpadok prúdu? ● Nebola klimatizácia práve vypnutá? → Pre ochranu zariadenia sa zariadenie nespúšťa po dobu 3 minút. ● Je stlačené tlačidlo na diaľkovom ovládači a smeruje prenos na prijímač infračerveného signálu na interiérovej jednotke? ← Strana 10 ● Je zapnutý časovač? ← Strana 18 	
	Nedostatočný výkon klimatizácie a vykurovacieho systému (prerušovaná prevádzka).		<ul style="list-style-type: none"> ● Nie je znečistený vzduchový filter? ● Sú nastavené vhodné nastavenia teploty, objemu vzduchu a smeru prúdenia vzduchu? ← Strana 11, 12, 15, 16 ● Je jednotka prevádzkovaná po dlhú dobu, pričom prúd vzduchu je nastavený na „☺“ alebo „☹“? ← Strana 15 ● Nie je zakryté nasávanie alebo výstup exteriérovej jednotky? ● Nie je otvorené okno alebo dvere? ● Nie je spustený režim Dry (Sušiť)? ← Strana 13 ● Nie je spustený režim ECO (EKO)? ← Strana 29 ● Nie je spustený režim pohodlného spánku? ← Strana 17 ● Nie je nastavenie výkonu nastavené na hodnoty „75 %“ alebo „50 %“? ← Strana 30 ● Nie je práve doba vypnutia pre režimy vypnutia časovača alebo vypnutia pohodlného spánku? ← Strana 17, 18 ● Z dôvodu ochrany pred neprimeranou elektrickou záťažou spôsobenou výkyvmi napätia alebo zakrytím vzduchového vstupu sa môže aktivovať ochrana. Odstráňte všetky prekážky a resetujte po 30 sekundách istič. 	
	Prúd vzduchu sa preruší.		Toto nie sú chyby	<ul style="list-style-type: none"> ● Počas spusteného vykurovania sa môže prúd vzduchu zastaviť. ● V závislosti na podmienkach v interiéri alebo exteriéri sa nemusí nastavená teplota dosiahnuť (Spôsobuje to veľký rozdiel medzi nastavenou teplotou a teplotou v miestnosti pri spustení. Taktiež je dôležitá teplota okolia). ● Pri ukončení prevádzky sa vertikálne mriežky jedenkrát úplne otvoria a zatvoria.
	Nastavená teplota nie je dosiahnutá.			
Objavia sa výpary alebo kondenzát	Vertikálne mriežky sa nekontrolovane pohybujú.	Toto nie sú chyby	<ul style="list-style-type: none"> ● V dôsledku rýchleho ochladenia vzduchu v miestnosti sa môže objaviť zápach. ● Zápach sa môže objaviť z dôvodu kondenzácie vody v tepelnom výmenníku, alebo môže panel zvlhnuť počas chladenia, sušenia alebo sušenia vnútorného priestoru. ● Sú vertikálne mriežky zatvorené alebo mieria smerom nadol? Kondenzácia môže nastať v prípade dlhodobej prevádzky skôr na spodnej strane, než v horizontálnej polohe počas chladenia alebo sušenia. ● Počas vykurovania môže pokrývať exteriérovú jednotku námraza. ● Spôsobuje to premena roztopenej námrazy na vodu či paru, aby sa zlepšila efektivita vykurovania. ● Počas chladenia alebo sušenia môže odkvapkávať voda. Jedná sa o vodu, ktorá skondenzovala zo vzduchu a hromadí sa na chladiacom potrubí. 	
	Objaví sa zápach.		Toto nie sú chyby	<ul style="list-style-type: none"> ● Pretože zápach v stenách, na koberci, v nábytku či odevoch môže byť spôsobený prirodzenou cirkuláciou vzduchu. ● Zápach môže vytvárať ozón, ktorý sa tvorí počas prevádzky plazmového ionizačného čističa.
	Objaví sa kondenzácia.			<ul style="list-style-type: none"> ● Na horizontálnych mriežkach sa môže v blízkosti ionizátora zachytávať špina, čo je spôsobené statickou elektrinou, a farba môže stmavnúť. Očistite okolie ionizátora.
Objavia sa výpary alebo kondenzát	Objaví sa námraza, voda alebo para.	Toto nie sú chyby		
	Objaví sa výpar.			
Zápach alebo znečistenie	Neprijemný zápach v miestnosti.	Toto nie sú chyby		
	Na horizontálnych mriežkach sú škvrny.			

Toto nie sú poruchy (pokračovanie)

V tomto prípade		Popis a čo skontrolovať	
Indikátor prevádzky	Indikátor prevádzky (🔌) pomaly bliká.	Toto nie je chyba	<ul style="list-style-type: none"> ● V prípade výpadku prúdu počas prevádzky (vrátane nastavenia so zapnutým časovačom) sa indikátor rozsvieti–pri opätovnom spustení dodávky prúdu. Keď stlačíte tlačidlo na diaľkovom ovládači jedenkrát, jednotka sa spustí a blikanie sa zmení na trvalé rozsvietenie. Po obnovení dodávky prúdu znovu nastavte časovač, keďže sa výpadkom prúdu vymažú nastavenia časovača.
	Indikátor prevádzky (🔌) alebo indikátor časovača (🕒) rýchlo bliká (5-krát za sekundu). Indikátor na zobrazeniach interiérovej jednotky nesvieti.		Opätovná kontrola <ul style="list-style-type: none"> ● Skontrolujte poruchu podľa postupu „Ak indikátor interiérovej jednotky bliká“. ← Strana 35 ● Je „Nastavenie jasu indikátora interiérovej jednotky“ nastavené na možnosť „Štandardný“? ← Strana 31
Obsluha diaľkového ovládača	Prenos z diaľkového ovládača sa nedostane do interiérovej jednotky.	Opätovná kontrola <ul style="list-style-type: none"> ● Je stlačené tlačidlo na diaľkovom ovládači počas prenosu medzi diaľkovým ovládaním a prijímajúcim modulom? ← Strana 10 ● Nebola klimatizácia práve vypnutá? (Ihneď po ukončení prevádzky sa preniesie signál z interiérovej jednotky do diaľkového ovládača) → Stlačte znovu toto tlačidlo. ● Sú batérie vložené správnym smerom (+, -)? ← Strana 9 ● Nie sú batérie vybité? ● Zhoduje sa „Prepínanie kanálov A – B“ na diaľkovom ovládači s interiérovou jednotkou? ← Strana 37 	
	Vertikálne mriežky sa nepohybujú alebo sa pohybujú v malom rozsahu, aj keď je stlačené tlačidlo FIX ◀ ▶ FIX.		Opätovná kontrola <ul style="list-style-type: none"> ● Je nastavený časovač? ← Strana 18 ● Prebieha sušenie vnútorného priestoru?
	Nastavenie teploty sa nezobrazuje ani po stlačení tlačidla TEMP.		Opätovná kontrola <ul style="list-style-type: none"> ● Nie je jednotka nastavená do režimu Iba plazmový ionizačný čistič? ← Strana 14
Zvukové varovanie	Klimatizácia sa nevypne ani po stlačení tlačidla 🔌.	Toto nie sú poruchy <ul style="list-style-type: none"> ● Nie je jednotka nastavená do režimu Iba plazmový ionizačný čistič? ← Strana 32 Pre vypnutie stlačte ešte 2-krát tlačidlo 🔌. ● Neprebíha sušenie vnútorného priestoru? ← Strana 32 ● Hluk základného nastavenia polohy vertikálnych mriežok. 	
	Pri zapnutom napájaní klimatizáciu zapnite alebo vypnite. Počas prevádzky klimatizácie.		Toto nie sú poruchy <ul style="list-style-type: none"> ● Počas čistenia vzduchu môže z ionizátora vychádzať zvuk špliechania. ● Po prepnutí prietoku chladiva môže zaznieť zvuk striekania. ● Keď sa pri zmenách teploty súčasti roztahujú alebo sťahujú, môže zaznieť zvuk striekania. ● Pri prietoku chladiva zaznieva šumivý zvuk. ● Ak je vietor vo vonkajšom prostredí silný a jednotka je vypnutá, môže zaznievať pískavý zvuk. ● Výpustná hadica môže vydávať bublajúci zvuk, čo je spôsobené vnikaním vzduchu zvonku do miestnosti cez výpustnú hadicu. Spôsobuje to spustenie ventilátora vetrania vo vzduchotesnej miestnosti.
	Ostatné		
	Z plazmového ionizačného čističa vychádzajú zvuky.		Toto nie sú poruchy <ul style="list-style-type: none"> ● Zvuk striekania spôsobuje tok chladiva.
Exteriérová jednotka	Klimatizácia funguje.		

Informácie podľa smernice EMC 2004/108/ES	
(Názov výrobcu)	TOSHIBA CARRIER (THAILAND) CO., LTD.
(Adresa, mesto, krajina)	144/9 MOO 5, BANGKADI INDUSTRIAL PARK, TIVANON ROAD, TAMBOL BANGKADI, AMPHUR MUANG, PATHUMTHANI 12000, THAJSKO.
(Názov dovozcu/distribútora v EÚ)	TOSHIBA CARRIER UK LTD.
(Adresa, mesto, krajina)	Porsham Close, Belliver Industrial Estate, PLYMOUTH, Devon, PL6 7DB. Spojené kráľovstvo

TOSHIBA



1115750102