

CRV1A

2016/07 • 6914319

RU – Руководство по монтажу и эксплуатации дизайн-радиаторов CRV1A

CZ – Návod k použití a montáži designových otopných těles CRV1A

NL – gebruiks- en montagehandleiding voor design-radiator CRV1A

ES – Instrucciones de empleo y de montaje de los radiadores de diseño CRV1A

RU – Руководство по эксплуатации

Допустимая область применения

Радиатор можно использовать только для отопления внутренних помещений и для сушки текстильных изделий, выстиранных в воде.

Любое другое применение является применением не по назначению и поэтому недопустимо.

Неправильное использование

Радиатор **нельзя** использовать как место для сидения или опираться на него при подъеме.

Правила техники безопасности

⚠ ПРЕДУПРЕЖДЕНИЕ

Опасность получения ожога!

Поверхность радиатора может нагреваться до температуры 110 °C (230 °F).

- ▶ Будьте осторожны, касаясь радиатора.

⚠ ОСТОРОЖНО

Опасность получения ожога горячей водой при ее выплескивании во время удаления воздуха из радиатора!

- ▶ Берегите свои руки.

Дополнительный режим электроподогрева

- ▶ При работе с нагревательным стержнем соблюдайте отдельное руководство.
- ▶ Для обеспечения нагрева радиатора надлежащим образом позаботьтесь о том, чтобы он всегда был полностью заполнен водой, и из него был удален воздух.
- ▶ Не используйте одновременно отопление с подводом горячей воды и нагревательный стержень.
- ▶ Обеспечьте, чтобы обратный трубопровод был открыт.
- ▶ Заверните головку термостата.

Техническое обслуживание

- ▶ Необходимо удалять воздух из радиатора при вводе в эксплуатацию и после длительных простоев.

Чистка

- ▶ Используйте только мягкие, неабразивные моющие средства.

Рекламация

- ▶ В случае поломки обратитесь в сервисную службу.

Монтаж и ремонт

- ▶ Поручайте монтаж и ремонт только квалифицированным специалистам, в противном случае рекламации по гарантии приниматься не будут.

Утилизация

- ▶ Позаботьтесь о доставке пришедших в негодность радиаторов с принадлежностями на предприятия вторичной переработки или об их надлежащей утилизации. Соблюдайте все местные предписания.

RU – Монтажное руководство

Устанавливать радиаторы разрешается только квалифицированным специалистам. В дополнительном режиме электрообогрева следующие операции разрешается выполнять только специалистам по электромонтажу (в Германии согласно BGV A3):

- монтаж и подключение комплекта электрооборудования
- Подключение нагревательного стержня к комплекту электрооборудования

Правила техники безопасности

- ▶ Перед монтажом или вводом в эксплуатацию тщательно прочитайте данное руководство по монтажу и эксплуатации.
- ▶ После монтажа **руководство передается конечному потребителю.**
- ▶ Соблюдайте указания по безопасности, содержащиеся в отдельном руководстве комплекта электрооборудования.

⚠ ОПАСНОСТЬ

Опасно для жизни!

- ▶ Проверьте расположение питающих линий (электричество, газ, вода).
- ▶ При сверлении не заденьте провод или трубопровод.

⚠ ПРЕДУПРЕЖДЕНИЕ

Имеется опасность получения травмы!

- ▶ Учитывайте вес радиатора (см. страницу 6).
- ▶ При весе 25 кг и более используйте подъемное устройство или привлекайте для подъема нескольких человек.

⚠ ПРЕДУПРЕЖДЕНИЕ

Травмы и материальный ущерб!

- ▶ Проверьте допустимую нагрузку на основу. Учитывайте вес заполненного радиатора (см. страницу 6) и возможную дополнительную нагрузку.
- ▶ Проверьте пригодность крепежного материала, выбирайте крепления, подходящие для положения установки.
- ▶ Учитывайте особые требования, например, для общественных зданий (школы и т. п.).

Условия эксплуатации

- ▶ Следует соблюдать условия эксплуатации для водяных систем отопления в соответствии с DIN 18380 «VOB — Порядок предоставления государственных заказов и заключения договоров на строительные работы».
- ▶ Качество воды должно соответствовать VDI 2035 «Предотвращение повреждений в водяных системах отопления».
- ▶ Учитывайте ограничения по использованию во влажных помещениях в соответствии с DIN 55900 «Покрывания радиаторов, используемых в помещениях».
- ▶ Используйте радиаторы только в закрытых отопительных системах.
- ▶ Храните и транспортируйте радиаторы только в защитной упаковке.

Для дополнительного режима электроподогрева:

- ▶ Выбирайте тепловую мощность нагревательного стержня в зависимости от типа радиатора (см. текущую документацию по продажам).
- ▶ При установке в помещениях с ваннами или душевыми кабинами соблюдайте защитные зоны согласно национальным стандартам монтажа (в Германии согласно DIN VDE 0100-701). Кроме того, следует соблюдать все местные предписания. **Указание:** монтаж изделий в защитной зоне 1 не разрешен производителем.
- ▶ **Рекомендация согласно IEC 60335-2-43:** для защиты детей от возможной опасности следует монтировать радиаторы таким образом, чтобы нижняя поперечная труба находилась над полом на расстоянии минимум 600 мм.
- ▶ Обеспечьте, чтобы вода в радиаторе при закрытом вентиле в подающем трубопроводе расширялась до расширительного бака.
- ▶ Чтобы предотвратить несанкционированную блокировку, при установке вентиля на обратном трубопроводе обеспечьте, чтобы изменить положение вентиля можно было только с помощью инструмента.

Рекламация

- ▶ Предъявлять производителю.

Утилизация

- ▶ Упаковка подлежит доставке для вторичной переработки или надлежащей утилизации. Соблюдайте все местные предписания.

Технические характеристики

- Рабочее давление: макс. 10 бар
- Контрольное давление: рабочее давление, помноженное на 1,3
- Температура в подающем трубопроводе:
 - горячая вода до 110 °C (230 °F);
 - в дополнительном режиме электрообогрева до 80 °C (176 °F)

Указания по монтажу

Количество точек крепления

Класс требований 2 согласно VDI 6036 допускается только при условии соблюдения приложения D.

- ▶ При необходимости установите дополнительные дистанционные прокладки (см. документацию производителя).

Количество точек крепления проверено в ходе испытаний и указано для легкого многопустотного кирпича марки T14.

Для дополнительного режима электроподогрева:

- ▶ Соблюдайте руководство по монтажу для комплекта электрооборудования.
- ▶ Убедитесь, что длины кабеля хватает, чтобы дотянуть его до установленной в соответствии с предписаниями розетки для подключения электроприборов или стеновой штепсельной розетки (230 В, защита предохранителем 16 А).

Необходимо обеспечить свободный доступ к месту электрического подключения в стене; оно не должно находиться в зоне воздействия радиатора и регулирующего устройства.

Нельзя размещать радиатор непосредственно под стеной штупсельной розеткой.

Для монтажа в однотрубную отопительную систему:

- ▶ Отрегулировать встроенный байпас (рис. С, стр. 6) резьбового присоединения.

CZ – Návod k použití

Пřípustné použití

Otopné těleso se smí používat pouze k vytápění vnitřních prostor a k sušení textilií vypraných ve vodě.

Jakékoli jiné použití je v rozporu s určeným účelem, a je proto nepřípustné.

Nesprávné použití

Otopné těleso **není** vhodné jako sedátko či pomůcka k výstupu do výšky.

Bezpečnostní pokyny

⚠ VÝSTRAHA

Nebezpečí popálení!

Povrch otopného tělesa se může rozpálit až na 110 °C (230 °F).

- ▶ Při kontaktu s otopným tělesem buďte opatrní.

⚠ POZOR

Nebezpečí opaření vystřikující horkou vodou při odvzdušňování!

- ▶ Chraňte si ruce.

Provoz přídavného elektrického vytápění

- ▶ Řiďte se samostatným návodem topné tyče.
- ▶ Zajistěte, aby topné těleso vždy bylo naplněnou vodou a odvzdušněno, aby se mohlo řádně ohřívat.
- ▶ Neprovozujte teplovodní vytápění a topnou tyč současně.
- ▶ Zajistěte, aby byla otevřená zpátečka topení.
- ▶ Uzavřete termostatickou hlavici.

Údržba

- ▶ Odvzdušňujte otopné těleso po uvedení do provozu a po delších provozních odstávkách.

Čištění

- ▶ Používejte pouze jemné, neabrazivní čisticí prostředky.

Reklamacce

- ▶ Obratěte se na kvalifikovaného technika.

Montáže a opravy

- ▶ Montáž a opravy svěřte pouze kvalifikovanému technikovi, aby nezankly vaše záruční nároky.

Likvidace

- ▶ Vysloužilá topná tělesa s příslušenstvím odevzdejte k recyklaci nebo řádné likvidaci. Dodržte místní předpisy.

CZ – Návod k montáži

Otopné těleso smí montovat pouze kvalifikovaný servisní technik.

Při kombinaci s přídavným elektrickým vytápěním smí následující činnosti provádět pouze kvalifikovaný elektrikář (v Německu v souladu s předpisem BGV A3):

- Montáž a připojení elektrosady
- Připojení topné tyče k elektrosadě

Bezpečnostní pokyny

- ▶ Před montáží/úvedením do provozu si pečlivě přečtete tento návod k použití a montáži.
- ▶ Po montáži **ponechte návod koncovému uživateli**.
- ▶ Dodržte bezpečnostní pokyny v samostatném návodu k elektrosadě.

⚠ NEBEZPEČÍ

Ohrožení života!

- ▶ Zkontrolujte polohu přívodních vedení (elektriny, plynu, vody).
- ▶ Nenavrtějte žádné potrubí.

⚠ VÝSTRAHA

Nebezpečí poranění!

- ▶ Mějte na zřeteli hmotnost otopného tělesa (viz strana 6).
- ▶ Od hmotnosti 25 kg pracujte se zvedacím zařízením nebo ve více osobách.

⚠ VÝSTRAHA

Úraz osob a hmotné škody!

- ▶ Zkontrolujte nosnost podkladu. Mějte na zřeteli hmotnost napuštěného otopného tělesa (viz strana 6) a případnou další zátěž.
- ▶ Zkontrolujte vhodnost montážního materiálu a přizpůsobte jej místní situaci.
- ▶ Dodržte speciální požadavky např. pro veřejné budovy (školy apod.).

Podmínky používání

- ▶ Dodržte podmínky provozování teplovodních otopných soustav v souladu s předpisem DIN 18380 „VOB Zadávání stavebních prací“.
- ▶ Dodržte kvalitu vody v souladu s předpisem VDI 2035 „Předcházení škodám v teplovodních otopných soustavách“.
- ▶ Respektujte omezení použití ve vlhkých prostorech podle DIN 55900 „Nátěry pro pokojová otopná tělesa“.
- ▶ Otopná tělesa používejte pouze v uzavřených otopných systémech.
- ▶ Otopná tělesa ukládejte a přepravujte pouze v ochranném obalu.

Při kombinaci s přídavným elektrickým vytápěním:

- ▶ Tepelný výkon topné tyče zvolte v souladu s typem otopného tělesa (viz aktuální prodejní dokumentaci).
- ▶ Při montáži v místnostech s vanou nebo sprchou: Dodržte bezpečnostní zóny podle národních instalačních norem (v Německu podle DIN VDE 0100-701). Kromě toho dodržte všechny místní předpisy. **Upozornění:** Montáž výrobků do bezpečnostní zóny 1 není výrobcem povolena.

- ▶ **Doporučení v souladu s normou IEC 60335-2-43:** Aby se zabránilo jakémukoli ohrožení malých dětí, montujte otopná tělesa tak, aby spodní příčná trubka byla umístěna nejméně 600 mm nad podlahou.

- ▶ Zajistěte, aby při uzavření ventilu ve výstupu topného systému bylo umožněno rozpínání vodní náplně topného tělesa až do expanzní nádoby.

- ▶ Při montáži ventilu ve zpátečce topného systému zajistěte, aby bylo možné ovládat ventil pouze pomocí nářadí, aby se zabránilo jeho uzavření nepovolanými osobami.

Reklamacce

- ▶ Obratěte se na výrobce.

Likvidace

- ▶ Obal předejte k recyklaci nebo řádné likvidaci. Dodržujte místní předpisy.

Technické parametry

- Provozní tlak: max. 10 bar
- Zkušební tlak: 1,3 x provozní tlak
- Teplota výstupu topení:
 - Horká voda do 110 °C (230 °F)
 - u přídavného elektrického vytápění do 80 °C (176 °F)

Pokyny pro montáž

Počet montážních bodů

Třída požadavků 2 podle VDI 6036 je přípustná pouze při dodržení přílohy D.

- ▶ V případě potřeby namontujte další rozpěrky (viz dokumentaci výrobce).

Počet montážních bodů byl stanoven a odzkoušen v lehčených příčné děrovaných cihlách T14.

Při kombinaci s přídavným elektrickým vytápěním:

- ▶ Řiďte se montážním návodem elektrosady.
- ▶ Zajistěte, aby v dosahu kabelu byla přípojná krabice, resp. zásuvka (230 V, jištění 16 A) instalovaná v souladu s předpisy.

Elektrická přípojka ze zdi musí být volně přístupná a nesmí být umístěna v průmětně ploše topného tělesa a regulační jednotky.

Otopné těleso nesmí být namontováno přímo pod zásuvkou na stěně.

Při montáži do jednorubkové topné soustavy:

- ▶ Nastavte integrovaný bypass (Obrázek C, S.6) připojovacího šroubení.

NL - Gebruiksaanwijzing

Toegelaten gebruik

De radiator mag alleen worden gebruikt voor het verwarmen van binnenruimten en voor het drogen van textiel dat in water is gewassen. Elke andere toepassing is niet volgens de voorschriften en bijgevolg niet toegestaan.

Verkeerd gebruik

De radiator is **niet** geschikt als zitgelegenheid, klimhulp of trap.

Veiligheidsvoorschriften

⚠ WAARSCHUWING

Verbrandingsgevaar!

Het oppervlak van de radiator kan tot 110 °C (230 °F) heet worden.

- ▶ Wees voorzichtig bij het aanraken van de radiator.

⚠ VOORZICHTIG

Gevaar voor verbranding bij het ontluchten door naar buiten spuitend heet water!

- ▶ Bescherm uw handen.

Aanvullend elektrisch verwarmen

- ▶ Houd de afzonderlijke handleiding bij een verwarmingselement aan.
- ▶ Waarborg, dat de radiator altijd volledig is gevuld met water en is ontlucht, zodat de radiator goed verwarmd.
- ▶ Gebruik de CV en het verwarmingselement niet tegelijk.
- ▶ Controleer of de retour open is.
- ▶ Draai de thermostaatkraan dicht.

Onderhoud

- ▶ Ontlucht de radiator na de inbedrijfstelling en na langere bedrijfsonderbrekingen.

Reiniging

- ▶ Gebruik alleen milde, niet schurende reinigingsmiddelen.

Klachten

- ▶ Neem contact op met uw dealer.

Montage en reparaties

- ▶ Laat de montage en reparaties alleen door installateurs uitvoeren, zodat uw garantie niet komt te vervallen.

Verwijderen van afval

- ▶ Voer afgedankte radiatoren met toebehoren af voor recycling of naar de daarvoor bedoelde afvalverwerking. Neem de lokale voorschriften in acht.

NL – Montagehandleiding

De radiator mag alleen door een erkende installateur worden gemonteerd.

Bij aanvullend elektrisch verwarmen mogen de volgende werkzaamheden alleen door een elektromonteur (in Duitsland conform BGVA3) worden uitgevoerd:

- Montage en aansluiting van de elektronische set
- Aansluiting van het verwarmingselement aan de elektronische set

Veiligheidsvoorschriften

- ▶ Voor de montage/inbedrijfstelling deze gebruiks- en montagehandleiding zorgvuldig doorlezen.
- ▶ Na de montage de **handleiding bij de eindgebruiker achterlaten**.
- ▶ Veiligheidsinstructies in de separate handleiding van de elektroset aanhouden.

⚠ GEVAAR

Levensgevaar!

- ▶ Positie van de voedingsleidingen (stroom, gas, water) controleren.
- ▶ Geen leidingen aanboren.

⚠ WAARSCHUWING

Gevaar voor lichamelijk letsel!

- ▶ Let op het gewicht van de radiator (zie pagina 6).
- ▶ Werk vanaf 25 kg met een hefinrichting of met meerdere personen.

⚠ WAARSCHUWING

Persoonlijke en materiële schade!

- ▶ Ondergrond controleren op draagkracht. Houd rekening met het gewicht van de gevulde radiator (zie pagina 6) en mogelijke aanvullende lasten.
- ▶ Bevestigingsmateriaal op geschiktheid controleren en afstemmen op de bouwkundige situatie.
- ▶ Houd rekening met speciale eisen, bijv. voor openbare gebouwen (scholen e.d.).

Toepassingsomstandigheden

- ▶ Bedrijfsvoorwaarden voor warmwaterverwarmingsinstallaties conform DIN 18380 "VOB toekennings- en contractprocedures voor bouwprojecten" aanhouden.
- ▶ Waterkwaliteit conform VDI 2035 "Voorkomen van schade in warmwaterverwarmingsinstallaties" aanhouden.
- ▶ Toepassingsgrenzen in vochtige ruimten conform DIN 55900 "coating voor kamer-radiatoren" aanhouden.
- ▶ Radiator alleen in gesloten verwarmingssystemen inzetten.
- ▶ Radiatoren uitsluitend in de beschermende verpakking opslaan en transporteren.

Bij aanvullende elektrisch verwarmen:

- ▶ Warmtevermogen van het verwarmingselement kiezen afhankelijk van het type radiator (zie actuele verkoopdocumentatie).

- ▶ Bij de montage in ruimten met bad- of douche-installaties: veiligheidszones conform nationale installatienormen (in Duitsland DIN VDE 0100-701) naleven. Bovendien alle lokale voorschriften aanhouden. **Opmerking:** de montage van de producten in veiligheidszone 1 is door de leverancier niet toegelaten.
- ▶ **Aanbeveling conform norm IEC 60335-2-43:** om elk gevaar voor kleine kinderen te vermijden, de radiator zodanig monteren, dat de onderste dwarsbuis minimaal 600 mm boven de vloer hangt.
- ▶ Controleer of bij gesloten kraan in de aanvoer de uitzetting van de waterinhoud van de radiator tot aan het expansievat is gewaarborgd.
- ▶ Controleer bij inbouw van een kraan in de retour of de kraan alleen met behulp van gereedschap kan worden bediend, om onbevoegd afsluiten te voorkomen.

Klachten

- ▶ Neem contact op met de fabrikant.

Verwijderen van afval

- ▶ De verpakking verwijderen volgens de voorschriften. Houd rekening met de plaatselijke bepalingen.

Technische specificaties

- Bedrijfsdruk: max. 10 bar
- Testdruk: 1,3 x bedrijfsdruk
- Aanvoertemperatuur:
 - Heet water tot 110° C (230 °F)
 - Bij aanvullend elektrisch verwarmen tot 80 °C (176 °F)

Instructies montage

Aantal bevestigingspunten

Klasse 2 conform VDI 6036 alleen toegestaan als bijlage D in aanmerking wordt genomen.

- ▶ Indien nodig extra afstandhouders aanbrengen (zie documentatie van de leverancier).

Het aantal bevestigingspunten werd voor holle bakstenen T14 vastgelegd en getest.

Bij aanvullende elektrisch verwarmen:

- ▶ Montagehandleiding van de elektroset aanhouden.
- ▶ Waarborg dat binnen het bereik van de kabel een correct geïnstalleerde aansluitdoos resp. een wandcontactdoos (230 V zekering 16 A) aanwezig is.

De elektrische aansluiting vanuit de wand moet vrij toegankelijk zijn en mag niet in het projectievlak van de radiator en de regelaar liggen.

De radiator mag niet direct onder een wandcontactdoos worden gemonteerd.

Bij inbouw in een eenpijpsverwarming:

- ▶ Geïntegreerde bypass (afbeelding C, p. 6) van de aansluitschroefverbinding instellen.

ES – Instrucciones de empleo

Uso previsto

El radiador debe utilizarse exclusivamente para calentar espacios interiores y secar tejidos que se hayan lavado con agua.

Cualquier otro uso se considera no conforme con el fin previsto y, por tanto, está prohibido.

Uso indebido

El radiador **no** se puede utilizar como asiento ni como medio para trepar o subir.

Advertencias de seguridad

⚠ ADVERTENCIA

¡Peligro de sufrir quemaduras!

La superficie del radiador se puede calentar hasta 110 °C (230 °F).

- ▶ Tenga cuidado al tocar el radiador.

⚠ CUIDADO

¡Riesgo de escaldadura durante la purga a consecuencia de salpicaduras de agua caliente!

- ▶ Proteja bien sus manos.

Funcionamiento eléctrico adicional:

- ▶ Tenga en cuenta las instrucciones suministradas por separado con el calentador de inmersión.
- ▶ Asegúrese de que el radiador siempre está completamente lleno de agua y purgado de aire para que se caliente debidamente.
- ▶ No utilice al mismo tiempo la calefacción por agua caliente y el calentador de inmersión.
- ▶ Asegúrese de que el retorno está abierto.
- ▶ Cierre la válvula termostática.

Mantenimiento

- ▶ Purgue el radiador después de su puesta en marcha y tras interrupciones prolongadas de funcionamiento.

Limpieza

- ▶ Utilice exclusivamente productos de limpieza suaves y no abrasivos.

Reclamación

- ▶ Diríjase a su técnico especializado.

Montaje y reparaciones

- ▶ Encargue el montaje y las reparaciones únicamente a técnicos especializados para que no se extinga su derecho de garantía.

Eliminación

- ▶ Recicle los radiadores inservibles y sus accesorios o elimínelos de forma reglamentaria. Tenga en cuenta la normativa local.

ES – Instrucciones de montaje

El radiador debe ser montado exclusivamente por un técnico especializado.

En caso de funcionamiento eléctrico adicional, los siguientes trabajos solo deben realizarse por un técnico electricista (en Alemania, de conformidad con la norma BGV A3):

- Montaje y conexión del set eléctrico
- Conexión del calentador de inmersión al set eléctrico

Advertencias de seguridad

- ▶ Lea detenidamente estas instrucciones de empleo y montaje antes de proceder al montaje y a la puesta en marcha.
- ▶ Tras el montaje, **entregue las instrucciones al usuario final.**
- ▶ Tenga en cuenta las indicaciones de seguridad que se recogen por separado en las instrucciones del set eléctrico.

⚠ PELIGRO

¡Peligro de muerte!

- ▶ Compruebe la situación de los conductos de suministro (corriente eléctrica, gas, agua).
- ▶ No perfore ningún conducto.

⚠ ADVERTENCIA

¡Peligro de lesiones!

- ▶ Tenga en cuenta el peso del radiador (véase la página 6).
- ▶ A partir de 25 kg trabaje con un dispositivo de elevación o con varias personas.

⚠ ADVERTENCIA

¡Daños personales y materiales!

- ▶ Compruebe la capacidad de carga de la superficie. Tenga en cuenta el peso del radiador lleno (véase la página 6) y de las posibles cargas adicionales.
- ▶ Compruebe la idoneidad del material de fijación y adáptelo a la situación constructiva.
- ▶ Tenga en cuenta los requisitos específicos, p. ej. para edificios públicos (como colegios o similares).

Condiciones de servicio

- ▶ Tenga en cuenta las condiciones de servicio para instalaciones de calefacción de agua caliente según DIN 18380 "VOB Disposición sobre otorgamiento y contratación para prestaciones constructivas".
- ▶ Mantener la calidad del agua según VDI 2035 "Prevención de daños en instalaciones de calefacción de agua caliente".
- ▶ Tenga en cuenta los límites de uso en espacios húmedos según la norma DIN 55900 "Revestimientos para radiadores".
- ▶ El radiador solo podrá instalarse en sistemas de calefacción cerrados.
- ▶ Almacene y transporte el radiador únicamente con el embalaje protector.

En caso de funcionamiento eléctrico adicional:

- ▶ Seleccione la potencia térmica del calentador de inmersión adecuada para el tipo de radiador (véase la documentación de la venta).

- ▶ En caso de montaje en espacios con instalaciones de baño o duchas, se deben respetar las zonas de protección según las normas de instalación nacionales (en Alemania, DIN VDE 0100-701). Además, se deben tener en cuenta todas las normas locales.

Nota: El fabricante no autoriza el montaje de los productos en la zona de protección 1.

- ▶ **Recomendación según norma IEC 60335-2-43:** para evitar cualquier peligro para niños pequeños, monte el radiador de modo que el conducto transversal inferior se encuentre a 600 mm como mínimo por encima del suelo.
- ▶ Asegúrese de que estando la válvula del tubo de alimentación cerrada, se garantice la expansión del contenido de agua del radiador hasta el recipiente de expansión.
- ▶ En caso de montarse una válvula en el retorno, asegúrese de que esta solamente se pueda accionar con una herramienta para impedir un bloqueo no autorizado.

Reclamación

- ▶ Diríjase al fabricante.

Eliminación

- ▶ Recicle el embalaje o elimínelo de forma reglamentaria. Tenga en cuenta la normativa local.

Características técnicas

- Presión efectiva: máx. 10 bar
- Presión de prueba: 1,3 x presión efectiva
- Temperatura de salida:
 - Agua caliente hasta 110 °C (230 °F)
 - con funcionamiento eléctrico adicional hasta 80 °C (176 °F)

Indicaciones de montaje

Número de puntos de fijación

La clase 2 según la VDI 6036 solo se permite si se tiene en cuenta el anexo D.

- ▶ En caso necesario, monte separadores adicionales (véase la documentación del fabricante).

El número de puntos de fijación ha sido fijado y comprobado para ladrillos ligeros con perforaciones verticales T14.

En caso de funcionamiento eléctrico adicional:

- ▶ Tenga en cuenta las instrucciones de montaje del set eléctrico.
- ▶ Asegúrese de que hay un zócalo de enchufe o una caja de enchufe mural instalado reglamentariamente dentro del alcance del cable (230 V, fusible 16 A).

La conexión eléctrica de la pared debe ser de fácil acceso y no debe estar situada en la superficie de proyección del radiador y del regulador.

El radiador no se debe colocar justo debajo de una caja de enchufe mural.

En caso de montaje en una calefacción de un solo tubo:

- ▶ Ajustar la derivación integrada (figura C, p.6) de la conexión roscada.

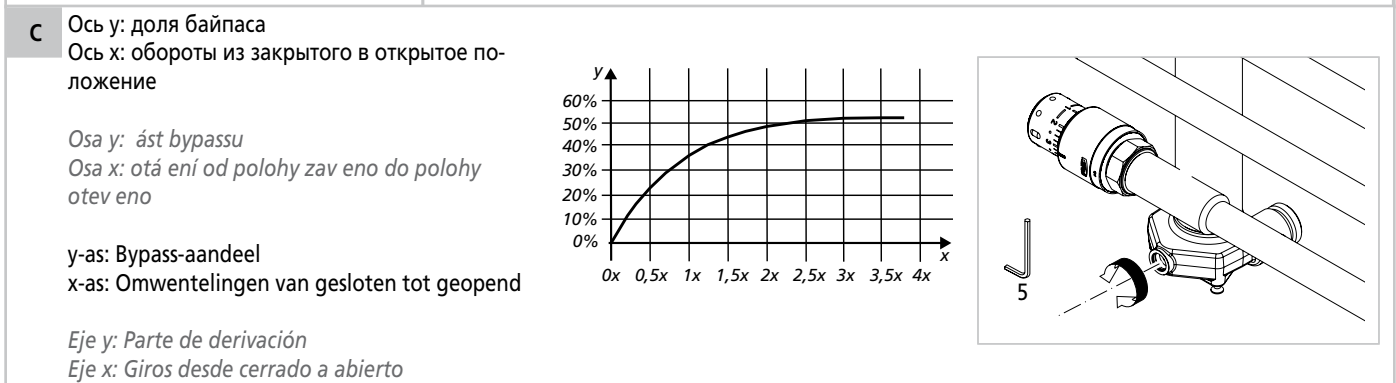
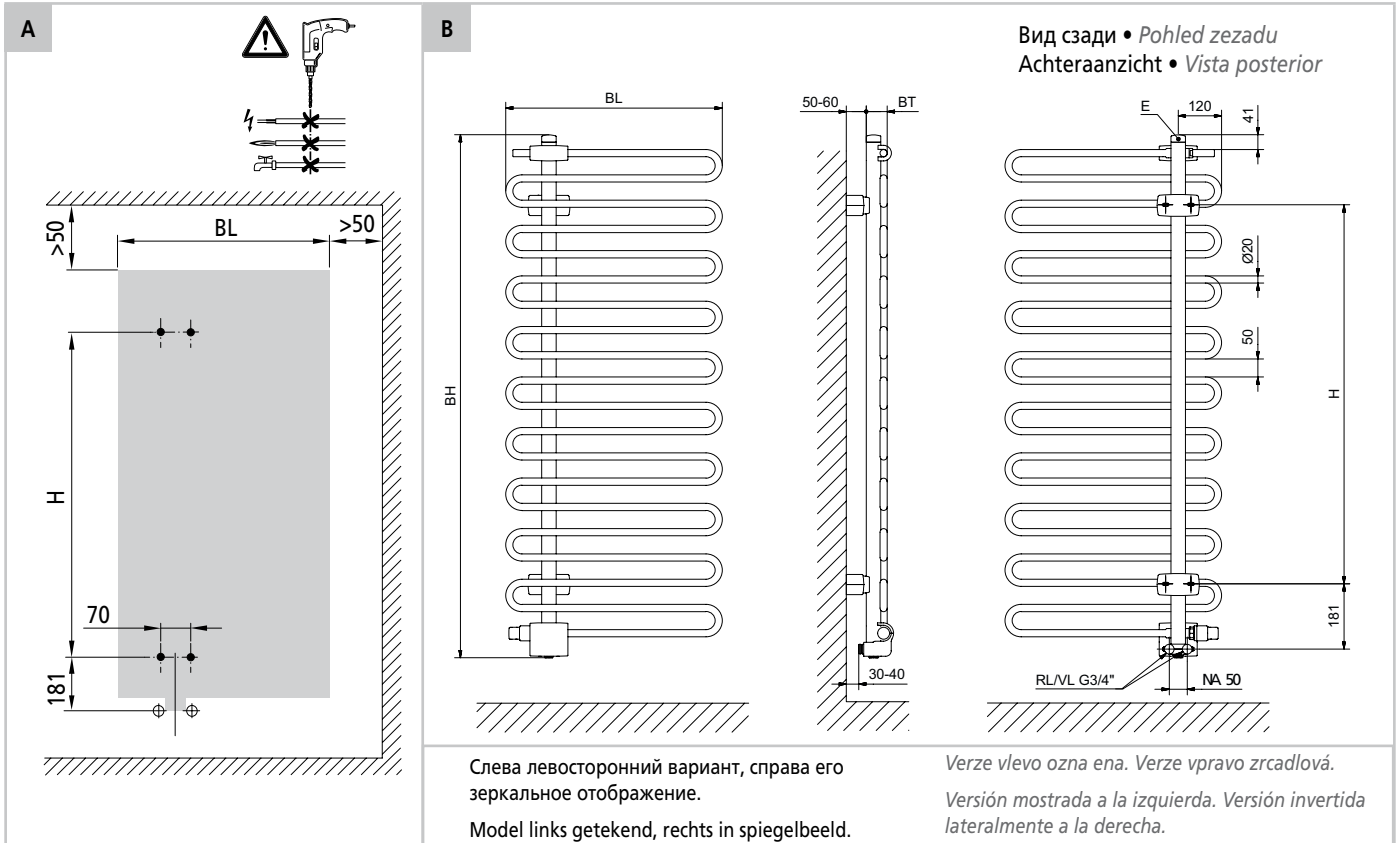

- ▶ Проверьте расположение питающих линий.
- ▶ Проверьте допустимую нагрузку на основу.
- ▶ Проверьте болты и дюбели на пригодность.
- ▶ Zkontrolujte polohu p ívodních vedení.
- ▶ Zkontrolujte nosnost podkladu.
- ▶ Zkontrolujte vhodnost šroub a hmoždinek.

- ▶ Compruebe la situación de los conductos de suministro.
- ▶ Compruebe la capacidad de carga de la superficie.
- ▶ Compruebe la idoneidad de los tornillos y tacos.

- ▶ Positie van de voedingsleidingen controleren.
- ▶ Ondergrond controleren op draagkracht.
- ▶ Schroeven en pluggen op geschiktheid controleren.

| NR | H [mm] | BH [mm] | BL [mm] | BT [mm] | G [kg] | V [l] |
|-------------|--------|---------|---------|---------|--------|-------|
| CRV1A140040 | 1050 | 1446 | 400 | 58 | 10,8 | 3,3 |
| CRV1A140060 | 1050 | 1446 | 600 | 58 | 13,6 | 4,1 |
| CRV1A180040 | 1470 | 1866 | 400 | 58 | 13,3 | 4,5 |
| CRV1A180060 | 1470 | 1866 | 600 | 58 | 16,9 | 4,5 |

| Условные обозначения | Legend | Legenda | Leggenda |
|---|-----------------------------|--------------------------|-----------------------------|
| E Воздушный клапан | Odvzdušň ní | Ontluchting | Purga |
| G Вес (пустого радиатора) | Hmotnost (prázdné) | Gewicht (leeg) | Peso (vacío) |
| H Расстояние между сверлеными отверстиями | Vzdálenost vyvrtaných otvor | Afstand van de boorgaten | Distancia ente los agujeros |
| NA Расстояние между центрами ниппелей | Rozte p ípojení | Naafafstand | Distancia entre ejes |
| RL обратный трубопровод | Zpáte ka | Retour | Retorno |
| V Водяной объем | Objem vody | Waterinhoud | Contenido de agua |
| VL Подающий трубопровод | Výstup | Aanvoer | Avance |

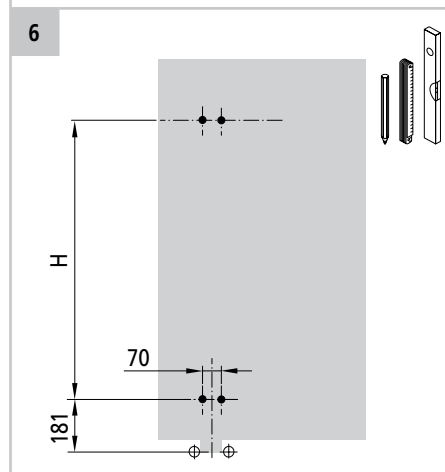
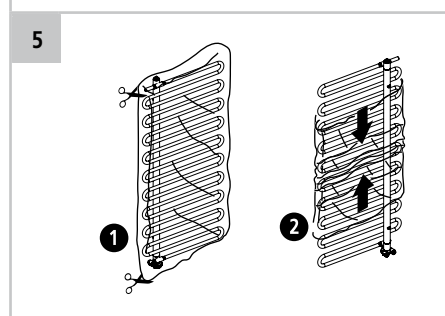
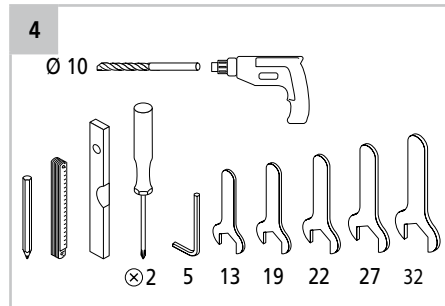
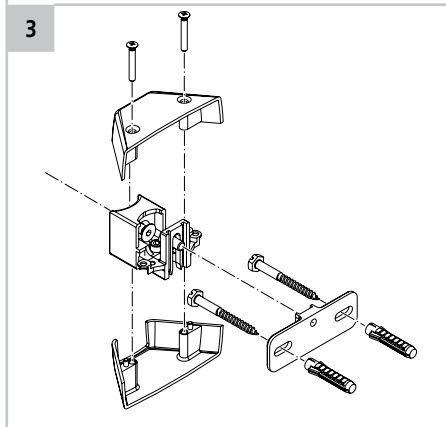
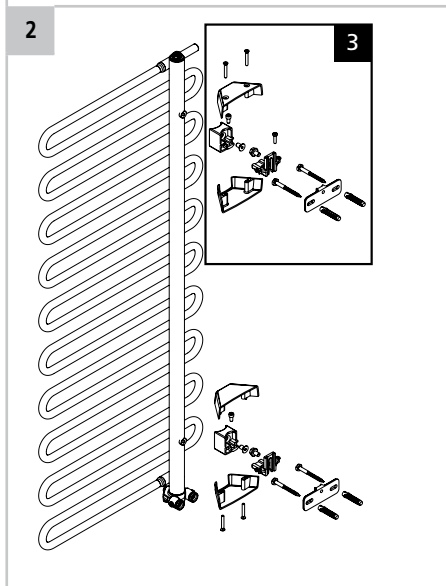
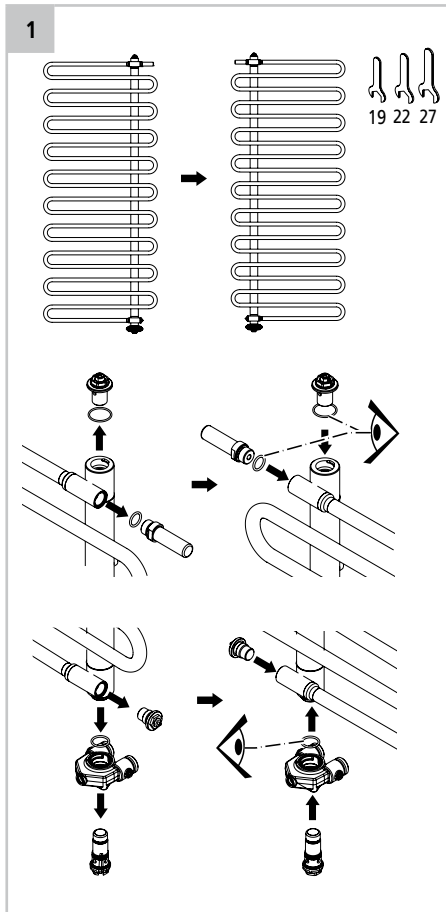

- ▶ Минимальные расстояния и размеры см. на рис. А, страница 6.
- ▶ *Minimální vzdálenosti a rozm ry viz obr. A, strana 6.*
- ▶ Minimale afstanden en afmetingen zie afb. A, pagina 6.
- ▶ *Para las distancias mínimas y dimensiones, consulte la fig. A de la página 6.*

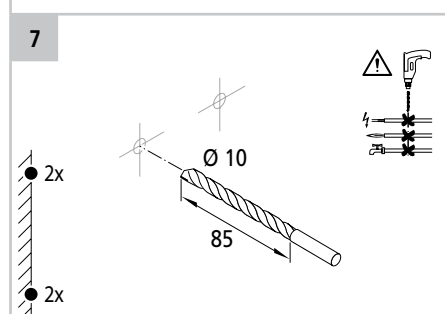

- ▶ При сверлении не заденьте провод или трубопровод. **Опасно для жизни!**
- ▶ *Nenavrtajte žádné potrubí. Ohrožení života!*
- ▶ Geen leidingen aanboren. **Levensgevaar!**
- ▶ *No perfore ningún conducto. ¡Peligro de muerte!*

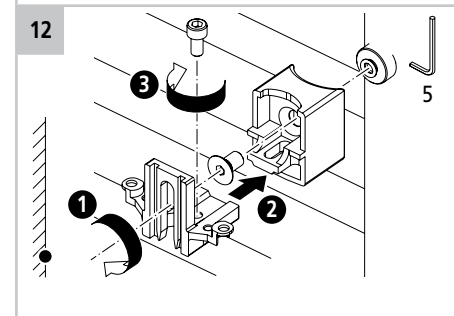
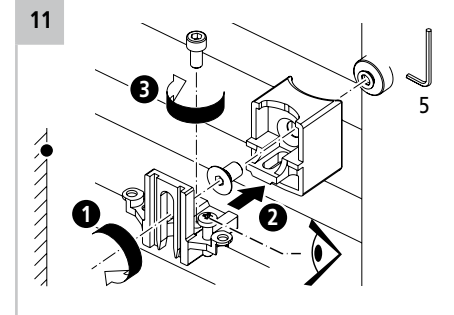
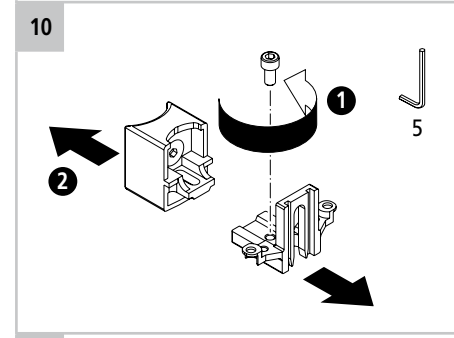
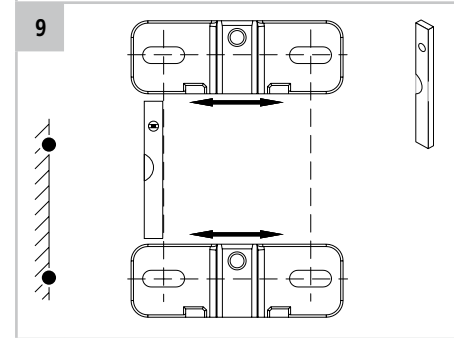
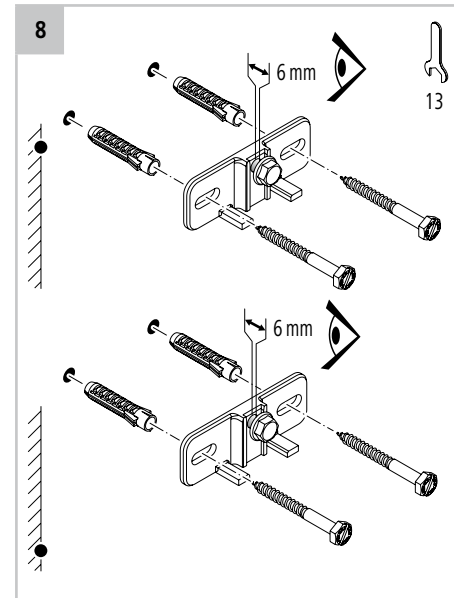

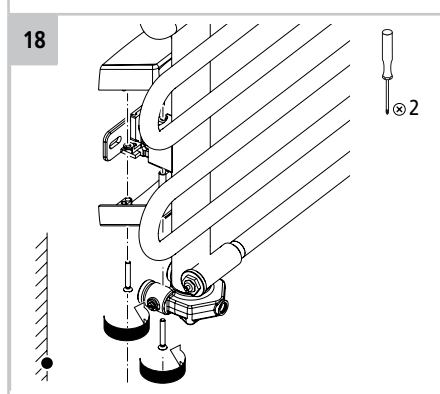
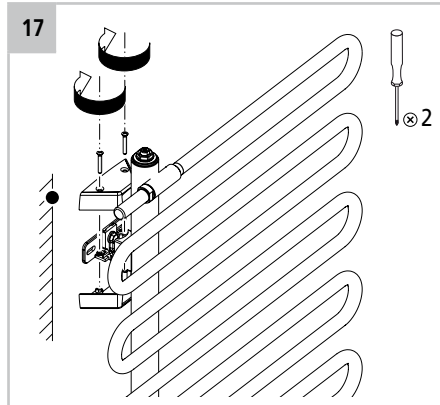
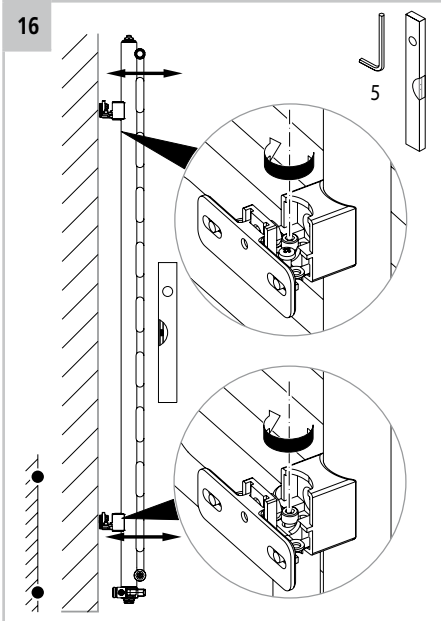
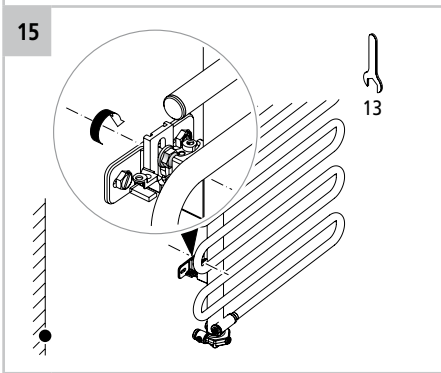
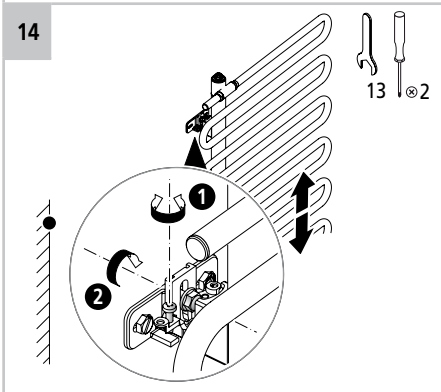
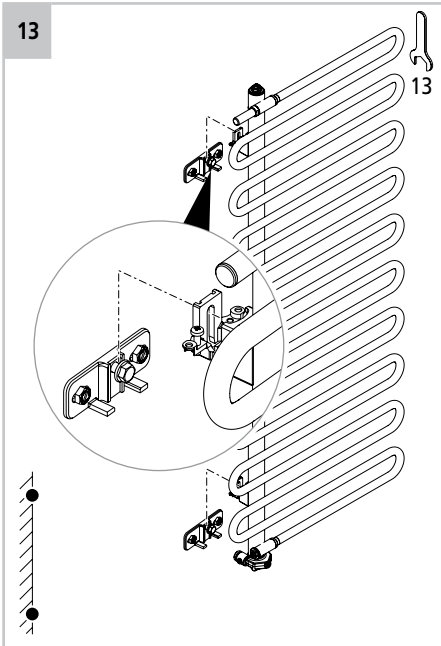

- 19
- ▶ Подключите радиатор к системе подачи воды с помощью стандартных резьбовых соединений.
 - ▶ Заполните радиатор и удалите из него воздух. **Опасность получения ожога горячей водой!**
 - ▶ Проверьте радиатор и места подключения на герметичность.
 - ▶ *Pripojte otopné t lesa b žným šroubením k p ívodu vody.*
 - ▶ *Otopné t lesa napus te a odvzdušn te. Nebezpe í opa ení!*
 - ▶ *Zkontrolujte t snost otopného t lesa a p ípojek.*
 - ▶ Radiator met gangbare koppelingen waterzijdig aansluiten.
 - ▶ Radiator vullen en ontluchten via de ontluchtingsopening. **Gevaar voor verbranding!**
 - ▶ Radiator en aansluitingen op lektheid controleren.
 - ▶ *Conecte el radiador con la entrada de agua utilizando uniones roscadas convencionales.*
 - ▶ *Llene y purgue el radiador. ¡Riesgo de escaldadura!*
 - ▶ *Compruebe la estanqueidad del radiador y las conexiones.*

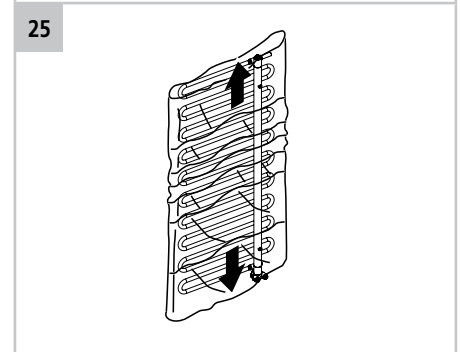
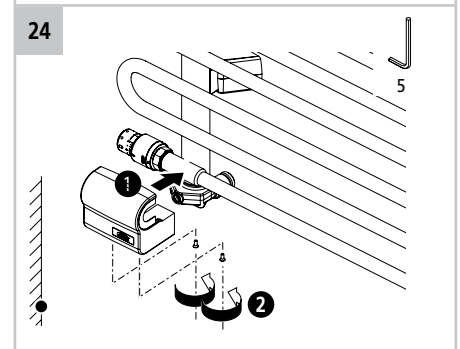
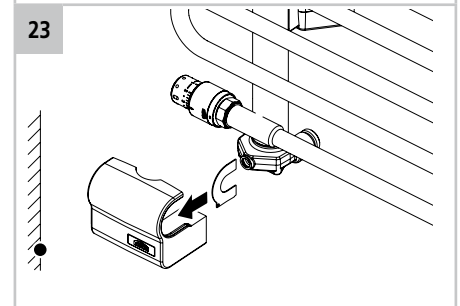
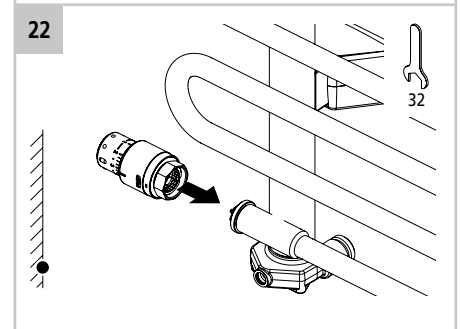
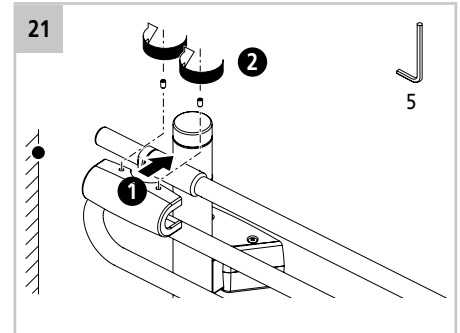
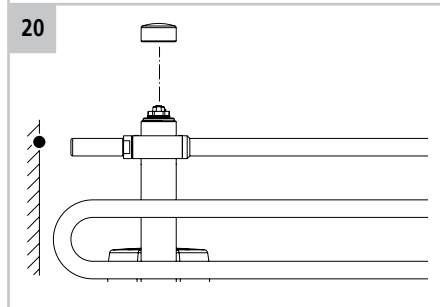

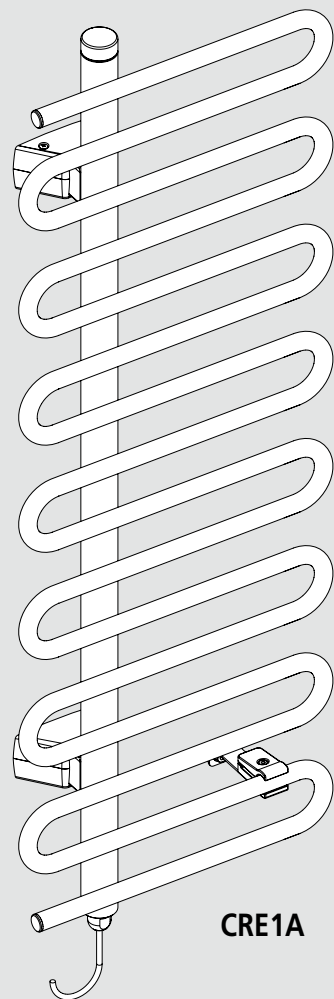

CRE1A

2016/02 • 6914322

RU – Руководство по монтажу и эксплуатации дизайн-радиаторов CRE1A

CZ – *Návod k použití a montáži designových otopných těles CRE1A*

NL – gebruiks- en montagehandleiding voor design-radiator CRE1A

ES – *Instrucciones de empleo y de montaje de los radiadores de diseño CRE1A*

RU – Руководство по эксплуатации

Допустимая область применения

Радиатор можно использовать только для отопления внутренних помещений и для сушки текстильных изделий, выстиранных в воде.

Любое другое применение является применением не по назначению и поэтому недопустимо.

Неправильное использование

Радиатор **нельзя** использовать как место для сидения или опираться на него при подъеме.

Правила техники безопасности

⚠ ПРЕДУПРЕЖДЕНИЕ

Опасно для жизни! Возможно поражение током!

- ▶ Не используйте прибор при поврежденном соединительном кабеле.
- ▶ Замену поврежденного соединительного кабеля должны осуществлять только производитель, его служба сервиса или лица, обладающие соответствующей квалификацией.

⚠ ОПАСНОСТЬ

Опасно для жизни!

- ▶ В случае пожара **не** используйте для тушения воду.
- ▶ Используйте огнетушители с двуокисью углерода, пеной, порошком или песком.

⚠ ПРЕДУПРЕЖДЕНИЕ

Опасность получения ожога!

- Поверхность радиатора может нагреваться до температуры 90 °C (194 °F).
- ▶ Будьте осторожны, касаясь радиатора.

Прибором могут пользоваться лица с ограниченными физическими возможностями и ментальными способностями или имеющие недостаточный опыт и знания, а также дети старше 8 лет, если они находятся под присмотром или проинформированы о правилах надежной эксплуатации прибора и отдают себе отчет о возможных опасных последствиях несоблюдения таких правил.

Не допускайте к прибору детей в возрасте до 3 лет, если только они не находятся под постоянным присмотром.

Детям в возрасте от 3 до 8 лет, с учетом вышеизложенного, разрешается только включать и выключать прибор, если он размещен или смонтирован таким образом, что находится в состоянии, нормальном для эксплуатации.

Детям в возрасте от 3 до 8 лет запрещено вставлять штекер в розетку, чистить прибор и проводить его техническое обслуживание в качестве пользователя.

- ▶ Проследите, чтобы дети не играли с прибором.

Если прибор используется без отдельного регулятора температуры:

- ▶ Не используйте прибор в маленьких помещениях, в которых находятся лица, неспособные покинуть помещение самостоятельно, за исключением тех случаев, когда они находятся под постоянным наблюдением.

При утечке жидкого теплоносителя:

- ▶ Соберите жидкость в какую-нибудь емкость.
- ▶ Сообщите об утечке в сервисную службу.
- ▶ **Не** заменяйте вытекший жидкий теплоноситель водой.

Чистка

- ▶ Перед проведением работ по очистке или ремонту отключите прибор от системы электропитания.
- ▶ Используйте только мягкие, неабразивные моющие средства.

Рекламация

- ▶ В случае поломки обратитесь в сервисную службу.

Монтаж и ремонт

- ▶ Поручайте монтаж и ремонт только квалифицированным специалистам, в противном случае рекламация по гарантии приниматься не будет.

Утилизация

- ▶ Позаботьтесь о доставке пришедших в негодность радиаторов с принадлежностями на предприятия вторичной переработки или об их надлежащей утилизации.
- ▶ Подведите прибор к обесточенному комплексу электрических и электронных приборов.
- ▶ Соблюдайте все местные предписания.
- ▶ Утилизируйте жидкий теплоноситель в соответствии с официальными предписаниями через специализированное предприятие по утилизации отходов, имеющее соответствующий допуск (код утилизации № 160115).



RU – Монтажное руководство

Устанавливать радиаторы разрешается только квалифицированным специалистам. Подключать комплект электрооборудования разрешается только специалисту по электромонтажу (в Германии согласно BGV A3).

Правила техники безопасности

- ▶ Перед монтажом или вводом в эксплуатацию тщательно прочитайте данное руководство по монтажу и эксплуатации.
- ▶ После монтажа **руководство передается конечному потребителю.**
- ▶ Соблюдайте указания по безопасности, содержащиеся в отдельном руководстве комплекта электрооборудования.

⚠ ОПАСНОСТЬ

Опасно для жизни!

- ▶ Проверьте расположение питающих линий (электричество, газ, вода).
- ▶ При сверлении не заденьте провод или трубопровод.
- ▶ Устанавливайте и подключайте прибор только отключенным от источника напряжения питания.

⚠ ПРЕДУПРЕЖДЕНИЕ

Имеется опасность получения травмы!

- ▶ Учитывайте вес радиатора (см. страницу 8).
- ▶ При весе 25 кг и более используйте подъемное устройство или привлекайте для подъема нескольких человек.

⚠ ПРЕДУПРЕЖДЕНИЕ

Травмы и материальный ущерб!

- ▶ Проверьте допустимую нагрузку на основу. Учитывайте вес заполненного радиатора (см. страницу 8) и возможную дополнительную нагрузку.
- ▶ Проверьте пригодность крепежного материала, выбирайте крепления, подходящие для положения установки.
- ▶ Учитывайте особые требования, например, для общественных зданий (школы и т. п.).

Условия эксплуатации

- ▶ Не подключайте радиатор к системе отопления.
- ▶ При установке в помещениях с ваннами или душевыми кабинами соблюдайте защитные зоны согласно национальным стандартам монтажа (в Германии согласно DIN VDE 0100-701). Кроме того, следует соблюдать все местные предписания.
- Наличие электрических приборов в указанных выше помещениях допускается только в том случае, если они защищены устройствами для защиты от тока утечки (RCD) (в Германии в соответствии с DIN EN 61008-1 (VDE 0664-10)).
- Розетки разрешается устанавливать только за пределами защитных зон.

Указание: монтаж изделий в защитной зоне 1 не разрешен производителем.

- ▶ **Рекомендация согласно IEC 60335-2-43:** для защиты детей от возможной опасности следует монтировать радиаторы таким образом, чтобы нижняя поперечная труба находилась над полом на расстоянии минимум 600 мм.
- ▶ При установке силами заказчика обеспечьте наличие устройства дифференциальной защиты (с порогом срабатывания 30 мА или ниже).
- ▶ Если прибор подключается без штекера напрямую к постоянной электропроводке: в этом случае следует установить устройство отключения от сети согласно местным предписаниям по установке.
- ▶ Эксплуатируйте радиатор только при допустимом напряжении (см. заводскую таблицу).
- ▶ Храните и транспортируйте радиаторы только в защитной пленке.

Рекламация

- ▶ Предъявлять производителю.

Утилизация

- ▶ Упаковка подлежит доставке для вторичной переработки или надлежащей утилизации. Соблюдайте все местные предписания.

Технические характеристики

- Электрическое подключение:
 - Нагревательный стержень предусмотрен в коллекторе
 - Подключение с помощью комплекта электрооборудования
- Контрольное давление: 13 бар
- Заправка: негорючий нетоксичный жидкий теплоноситель
- Режим эксплуатации: работа от электросети, независимо от отопительной системы, управление с помощью комплекта электрооборудования

Указания по монтажу

Количество точек крепления

Количество точек крепления проверено в ходе испытаний и указано для легкого многопустотного кирпича марки T14.

- ▶ Размещайте радиатор с установленным нагревательным стержнем таким образом, чтобы не повредить его.
- ▶ Не закрепляйте кабели на радиаторе, не закручивайте кабели в моток.
- ▶ Убедитесь, что длины кабеля хватает, чтобы дотянуть его до установленной в соответствии с предписаниями розетки для подключения электроприборов или стеновой штепсельной розетки (230 В, защита предохранителем 16 А).

Необходимо обеспечить свободный доступ к месту электрического подключения в стене; оно не должно находиться в зоне воздействия радиатора и регулирующего устройства.

Нельзя размещать радиатор непосредственно под стеновой штепсельной розеткой.

CZ – Návod k použití

Пřípustné použití

Отопнѐ těleso se smí používat pouze k vytápění vnitřních prostor a k sušení textilií vypraných ve vodě.

Jakékoli jiné použití je v rozporu s určeným účelem, a je proto nepřípustné.

Nesprávné použití

Отопнѐ těleso **není** vhodné jako sedátko či pomůcka k výstupu do výšky.

Bezpečnostní pokyny

⚠ VÝSTRAHA

Ohrožení života v důsledku zasažení elektrickým proudem!

- ▶ Neprovozujte topné těleso s poškozeným připojovacím kabelem.
- ▶ Poškozený připojovací kabel musí vyměnit výrobce, jeho zákaznický servis nebo osoba se srovnatelnou kvalifikací.

⚠ NEBEZPEČÍ

Ohrožení života!

- ▶ Případný požár **nehaste** vodou.
- ▶ Použijte hasicí přístroj s oxidem uhličitým, pěnový, práškový nebo pískový.

⚠ VÝSTRAHA

Nebezpečí popálení!

- Povrch otopného tělesa se může rozpálit až na 90 °C (194 °F).
- ▶ Při kontaktu s otopným tělesem buďte opatrní.

Osoby s omezenými tělesnými, sensorickými a duševními schopnostmi nebo nedostatečnými zkušenostmi a znalostmi nebo děti od 8 let mohou zařízení používat pouze pod dohledem, nebo pokud byly o jeho bezpečném používání poučeny a chápou rizika, která z něj vyplývají. Je třeba zabránit v přístupu k zařízení dětem mladším než 3 roky s výjimkou případu, kdy jsou pod stálým dohledem.

Děti od 3 do 8 let smí zařízení za výše uvedených podmínek pouze zapínat a vypínat, pokud je zařízení umístěno nebo instalováno ve své běžné poloze pro použití.

Dětí od 3 do 8 let nesmí zapojovat zástrčku do zásuvky, čistit zařízení a provádět uživatelskou údržbu.

- ▶ Dohlížejte na děti, aby bylo zaručeno, že si se zařízením nehrají.

Pokud se zařízení provozuje bez samostatného pokojového termostatu:

- ▶ Nepoužívejte zařízení v malých místnostech, kde se zdržují osoby neschopné místnost samostatně opustit s výjimkou případu, kdy jsou pod trvalým dohledem.

Při úniku teplotosné kapaliny:

- ▶ Jímejte kapalinu do nádoby.
- ▶ Informujte kvalifikovaného technika.
- ▶ **Nenahrazujte** vyteklou kapalinu vodou.

Čištění

- ▶ Před čištěním nebo údržbou odpojte zařízení od elektrického napájení.
- ▶ Používejte pouze jemné, neabrazivní čisticí prostředky.

Reklamacce

- ▶ Obratťe se na kvalifikovaného technika.

Montáže a opravy

- ▶ Montáž a opravy svěřte pouze kvalifikovanému technikovi, aby nezaničily vaše záruční nároky.

Likvidace

- ▶ Vysloužilá topná tělesa s příslušenstvím odevzdejte k recyklaci nebo řádně likvidaci.
- ▶ Likvidujte zařízení jako elektrické a elektronické zařízení v tříděném odpadu. 
- ▶ Dodržte místní předpisy.
- ▶ Teplotosnou kapalinu likvidujte v souladu s platnými předpisy prostřednictvím koncesované specializované firmy (číselný kód odpadu 160115).

CZ – Návod k montáži

Otopné těleso smí montovat pouze kvalifikovaný servisní technik.

Elektrosadu smí montovat a připojovat pouze kvalifikovaný elektrikář (v Německu v souladu s předpisem BGV A3).

Bezpečnostní pokyny

- ▶ Před montáží/uvedením do provozu si pečlivě přečtete tento návod k použití a montáži.
- ▶ Po montáži ponechte návod koncovému uživateli.
- ▶ Dodržte bezpečnostní pokyny v samostatném návodu k elektrosadě.

⚠ NEBEZPEČÍ

Ohrožení života!

- ▶ Zkontrolujte polohu přírodních vedení (elektriny, plynu, vody).
- ▶ Nenavrtujte žádné potrubí.
- ▶ Zařízení montujte a připojujte pouze tehdy, je-li odpojeno od napájení.

⚠ VÝSTRAHA

Nebezpečí poranění!

- ▶ Mějte na zřeteli hmotnost otopného tělesa (viz strana 8).
- ▶ Od hmotnosti 25 kg pracujte se zvedacím zařízením nebo ve více osobách.

⚠ VÝSTRAHA

Úraz osob a hmotné škody!

- ▶ Zkontrolujte nosnost podkladu. Mějte na zřeteli hmotnost napuštěného otopného tělesa (viz strana 8) a případnou další zátěž.
- ▶ Zkontrolujte vhodnost montážního materiálu a přizpůsobte jej místní situaci.
- ▶ Dodržte speciální požadavky např. pro veřejné budovy (školy apod.).

Podmínky používání

- ▶ Nepřipojujte otopné těleso k systému vytápění.
- ▶ Při montáži v místnostech s vanou nebo sprchou: Dodržte bezpečnostní zóny podle národních instalačních norem (v Německu podle DIN VDE 0100-701). Kromě toho dodržte všechny místní předpisy.
- Elektrické spotřebiče v těchto místnostech jsou přípustné jen tehdy, pokud jsou opatřeny proudovým chráničem (RCD) (v Německu podle normy DIN EN 61008-1 (VDE 0664-10)).
- Zásuvky lze montovat pouze při dodržení bezpečnostních zón.
Upozornění: Montáž výrobků do bezpečnostní zóny 1 není výrobcem povolena.
- ▶ **Doporučení v souladu s normou IEC 60335-2-43:** Aby se zabránilo jakémukoli ohrožení malých dětí, montujte otopná tělesa tak, aby spodní příčná trubka byla umístěna nejméně 600 mm nad podlahou.
- ▶ Místo instalace opatřete rovněž proudovým chráničem (vypínací proud menší nebo roven 30 mA).
- ▶ Pokud se zařízení bez konektoru připojuje přímo k pevné elektroinstalaci: Namontujte odpojovací zařízení v souladu s místními instalačními předpisy o odpojení od sítě.

- ▶ Otopná tělesa provozujte pouze při povoleném napětí (viz typový štítek).
- ▶ Otopná tělesa ukládejte a přepravujte pouze v ochranné fólii.

Reklamacce

- ▶ Obráťte se na výrobce.

Likvidace

- ▶ Obal předejte k recyklaci nebo řádné likvidaci. Dodržte místní předpisy.

Technické parametry

- Elektrické připojení:
 - Topná tyč předmontována ve sběrném potrubí
 - Připojení pomocí elektrosady
- Zkušební tlak: 13 bar
- Náplň: nehořlavá, netoxická teplotonosná kapalina
- Provozní režim: provoz na elektrinu, nezávisle na systému vytápění, s regulací pomocí elektrosady

Pokyny pro montáž

Počet montážních bodů

Počet montážních bodů byl stanoven a odzkoušen v lehčených příčně děrovaných cihlách T14.

- ▶ Otopné těleso s namontovanou topnou tyčí odkládejte tak, aby se nepoškodilo.
- ▶ Neupevňujte k topnému tělesu kabely, nepoužívejte stočené kabely.
- ▶ Zajistěte, aby v dosahu kabelu byla přípojná krabice, resp. zásuvka (230 V, jištění 16 A) instalovaná v souladu s předpisy.

Elektrická přípojka ze zdi musí být volně přístupná a nesmí být umístěna v průměrné ploše topného tělesa a regulační jednotky.

Otopné těleso nesmí být namontováno přímo pod zásuvkou na stěně.

NL - Gebruiksaanwijzing

Toegestaan gebruik

De radiator mag alleen worden gebruikt voor het verwarmen van binnenruimten en voor het drogen van textiel dat in water is gewassen. Elke andere toepassing is niet volgens de voorschriften en bijgevolg niet toegestaan.

Verkeerd gebruik

De radiator is **niet** geschikt als zitgelegenheid, klimhulp of trap.

Veiligheidsvoorschriften

⚠ WAARSCHUWING

Levensgevaar door elektrische schokken!

- ▶ Gebruik het apparaat niet als de aansluitkabel beschadigd is.
- ▶ Laat een beschadigde aansluitkabel alleen door de leverancier, diens klantenservice of door voldoende gekwalificeerde personen vervangen.

⚠ GEVAAR

Levensgevaar!

- ▶ Blus in geval van brand **niet** met water.
- ▶ Gebruik een brandblusser met koolstofdioxide, schuim, poeder of zand.

⚠ WAARSCHUWING

Gevaar voor verbranding!

Het oppervlak van de radiator kan tot 90 °C (194 °F) heet worden.

- ▶ Wees voorzichtig bij het aanraken van de radiator.

Het apparaat kan worden gebruikt door personen met beperkte lichamelijke, sensorische en geestelijke capaciteiten, personen met een gebrekkige ervaring en kennis, en door kinderen vanaf 8 jaar, wanneer ze onder toezicht staan of als ze werden geïnformeerd over een veilig gebruik van het apparaat en de met het apparaat verbonden gevaren begrijpen.

Kinderen jonger dan 3 jaar moeten buiten het bereik van het apparaat worden gehouden, tenzij ze voortdurend onder toezicht staan.

Kinderen van 3 tot 8 jaar mogen het apparaat onder de bovenstaande voorwaarden alleen in- en uitschakelen, voor zover het apparaat in zijn normale gebruiksomgeving is geplaatst of geïnstalleerd.

Kinderen van 3 tot 8 jaar mogen de stekker niet in het stopcontact steken, het apparaat niet reinigen of het gebruikersonderhoud uitvoeren.

- ▶ Houdt kinderen onder toezicht om te waarborgen, dat deze niet met het apparaat spelen.

Wanneer het toestel zonder afzonderlijke kamthermostaat wordt gebruikt:

- ▶ Gebruik het toestel niet in kleine ruimten, waar personen verblijven, die niet in staat zijn de ruimte zelfstandig te verlaten, behalve wanneer deze zich constant onder toezicht bevinden.

Bij ontsnappen van warmtedragervloeistof:

- ▶ Vang de vloeistof op in een container.
- ▶ Informeer uw installateur.
- ▶ Vervang de ontsnapte vloeistof **niet** door water.

Reiniging

- ▶ Maak het apparaat voor reiniging of onderhoud los van de netvoeding.
- ▶ Gebruik alleen milde, niet schurende reinigingsmiddelen.

Klachten

- ▶ Neem contact op met uw dealer.

Montage en reparaties

- ▶ Laat de montage en reparaties alleen door installateurs uitvoeren, zodat uw garantie niet komt te vervallen.

Verwijderen van afval

- ▶ Voer afgedankte radiatoren met toebehoren af voor recycling of naar de daarvoor bedoelde afvalverwerking.
- ▶ Voer het apparaat af via de inzameling van elektrische en elektronische apparaten.
- ▶ Neem de lokale voorschriften in acht.
- ▶ Voer de warmtedragervloeistof af conform de geldende voorschriften (afvalcodenr. 160115).



NL – Montagehandleiding

De radiator mag alleen door een erkende installateur worden gemonteerd.

De elektroset mag alleen door een elektromonteur (in Duitsland conform BGV A3) worden gemonteerd en aangesloten.

Veiligheidsvoorschriften

- ▶ Voor de montage/inbedrijfstelling deze gebruik- en montagehandleiding zorgvuldig doorlezen.
- ▶ Na de montage de **handleiding bij de eindgebruiker achterlaten**.
- ▶ Veiligheidsinstructies in de separate handleiding van de elektroset aanhouden.

GEVAAR

Levensgevaar!

- ▶ Positie van de voedingsleidingen (stroom, gas, water) controleren.
- ▶ Geen leidingen aanboren.
- ▶ Apparaat alleen in spanningsvrije toestand monteren en aansluiten.

WAARSCHUWING

Gevaar voor lichamelijk letsel!

- ▶ Let op het gewicht van de radiator (zie pagina 8).
- ▶ Werk vanaf 25 kg met een hefinrichting of met meerdere personen.

WAARSCHUWING

Persoonlijke en materiële schade!

- ▶ Ondergrond controleren op draagkracht. Houd rekening met het gewicht van de gevulde radiator (zie pagina 8) en mogelijke aanvullende lasten.
- ▶ Bevestigingsmateriaal op geschiktheid controleren en afstemmen op de bouwkundige situatie.
- ▶ Houd rekening met speciale eisen, bijv. voor openbare gebouwen (scholen e.d.).

Toepassingsomstandigheden

- ▶ Radiator niet op het verwarmingssysteem aansluiten.
- ▶ Bij de montage in ruimten met bad- of douche-installaties: veiligheidszones conform nationale installatienormen (in Duitsland DIN VDE 0100-701) naleven. Bovendien alle lokale voorschriften aanhouden.
- Elektrische apparaten zijn in bovengenoemde ruimte toegestaan, wanneer deze door een foutstroombeveiliging (RCD) (in Duitsland conform DIN EN 61008-1 (VDE 0664-10)) zijn beveiligd.
- Wandcontactdozen mogen alleen buiten de veiligheidszones worden gemonteerd.
Opmerking: de montage van de producten in veiligheidszone 1 is door de leverancier niet toegestaan.
- ▶ **Aanbeveling conform norm IEC 60335-2-43:** om elk gevaar voor kleine kinderen te vermijden, de radiator zodanig monteren, dat de onderste dwarsbuis minimaal 600 mm boven de vloer hangt.
- ▶ Bij de installatie een lokale aardlekbeveiliging opnemen (aanspreekgrens kleiner dan of gelijk aan 30 mA).

- ▶ Wanneer een apparaat zonder stekker direct op de vaste elektrische installatie wordt aangesloten: scheidinginrichting conform de lokale voorschriften inbouwen.
- ▶ Radiator alleen op de toegelaten spanning aansluiten (zie typeplaat).
- ▶ Radiatoren uitsluitend in de beschermende folie opslaan en transporteren.

Klachten

- ▶ Neem contact op met de fabrikant.

Verwijderen van afval

- ▶ De verpakking verwijderen volgens de voorschriften. Houd rekening met de plaatselijke bepalingen.

Technische specificaties

- Elektrische aansluiting:
 - Verwarmingsstaf in de verzamelbuis voorgemonteerd
 - Aansluiting via elektroset
- Testdruk: 13 bar
- Vulling: niet brandbare, niet giftige warmtedragervloeistof
- Bedrijfsmodus: elektrisch bedrijf, onafhankelijk van verwarmingssysteem, met regeling via elektronische set.

Instructies montage

Aantal bevestigingspunten

Het aantal bevestigingspunten werd voor holle bakstenen T14 vastgelegd en getest.

- ▶ Radiator met gemonteerd verwarmingselement zo afstellen, dat deze niet beschadigd raakt.
- ▶ Geen kabel aan de radiator bevestigen, kabel niet oprollen.
- ▶ Waarborg dat binnen het bereik van de kabel een correct geïnstalleerde aansluitdoos resp. een wandcontactdoos (230 V zekering 16 A) aanwezig is.

De elektrische aansluiting vanuit de wand moet vrij toegankelijk zijn en mag niet in het projectievlak van de radiator en de regelaar liggen.

De radiator mag niet direct onder een wandcontactdoos worden gemonteerd.

ES – Instrucciones de empleo

Uso previsto

El radiador debe utilizarse exclusivamente para calentar espacios interiores y secar tejidos que se hayan lavado con agua.

Cualquier otro uso se considera no conforme con el fin previsto y, por tanto, está prohibido.

Uso indebido

El radiador **no** se puede utilizar como asiento ni como medio para trepar o subir.

Advertencias de seguridad

⚠ ADVERTENCIA

¡Peligro de muerte por descarga eléctrica!

- ▶ No utilice el radiador si el cable de conexión está dañado.
- ▶ Si el cable de conexión está dañado, deberá ser sustituido exclusivamente por el fabricante, el servicio del cliente o una persona con una cualificación similar.

⚠ PELIGRO

¡Peligro de muerte!

- ▶ En caso de incendio, **no** trate de apagar las llamas con agua.
- ▶ Utilice un extintor de incendios que contenga dióxido de carbono, espuma, polvo o arena.

⚠ ADVERTENCIA

¡Peligro de sufrir quemaduras!

- La superficie del radiador se puede calentar hasta 90 °C (194 °F).
- ▶ Tenga cuidado al tocar el radiador.

El aparato podrá ser utilizado por personas que presenten capacidades físicas, sensoriales o mentales limitadas, o con poca experiencia o conocimientos, así como por niños a partir de 8 años, siempre que estén vigilados o hayan recibido instrucciones relativas al uso seguro del aparato y comprendan totalmente los peligros y las precauciones de seguridad implicados.

No permitir que los niños menores de 3 años estén cerca del aparato sin supervisión permanente.

Los niños de entre 3 y 8 años solo podrán encender y apagar el aparato si se cumplen las condiciones mencionadas arriba, siempre que el aparato se encuentre colocado o instalado en su posición normal de uso.

Los niños de entre 3 y 8 años no deben enchufar el enchufe en la toma de red ni realizar tareas de limpieza y de mantenimiento ordinario del aparato.

- ▶ Vigile a los niños para impedir que jueguen con el radiador.

Si el aparato se utiliza sin un termostato ambiental independiente:

- ▶ No utilice el aparato en habitaciones pequeñas en las que se encuentren personas que no sean capaces de abandonar por sí mismas la habitación, a menos que se encuentren bajo vigilancia continua.

Si se derrama líquido portador del calor:

- ▶ Recoja el líquido en un recipiente.
- ▶ Informe a su técnico especializado.
- ▶ **No** sustituya el líquido que se ha evacuado por agua.

Limpieza

- ▶ Desconecte el aparato del suministro de corriente antes de la limpieza o del mantenimiento.
- ▶ Utilice exclusivamente productos de limpieza suaves y no abrasivos.

Reclamación

- ▶ Diríjase a su técnico especializado.

Montaje y reparaciones

- ▶ Encargue el montaje y las reparaciones únicamente a técnicos especializados para que no se extinga su derecho de garantía.

Eliminación

- ▶ Recicle los radiadores inservibles y sus accesorios o elimínelos de forma reglamentaria.
- ▶ Conduzca el aparato a la colección de aparatos eléctricos y electrónicos. 
- ▶ Tenga en cuenta la normativa local.
- ▶ Elimine el líquido portador del calor de conformidad con las disposiciones administrativas a través de una empresa especializada en eliminación de residuos autorizada (clave de residuos n.º 160115).

ES – Instrucciones de montaje

El radiador debe ser montado exclusivamente por un técnico especializado.

El set eléctrico debe ser montado y conectado exclusivamente por un técnico electricista (en Alemania, de conformidad con la norma BGV A3).

Advertencias de seguridad

- ▶ Lea detenidamente estas instrucciones de empleo y montaje antes de proceder al montaje y a la puesta en marcha.
- ▶ Tras el montaje, **entregue las instrucciones al usuario final.**
- ▶ Tenga en cuenta las indicaciones de seguridad que se recogen por separado en las instrucciones del set eléctrico.

⚠ PELIGRO

¡Peligro de muerte!

- ▶ Compruebe la situación de los conductos de suministro (corriente eléctrica, gas, agua).
- ▶ No perforo ningún conducto.
- ▶ No monte ni conecte el calentador de inmersión si está conectado a la tensión eléctrica.

⚠ ADVERTENCIA

¡Peligro de lesiones!

- ▶ Tenga en cuenta el peso del radiador (véase la página 8).
- ▶ A partir de 25 kg trabaje con un dispositivo de elevación o con varias personas.

⚠ ADVERTENCIA

¡Daños personales y materiales!

- ▶ Compruebe la capacidad de carga de la superficie. Tenga en cuenta el peso del radiador lleno (véase la página 8) y de las posibles cargas adicionales.
- ▶ Compruebe la idoneidad del material de fijación y adapte a la situación constructiva.
- ▶ Tenga en cuenta los requisitos específicos, p. ej. para edificios públicos (como colegios o similares).

Condiciones de servicio

- ▶ No conecte el radiador al sistema de calefacción.
- ▶ En caso de montaje en espacios con instalaciones de baño o duchas, se deben respetar las zonas de protección según las normas de instalación nacionales (en Alemania, DIN VDE 0100-701). Además, se deben tener en cuenta todas las normas locales.
- Se permiten los aparatos eléctricos en estas zonas si están protegidos por un dispositivo diferencial residual (RCD) (en Alemania, de conformidad con DIN EN 61008-1 (VDE 0664-10)).
- Las tomas de corriente solamente se pueden montar fuera de las zonas de protección.

Nota: El fabricante no autoriza el montaje de los productos en la zona de protección 1.

- ▶ **Recomendación según norma IEC 60335-2-43:** para evitar cualquier peligro para niños pequeños, monte el radiador de modo que el conducto transversal inferior se encuentre a 600 mm como mínimo por encima del suelo.
- ▶ Durante la instalación el cliente deberá prever un dispositivo diferencial residual (límite de disparo menor o igual a 30 mA).
- ▶ En caso de que el aparato se conecte sin enchufe directamente a la instalación eléctrica fija: Instalar la división según la determinación de instalación para la división de redes.
- ▶ Utilice el radiador exclusivamente con la tensión permitida (véase la placa de características).
- ▶ Almacene y transporte el radiador únicamente con la lámina protectora.

Reclamación

- ▶ Diríjase al fabricante.

Eliminación

- ▶ Recicle el embalaje o elimínelo de forma reglamentaria. Tenga en cuenta la normativa local.

Características técnicas

- Conexión eléctrica:
 - Calentador de inmersión premontado en el tubo colector
 - Conexión mediante set eléctrico
- Presión de prueba: 13 bar
- Llenado: líquido portador de calor no tóxico y no inflamable
- Modo de funcionamiento: funcionamiento eléctrico, independiente del sistema de calefacción, con regulación mediante set eléctrico

Indicaciones de montaje

Número de puntos de fijación

El número de puntos de fijación ha sido fijado y comprobado para ladrillos ligeros con perforaciones verticales T14.

- ▶ Deposite el radiador con el calentador de inmersión montado en el suelo de manera que no se dañe.
- ▶ No fije ningún cable al radiador, no enrolle el cable.
- ▶ Asegúrese de que hay un zócalo de enchufe o una caja de enchufe mural instalado reglamentariamente dentro del alcance del cable (230 V, fusible 16 A).

La conexión eléctrica de la pared debe ser de fácil acceso y no debe estar situada en la superficie de proyección del radiador y del regulador.

El radiador no se debe colocar justo debajo de una caja de enchufe mural.

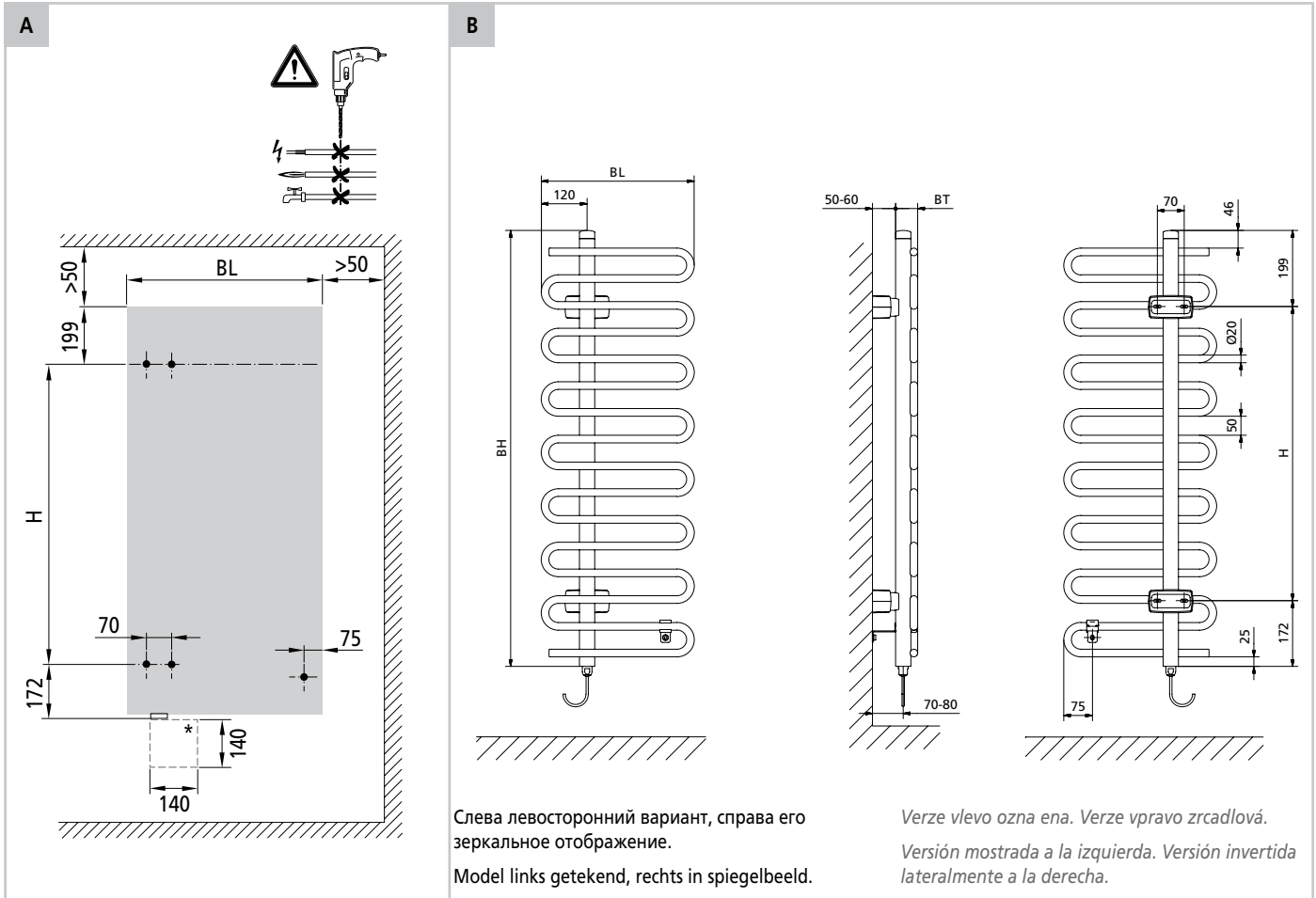

- ▶ Проверьте расположение питающих линий.
- ▶ Проверьте допустимую нагрузку на основу.
- ▶ Проверьте болты и дюбели на пригодность.
- ▶ *Zkontrolujte polohu p ívodních vedení.*
- ▶ *Zkontrolujte nosnost podkladu.*
- ▶ *Zkontrolujte vhodnost šroub a hmoždinek.*
- ▶ Positie van de voedingsleidingen controleren.
- ▶ Ondergrond controleren op draagkracht.
- ▶ Schroeven en pluggen op geschiktheid controleren.
- ▶ *Compruebe la situación de los conductos de suministro.*
- ▶ *Compruebe la capacidad de carga de la superficie.*
- ▶ *Compruebe la idoneidad de los tornillos y tacos.*

| NR | H [mm] | BH [mm] | BL [mm] | BT [mm] | G [kg] |
|-------------|--------|---------|---------|---------|--------|
| CRE1A110040 | 770 | 1141 | 400 | 58 | 10,5 |
| CRE1A110050 | 770 | 1141 | 500 | 58 | 11,9 |
| CRE1A110060 | 770 | 1141 | 600 | 58 | 13,4 |
| CRE1A140040 | 1050 | 1421 | 400 | 58 | 12,8 |
| CRE1A140050 | 1050 | 1421 | 500 | 58 | 14,7 |
| CRE1A140060 | 1050 | 1421 | 600 | 58 | 16,5 |
| CRE1A180040 | 1470 | 1841 | 400 | 58 | 16,5 |
| CRE1A180050 | 1470 | 1841 | 500 | 58 | 18,8 |
| CRE1A180060 | 1470 | 1841 | 600 | 58 | 21,1 |

| | Условные обозначения | Legenda | Legenda | Leyenda |
|----|---|--|--|--|
| G | вес (заполненного радиатора) | Hmotnost (napln né) | Gewicht (gevuld) | Peso (lleno) |
| H | Расстояние между сверленными отверстиями | Vzdálenost vyvrtaných otvor | Afstand van de boorgaten | Distancia ente los agujeros |
| NR | № артикула | Č. výrobku | Artikelnr. | Denominación de artículo |
| * | при необходимости учтите пространство для электрического регулятора | pop. dbejte na instala ní prostor pro elektrický regulátor | indien nodig ruimte voor elektrische regelaars in acht nemen | en caso necesario, téngase en cuenta el espacio de montaje del regulador eléctrico |

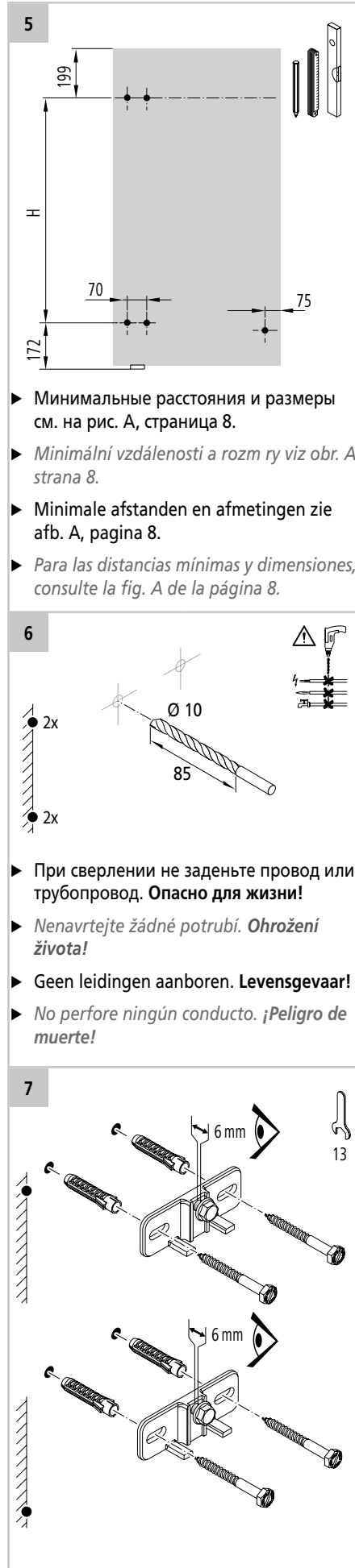
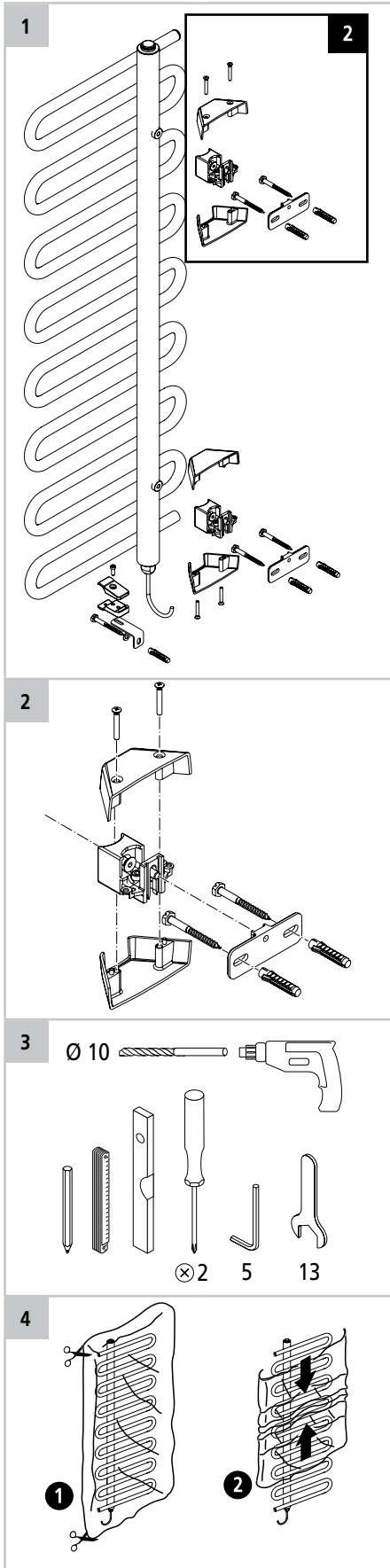

- ▶ Минимальные расстояния и размеры см. на рис. А, страница 8.
- ▶ *Minimální vzdálenosti a rozm ry viz obr. A, strana 8.*
- ▶ Minimale afstanden en afmetingen zie afb. A, pagina 8.
- ▶ *Para las distancias mínimas y dimensiones, consulte la fig. A de la página 8.*

- ▶ При сверлении не заденьте провод или трубопровод. **Опасно для жизни!**
- ▶ *Nenavrtejte žádné potrubí. Ohrožení života!*
- ▶ *Geen leidingen aanboren. Levensgevaar!*
- ▶ *No perfore ningún conducto. ¡Peligro de muerte!*

