

NÁVOD NA OBSLUHU

Mobilná klimatizácia
DeLonghi

PAC AN96



Upozornenia

- Používajte okálne klimatizátory iba na účely uvedené v tejto príručke. Tieto pokyny nezahŕňajú všetky možné podmienky a situácie, ktoré sa môžu vyskytnúť. Pri inštalácii, obsluhu a uskladnení každého domáceho elektrického spotrebiča treba vždy postupovať podľa správneho úsudku a opatrne.
- Tento spotrebič bol navrhnutý na klimatizáciu priestorov v domácnosti a nesmie sa používať na iné účely.
- Je nebezpečné akýmkoľvek spôsobom modifikovať alebo upravovať technické charakteristiky spotrebiča.
- Spotrebič sa musí nainštalovať v súlade s vnútroštátnymi predpismi o elektrických zariadeniach.
- Kvôli prípadným opravám sa obráťte vždy a výhradne na servisné strediská autorizované výrobcom. Opravy vykonané neskúseným personálom môžu byť nebezpečné.
- Tento spotrebič môžu používať výhradne dospelé osoby.
- Nedovoľte, aby spotrebič používali osoby (vrátane detí) so zníženými rozumovými, fyzickými a zmyslovými schopnosťami, alebo ktoré nemajú dostatok znalostí alebo skúseností s jeho obsluhou, ak na ne nedohliada a neboli poučené osobou zodpovednou za ich bezpečnosť. Dohliadajte na deti, aby sa so spotrebičom nehrali.
- Tento spotrebič musí byť zapojený k účinnému „uzemneniu“.
- Dajte skontrolovať svoju elektrickú sieť kvalifikovanému elektrikárovi.
- Pri zapojení napájacieho elektrického kábla sa vyhýbajte použitiu predlžovačiek.
- Pred akýmkoľvek úkonom čistenia alebo údržby vždy vyťahnite zástrčku zo zásuvky elektrickej siete.
- Ak chcete spotrebič premiestniť, netahajte za napájací elektrický kábel.
- Neinštalujte prístroj v prostredí, kde vzduch môže obsahovať plyn, olej, síru ani v blízkosti tepelných zdrojov.
- Udržujte prístroj vo vzdialenosti aspoň 50 cm od horľavých látok (alkohol a pod.) alebo od nádob pod tlakom (napr. sprejové obaly).
- Na spotrebič nekladte ťažké ani horúce predmety.
- Vzduchový filter čistite aspoň raz týždenne.
- Vyhýbajte sa používaniu zdrojov tepla v blízkosti klimatizátora.
- V prípade prepravy musí spotrebič zostať vo vertikálnej polohe alebo položený na boku. Pred prepravou odstráňte všetku vodu nachádzajúcu sa vo vnútri prístroja. Po preprave počkajte aspoň 1 hodinu, kým prístroj uvediete do prevádzky.
- Pri uskladnení spotrebiča ho nezakrývajte plastovými vreckami.
- Materiály, použité na zabalenie prístroja, sú recyklovateľné. Odporúča sa preto vyhodiť ich do príslušných nádob na separovaný zber odpadu.
- Po ukončení životnosti odovzdajte klimatizačné zariadenie v príslušnom zbernom stredisku.
- Ak by sa prírodný elektrický kábel poškodil, treba ho dať vymeniť za nový u výrobcu alebo v autorizovanom servisnom stredisku, aby ste predišli akémukoľvek riziku.

ŠPECIFICKÉ UPOZORNENIA PRE PRÍSTROJE S CHLADIACIM PLYNOM R410A*

R410 A je plyn, slúžiaci na ochladzovanie, ktorý rešpektuje nariadenia EÚ, týkajúce sa ekológie. Odporúča sa nepoškodzovať chladiaci okruh spotrebiča.

INFORMÁCIE TÝKAJÚCE SA ŽIVOTNÉHO PROSTREDIA:

Táto jednotka obsahuje fluórované plyny, ktoré prispievajú k skleníkovému efektu a na ktoré sa vzťahuje Protokol podpísaný v Kyoto. Úkony spojené s údržbou a likvidáciou musia byť vykonávané kvalifikovaným personálom (R410A, GWP=1975).

* Typ chladiva, ktoré je použité vo vašom spotrebiči skontrolujte na identifikačnom štítku.

Príprava na použitie

POPIS

- 1 Mriežka prívodu vzduchu
- 2 Ovládací panel
- 3 Rukoväťe
- 4 Kolieska
- 5 Filter
- 6 Mriežka nasávania vzduchu výparníka
- 7 Miesto pre uloženie hadice na odvod vzduchu
- 8 Mriežka nasávania vzduchu kondenzátora
- 9 Napájací kábel
- 10 2 Uzáver pre drenážny otvor
- 11 Príruba na stenu
- 12 Hadica na odvod vzduchu
- 13 Adaptér pre hadicu (2 kusy)
- 14 Príslušenstvo pre montáž na stenu
- 15 Mriežka pre priechodný otvor
- 16 Uzáver pre priechodný otvor
- 17 Priechodný diel
- 18 Skrutky
- 19 Nátrubok pre okno
- 20 Diaľkový ovládač

ELEKTRICKÉ ZAPOJENIE

Pred vsunutím zástrčky do sieťovej elektrickej zásuvky, skontrolujte, či:

- napätie elektrickej siete zodpovedá hodnote uvedenej na štítku s technickými údajmi, ktorý je umiestnený na zadnej časti spotrebiča;
- zásuvka a elektrický napájací obvod sú dimenzované pre požadované zaťaženie;
- zásuvka je vhodná pre zástrčku, v opačnom prípade dajte zásuvku vymeniť;
- zásuvka je zapojená k bezpečnému uzemneniu. **Výrobca odmieta akúkoľvek zodpovednosť v prípade, že nebudú dodržané bezpečnostné a protiúrazové predpisy.**

Napájací kábel smie vymeniť iba kvalifikovaný personál.

V nasledujúcom texte nájdete všetky indikácie potrebné na zaistenie čo najlepšej prevádzky svojho klimatizátora.

Spotrebič sa smie uviesť do prevádzky vždy až potom, čo ste skontrolovali, že na prívode ani na odvode vzduchu sa nenachádzajú žiadne prekážky.

KLIMATIZÁCIA BEZ INŠTALÁCIE

Stačí niekoľko jednoduchých operácií a vaše klimatizačné zariadenie vám zaistí pohodlie:

- Zaskrutkujte adaptér pre hadicu **13** na jeden koniec hadice na odvod vzduchu **12**.
- Druhý adaptér **13** namontujte na príslušné miesto uloženia hadice na odvod vzduchu **7** nachádzajúce sa na zadnej strane spotrebiča. (pozri obr. **A**).
- Zaskrutkujte koniec hadice bez adaptéra k adaptéru, ktorý ste predtým namontovali na spotrebič (pozri obr. **A**).

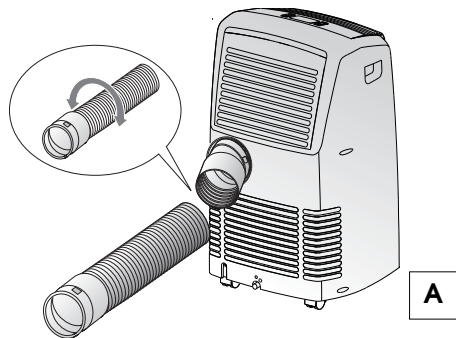

Posuvné vodorovné okno

- Namontujte mriežku pre priechodný otvor **15** na priechodný otvor **17** a upevnite ju 4 dodanými skrutkami **18** (obr. **B**).

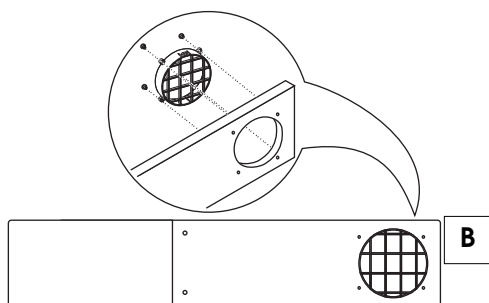

- Otvorte okno.
- Vložte priechodný otvor **17** do okna, rozťahnite ho na šírku celého okna (obr. **C**).
- Po dostatočnom predĺžení môžete priechodný otvor upevniť zostávajúcimi dodanými skrutkami.
- Spustte okno (obr. **D**).

SK

Príprava na použitie

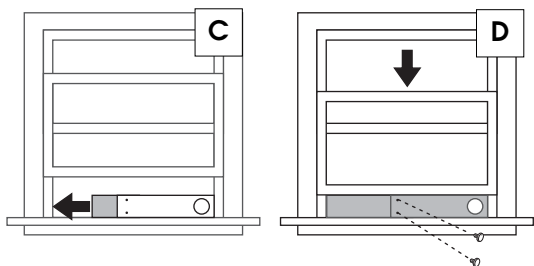

- Umiestnite klimatizátor blízko okna. Vsuňte hadicu na odvod vzduchu s adaptérom **12** do mriežky na priechodnom otvore **17** (obr. **E**). Uistite sa, že hadica na odvod vzduchu je bez prekážok.
- Keď spotrebič nepoužívate, môžete priechodný otvor uzavrieť príslušným uzáverom **16** ktorý je súčasťou dodávky.

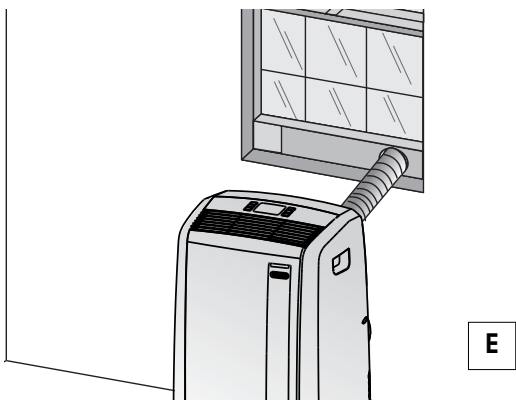

Okno s dvojitým krídlom

- Namontujte nátrubok pre okno **19** na hadicu na odvod vzduchu **12** pripravenú podľa predchádzajúceho postupu, ako vidno na (obr. **F**).

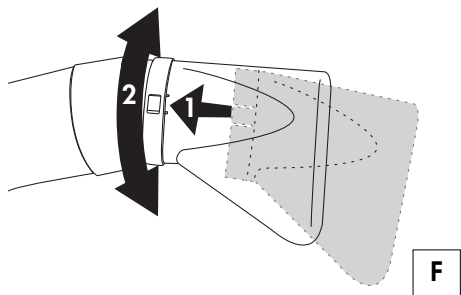

- Otvorte mierne okno alebo dverové okno a umiestnite nátrubok **19** a umiestnite nátrubok **G**

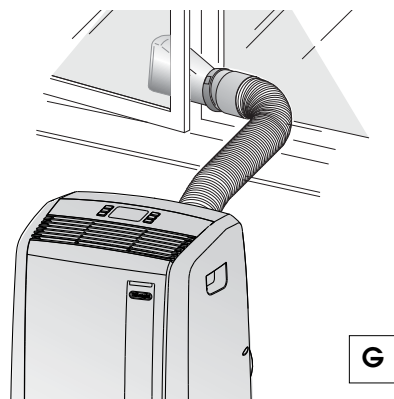

Snažte sa obmedziť dĺžku a ohyby vzduchových hadíc na minimum, vyhnite sa ich priškrteniu.

Príprava na použitie

KLIMATIZÁCIA S INŠTALÁCIOU

Pokiaľ si to želáte, je možné nainštalovať spotrebič polo-trvalým spôsobom (Obr. H).

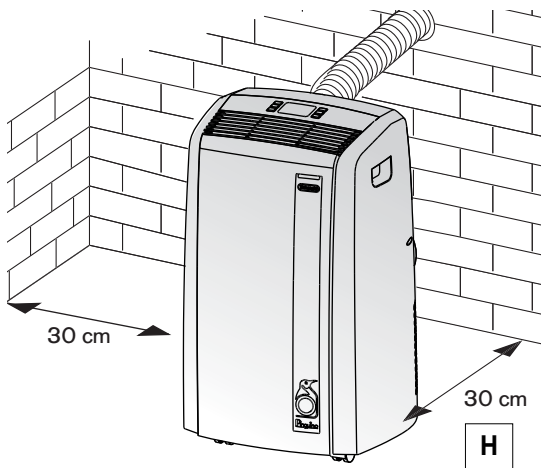

V tomto prípade bude potrebné:

- Vyvŕtať otvor (Ø 134 mm) do steny, ktorá komunikuje s vonkajším prostredím alebo do skla na okne. Dodržiavajte výšku a rozmery otvorov, ako je uvedené na obrázku I.

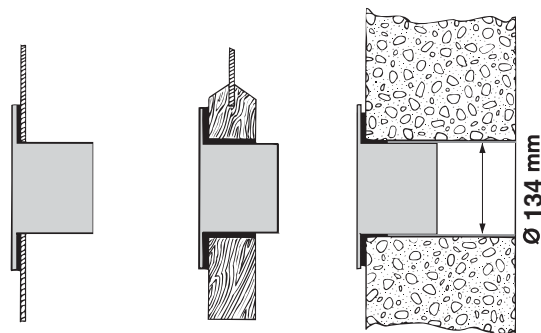

do skla na okne

I

do dreveného prahu na dverovom okne

do steny: odporúčame vám izolovať túto časť steny vhodným izolačným materiálom.

- Na otvor nasadíte prírubu 11 ktorá sa dodáva v príslušenstve.
- Adaptér 13 namontujte na príslušné miesto uloženia hadice na odvod vzduchu 7 nachádzajúce sa na zadnej strane spotrebiča. (pozri obr. A).
- Zaskrutkujte komponent pre montáž na stenu 14 k hadici na odvod vzduchu 12 alebo, ak je to potrebné, odstráňte adaptér 13 z hadice na odvod vzduchu 12 a namontujte namiesto neho koncovku pre inštaláciu na stenu 14 (obr. L).

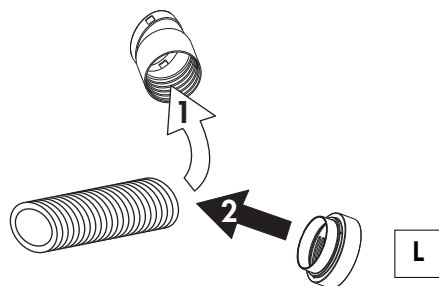

- Namontujte koniec hadice 12 na prírubu 11 podľa obr. M.

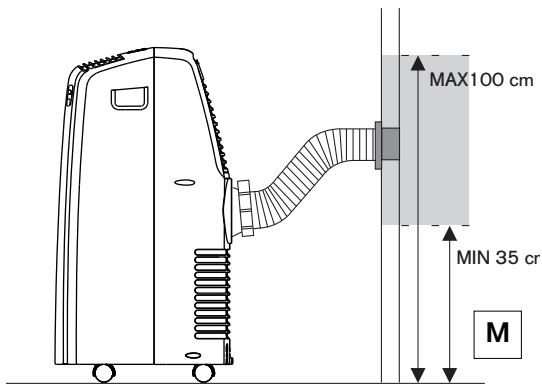

Vždy, keď hadica 12 nie je zasunutá, otvor možno uzavrieť pomocou uzáveru na prírubu 11.

POZNÁMKA

Ak vykonávate polotrvalú montáž, odporúčame vám ponechať trochu pootvorené dvere (stačí aj 1 cm), aby bola zaistená správna výmena vzduchu.

Snažte sa obmedziť dĺžku a ohyby vzduchových hadíc na minimum, vyhnite sa ich priškrteniu.

SK

Ovládací panel

OVLÁDACÍ PANEL

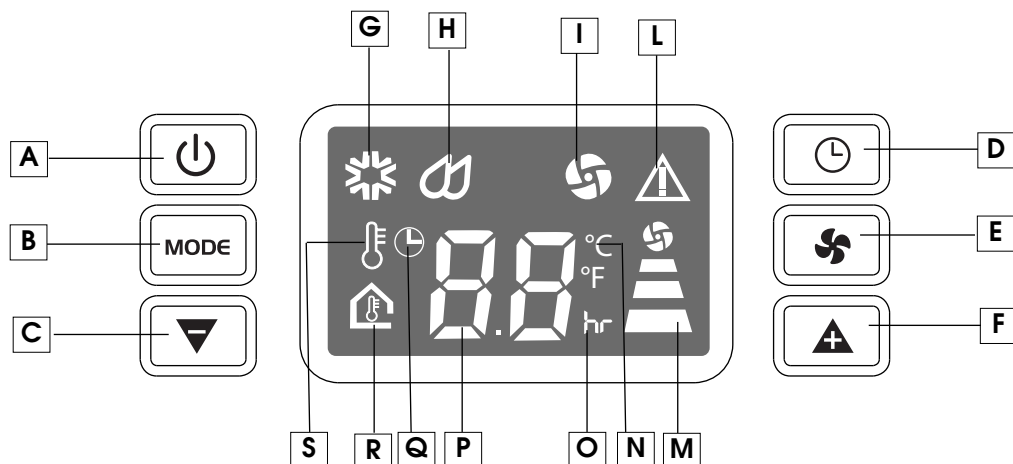

POPIS OVLÁDACIEHO PANELA

- A** Tlačidlo ON/OFF (zapnutý/vypnutý)
- B** Tlačidlo voľby funkcií **MODE (Režim)**
Klimatizácia, odvlhčovanie, ventilácia
- C** Tlačidlo zníženia teploty/naprogramovanej doby prevádzky
- D** Tlačidlo timer
- E** Tlačidlo voľby rýchlosti ventilácie (MAX/MED/MIN)
- F** Tlačidlo zvýšenia teploty/naprogramovanej doby prevádzky
- G** Symbol klimatizácie
- H** Symbol odvlhčovania
- I** Symbol ventilácie
- L** Symbol alarmu
- M** Indikátor rýchlosti ventilátora
- N** Indikátor zvolenej teplotnej stupnice
- O** Indikátor hodín timera
- P** Nastavené hodnoty teploty, teplota prostredia a doba prevádzky/čas naprogramovaného vypnutia
- Q** Symbol timera
- R** Symbol teploty prostredia
- S** Symbol nastavenej teploty

✓ Nikdy nevypínajte klimatizátor priamym vytiahnutím zástrčky, ale stlačte tlačidlo (A) a počkajte niekoľko minút, až potom vytiahnite zástrčku: iba tak bude môcť spotrebič vykonať sériu kontrol, ktoré preverujú stav správneho fungovania.

Fungovanie

ZAPNUTIE SPOTREBIČA

Vsuňte zástrčku do zásuvky elektrickej siete.

Na displeji sa zobrazia dve pomlčky, ktoré indikujú, že spotrebič je v stave stand-by.

Stlačte tlačidlo  (A).

Pri prvom zapnutí spotrebiča sa spustí klimatizácia, na displeji sa zobrazí teplota prostredia a rýchlosť ventilátora je minimálna.

Pri nasledujúcom zapnutí sa klimatizátor spustí s funkciou, ktorá bola nastavená pred jeho vypnutím.

Stláčajte tlačidlo **MODE** (B), až kým sa nezobrazí symbol, príslušný želanej funkcii, teda:

 Symbol klimatizácie (G)



 Symbol odvlhčovania (H)

 Symbol ventilácie (I)

REŽIM KLIMATIZÁCIA

Je ideálny v horúcom a dusnom období, keď treba osviežiť a súčasne odvlhčiť prostredie.

Správny postup pri nastavení tohto režimu:

- Opakovane stláčajte tlačidlo MODE, až kým sa nezobrazí symbol klimatizácie, na displeji sa zobrazí teplota prostredia.
- Aby ste zvolili teplotu, ktorá sa má dosiahnuť v prostredí, stláčajte tlačidlo  (F) alebo tlačidlo  (C), až kým sa nezobrazí želaná hodnota.

Počas voľby bude hodnota teploty blikať.

Po 10 sekundách od voľby sa na displeji bude opäť zobrazovať teplota prostredia.

- Zvoľte želanú rýchlosť ventilácie stlačením tlačidla . K dispozícii sú 3 rýchlosti 3:



Maximálna rýchlosť: slúži na najrýchlejšie dosiahnutie želaných teploty



Stredná rýchlosť: pokiaľ si želáte udržiavať hlučnosť pod kontrolou a zároveň sa chcete cítiť pohodlne



Minimálna rýchlosť: pokiaľ si želáte maximálne ticho

Najvhodnejšie teploty v letnom období sa pohybujú od 24 do 27°C.

Neodporúča sa nastaviť teploty omnoho nižšie ako vonkajšie teploty.



SK

Fungovanie

REŽIM ODVLHČOVANIA

Je ideálny na zníženie vlhkosti prostredia (zmeny sezóny, vlhké miestnosti, daždivé počasie a pod.). Pri používaní tohto režimu musí byť spotrebič pripravený ako pri režime klimatizácie, teda s namontovanou hadicou na odvod vzduchu, aby sa umožnil odvod vlhkosti do vonkajšieho prostredia.

Správny postup pri nastavení tohto režimu:

- Opakovane stláčajte tlačidlo **MODE**, až kým sa nezobrazí symbol odvlhčovania.



POZNÁMKA: Pri režime odvlhčovania, ak teplota prostredia presahuje 25°C, bude možné upraviť rýchlosť ventilácie, zatiaľ čo pri teplotách nižších ako 25°C sa rýchlosť ventilácie nebude dať upraviť, pretože sa nastaví automaticky spotrebičom na „minimálnu“ hodnotu.



REŽIM VENTILÁCIE

Pri tomto režime hadica na odvod vzduchu nemusí byť namontovaná na spotrebič.

Správny postup pri nastavení tohto režimu:

- Opakovane stláčajte tlačidlo **MODE**, až kým sa nezobrazí symbol ventilácie .
- Zvoľte želanú rýchlosť ventilácie stlačením tlačidla . K dispozícii sú 3 rýchlosti 3:



Maximálna rýchlosť: na dosiahnutie maximálnej sily ventilácie.



Stredná rýchlosť: pokiaľ si želáte udržiavať hlučnosť pod kontrolou a zároveň chcete udržať dobrú intenzitu ventilácie.



Minimálna rýchlosť: pokiaľ si želáte maximálne ticho.



Poznámka: Aby ste zmenili jednotky zobrazovanej teploty, stlačte súčasne na 3 sekundy tlačidlá  a .



Programovanie timera

PROGRAMOVANIE TIMERA

Timer vám umožňuje nastaviť zapnutie alebo oneskorené vypnutie spotrebiča; účelom takéhoto nastavenia je znížiť plytvanie elektrickou energiou, optimalizujúc dobu prevádzky.

Ako naprogramovať oneskorené zapnutie

- Vsuňte zástrčku do zásuvky elektrickej siete, spotrebič sa tým nastaví do režimu STAND-BY.
- Stlačte tlačidlo timer (D): rozsvieti sa symbol timera (Q).
- Tlačidlami ▲ (F) alebo ▼ (C) nastavte počet hodín, po uplynutí ktorých sa má spotrebič uviesť do prevádzky. Tlačidlá zvyšujú alebo znižujú nastavené hodiny vždy o jednu hodinu.

Je možné nastaviť zapnutie v priebehu nasledujúcich 24 hodín.

Po uplynutí 5 sekúnd od nastavenia timera sa svetlo displeja stlmí a nastavenie sa potvrdí.

Poznámka: po naprogramovaní bude možné zmeniť režim prevádzky a rýchlosť ventilátora.

Aby ste zrušili programovanie timera stlačte opäť tlačidlo (D). Stlačením tlačidla ON/OFF (A) sa naprogramovanie timera zruší a klimatizátor sa zapne okamžite so zvoleným režimom.

Ako naprogramovať oneskorené vypnutie

- Z akéhokoľvek režimu prevádzky, klimatizácia/ventilácia/odvlhčovanie, je možné naprogramovať oneskorené vypnutie.
- Stlačte tlačidlo Timer (D): symbol aktívneho timera (Q) sa rozsvieti.
- Tlačidlami ▲ (F) alebo ▼ (C) nastavte počet hodín, po uplynutí ktorých sa má spotrebič vypnúť.

Tlačidlá zvyšujú alebo znižujú nastavené hodiny vždy o jednu hodinu.

Je možné nastaviť vypnutie v priebehu nasledujúcich 24 hodín.

Po uplynutí 5 sekúnd od nastavenia timera sa na displeji zobrazí prevádzkový režim a symbol timera ostane svietiť.

V nastavenom čase sa klimatizátor vypne a uvedie do stavu Stand by.

Aby ste zrušili programovanie timera stlačte opäť tlačidlo (D), symbol timera sa vypne.

Poznámka: po naprogramovaní bude možné zmeniť režim prevádzky a rýchlosť ventilátora.

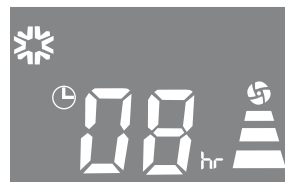

Prevádzka s diaľkovým ovládaním

MODELY S DIAĽKOVÝM OVLÁDAČOM

- Nasmerujte diaľkový ovládač k prijímaču klimatizátora.
Maximálna vzdialenosť medzi diaľkovým ovládačom a spotrebičom je (5 metrov) (bez akejkoľvek prekážky, nachádzajúcej sa medzi diaľkovým ovládačom a prijímačom).
- S diaľkovým ovládačom je nevyhnutné narábať **veľmi opatrne**: nevystavujte ho pádom, priamemu slnečnému svetlu ani zdrojom tepla.

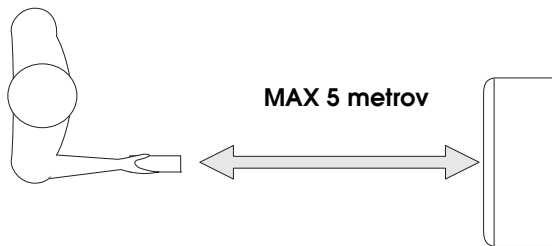

POPIS DIAĽKOVÉHO OVLÁDAČA

- Tlačidlo „ON/OFF“
- Tlačidlo „MODE“
- Tlačidlo zvýšenie/zníženie teploty/naprogramovaná prevádzka
- Tlačidlo „TIMER“
- Tlačidlo voľby rýchlosti ventilácie (MAX/MED/MIN)
- Tlačidlo komutácie °F/°C

Výmena batérií

- Odstráňte kryt na zadnej strane diaľkového ovládača;
- Nahradte vybité batérie dvoma batériami typu LR03 „AAA“ 1,5V ich umiestnením do správnej polohy (pozri pokyny vo vnútri úložného miesta pre batérie);
- Opätovne kryt namontujte.

V prípade výmeny, tak aj po konečnej likvidácii diaľkového ovládača sa musia batérie likvidovať v súlade s platnými predpismi, nakoľko sú škodlivé pre životné prostredie. Nemiešajte alkalické batérie so štandardnými batériami (zinok-uhlík) alebo nabíjateľnými (nikel-kadmium).

Nevyhadzujte batérie do ohňa, nakoľko by mohli vybuchnúť alebo by z nich mohli vyteciť nebezpečné kvapaliny.

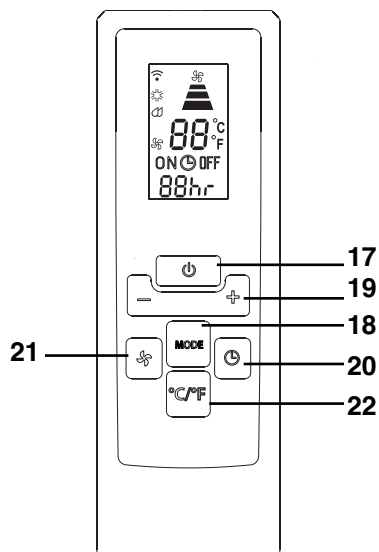

ZAPNUTIE SPOTREBIČA

Vsuňte zástrčku do zásuvky elektrickej siete.

Stlačte tlačidlo **ON/OFF** (17) diaľkového ovládača (po zapnutí začne klimatizátor fungovať podľa posledne nastavenej funkcie pred jeho predchádzajúcim vypnutím).

Stláčaním tlačidla **MODE** (18) zvolte požadovanú funkciu:

KLIMATIZÁCIA (COOLING)

ODVLHČOVANIE (DEUMIDIFYING)

IBA VENTILÁCIA (FAN ONLY)

Na ovládacom paneli sa objaví kontrolka, vztahujúca sa k zvolenej funkcii.

Čo sa týka jednotlivých nastavení, klimatizácia/odvlhčovanie/iba ventilácia/ programovanie timeru, pozrite si pokyny uvedené v odsekoch na str. 165-166.

Rady

Existuje niekoľko odporúčaní, ktoré je dobré dodržiavať na dosiahnutie maximálnej účinnosti klimatizátora:

- zatvorte dvere a okná prostredia, ktoré sa má klimatizovať. Jedinou výnimkou je prípad inštalácie prostredníctvom otvoru do steny. V takomto prípade sa odporúča nechať škáru cez dvere alebo okno, aby bola zabezpečená správna výmena vzduchu.

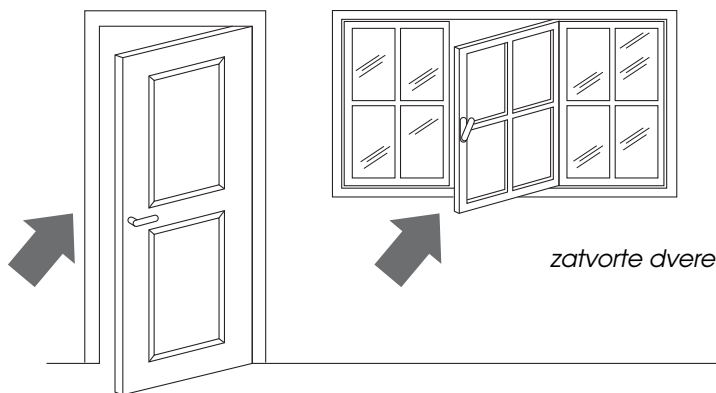

zatvorte dvere a okná

- Chráňte miestnosť pred priamym vystavením slnečnému svetlu zatahnutím záclon a/alebo čiastočným spustením žalúzií, aby ste dosiahli čo najekonomickejšie fungovanie prístroja;
- Nekladajte predmety na klimatizátor;
- Neupchávajte nasávanie **6** a výstup vzduchu **1**;
- Ubezpečte sa, že v prostredí sa nenachádzajú tepelné zdroje.

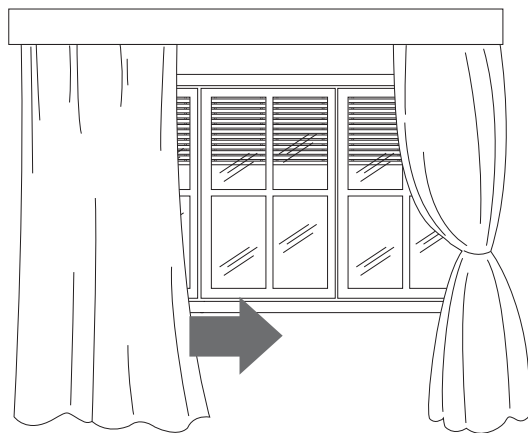

spustíte žalúzie alebo zatahnete záclony

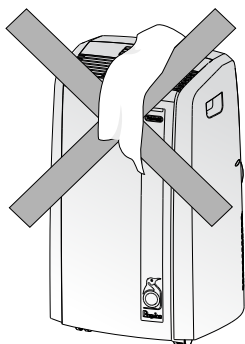

neprikrývajte

- Skontrolujte, či je klimatizátor umiestnený "na vodorovnej" podlahe.

Čistenie

Pred každým úkonom čistenia alebo údržby prístroj vypnite stlačením tlačidla ON/OFF (A) a u modelov s diaľkovým ovládaním stlačte tlačidlo ON/OFF **17**, potom vždy vytiahnite zástrčku z elektrickej zásuvky.

ČISTENIE VONKAJŠIEHO PLÁŠŤA

Odporúčame vám čistiť vonkajší povrch jemne navlhčenou handričkou a potom ho dobre vysušiť suchou handrou.

Z bezpečnostných dôvodov sa klimatizátor nesmie umývať vodou.

Ochranné opatrenia

Nikdy nepoužívajte na čistenie benzín, alkohol ani riedidlá.

Nestriekajte prípravky proti hmyzu a im podobné.

ČISTENIE VZDUCHOVÝCH FILTROV

Na zachovanie stálej výkonnosti vášho klimatizátora vám odporúčame čistiť filter na zachytávanie prachu raz do týždňa.

Filter sa nachádza v mieste mriežky na nasávanie a mriežka je zároveň miestom uloženia pre samotný filter.

Pri čistení treba filter vytiahnuť, ako je znázor-

nené na obrázku N.

Na odstránenie prachu z filtra použite vysávač.

Pokiaľ je veľmi znečistený, ponorte ho do vlažnej vody a niekoľkokrát opláchnite.

Teplota vody nesmie prekročiť 40° C.

Po umytí nechajte filter dobre vysušiť.

Pri opätovnej montáži ho opäť vložte na určené miesto.

KONTROLY NA ZAČIATKU SEZÓNY

Skontrolujte celistvosť napájacieho kábla a zásuvky celistvé a ubezpečte sa, že elektrický okruh je správne uzemnený.

Dôsledne dodržiavajte inštalračné normy.

ÚKONY NA KONCI SEZÓNY

Aby ste úplne vyprázdнили vodu z vnútorného okruhu, odstráňte 2 uzáver (obrázok O).

Nechajte celkom vytečť vodu do nejakej nádoby.

Po úplnom vyprázdnení umiestnite 2 uzáver na pôvodné miesto.

Vyčistite filter a dobre ho vysušte pred jeho opätovným zasunutím.

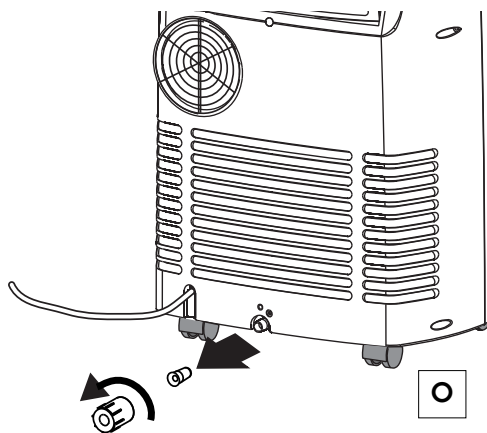
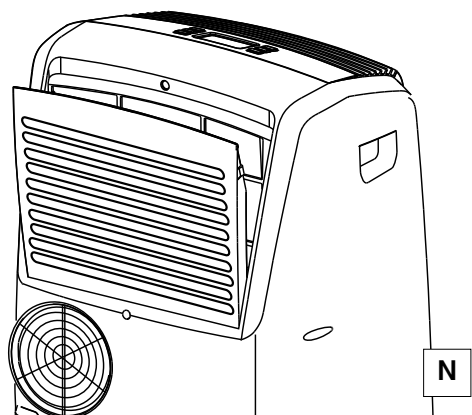



Ak niečo nefunguje...

PROBLÉMY	PRÍČINY	NÁPRAVY
Klimatizátor sa nezapne	<ul style="list-style-type: none">• nenapája sa elektrickým prúdom• zástrčka nie je správne zasunutá• Zasiahlo bezpečnostné zariadenie	<ul style="list-style-type: none">• počkajte• zasuňte zástrčku• Zavolajte servisné stredisko
Klimatizátor funguje iba počas krátkej doby	<ul style="list-style-type: none">• hadica na odvod vzduchu je priškrtená• hadica na odvod vzduchu je upchatá• hadica na odvod vzduchu je zalomená	<ul style="list-style-type: none">• správne umiestnite hadicu na odvod vzduchu• pozrite sa, či nie sú nejaké prekážky, ktoré bránia odvodu vzduchu na vonkajšej strane• odstráňte zalomenia hadice
Klimatizátor funguje, ale miestnosť sa neochladzuje	<ul style="list-style-type: none">• otvorené okno• v miestnosti sa nachádza nejaký tepelný zdroj (horák, lampa a pod.)• hadica na odvod vzduchu sa vysunula zo svojho miesta• vzduchový filter je zanesený špinou• výkon klimatizátora nestačí pre podmienky alebo rozmery prostredia	<ul style="list-style-type: none">• zatvorte okno• odstráňte tepelné zdroje• zasuňte správne hadicu• vyčistite alebo vymeňte filter
Zvláštny pach v miestnosti	<ul style="list-style-type: none">• vyčistite alebo vymeňte filter	<ul style="list-style-type: none">• vzduchový filter je zanesený špinou
Klimatizátor nefunguje ani po uplynutí približne 3 minút od jeho opätovného zapnutia	<ul style="list-style-type: none">• Zasiahlo bezpečnostné zariadenie spotrebiča	<ul style="list-style-type: none">• počkajte, kým neuplynú 3 minúty
Kontrolka alarmu (ALARM) L sa rozsvieti	<ul style="list-style-type: none">• Nádrž umiestnená vnútri spotrebiča je plná	<ul style="list-style-type: none">• Vyprázdnite nádrž (pozri odsek s pokynmi pre úkony na konci sezóny, str. 170).

AUTODIAGNOSTIKA

Spotrebič je vybavený zariadením na autodiagnostiku na identifikáciu niektorých odchýlok v prevádzke. Správy o chybe, ktoré sa objavia na displeji prístroja.

AK SA NA DISPLEJI OBJAVÍ...  "Low Temperature" (nízka teplota) ...ZNAMENÁ TO: teplota prostredia je veľmi nízka	AK SA NA DISPLEJI OBJAVÍ...  "High Temperature" (vysoká teplota) ...ZNAMENÁ TO: teplota prostredia je veľmi vysoká	AK SA NA DISPLEJI OBJAVÍ...  "Probe Failure" (poškodená sonda) ...ZNAMENÁ TO: obrátiť sa na najbližšie servisné stredisko.
--	---	--

Záruka/technické vlastnosti

ZÁRUKA A SERVIS

Podmienky záruky a servisu sú uvedené v dokumentácii, dodanej spolu s vaším spotrebičom.

TECHNICKÉ ÚDAJE

Napájacie napätie	pozri identifikačný štítok
Max. príkon pri klimatizácii	“
Chladivo	“
Výkon pri chladení	“

LIMIT PODMIENOK NA POUŽITIE

Teplota v miestnosti určenej pre klimatizáciu 21 ÷ 35°C

Preprava, plnenie, čistenie, zber a likvidácia chladiva musí byť vykonaná výhradne strediskami servisu, ktoré sú autorizované výrobcom.

Likvidácia prístroja musí byť vykonaná výhradne kvalifikovaným personálom, autorizovaným výrobcom.

Dôležitá informácia pre správnu likvidáciu výrobku v súlade s európskou smernicou 2002/96/ES



Po ukončení pracovnej životnosti výrobku sa s ním nesmie zaobchádzať ako s mestským odpadom. Musíte ho odovzdať v autorizovaných miestnych strediskách na zber špeciálneho odpadu alebo u predajcu, ktorý zabezpečuje túto službu. Oddelenou likvidáciou elektrospotrebiča sa predíde možným negatívnym vplyvom na životné prostredie a zdravie, ktoré by mohli vyplývať z nevhodnej likvidácie odpadu a zabezpečí sa tak recyklácia materiálov, čím sa umožní značná úspora energie a zdrojov. Nevyhnutnosť oddelenej likvidácie domáceho spotrebiča pripomína označenie na výrobku zobrazujúce preškrtnutú nádobu na domový odpad.