



**TERMOCONVETTORE
THERMOCONVECTEUR
CONVECTOR HEATER**



**IT – ISTRUZIONI PER L'USO
FR – MODE D'EMPLOI
GB – INSTRUCTIONS MANUAL**

MODELLO – MODELE – MODEL

TC-400



IL PRESENTE PRODOTTO È ADATTO SOLO AD AMBIENTI CORRETTAMENTE ISOLATI O AD UN USO OCCASIONALE.

THIS PRODUCT IS ONLY SUITABLE FOR WELL INSULATED SPACES OR OCCASIONAL USE.

CE PRODUIT NE PEUT ÊTRE UTILISÉ QUE DANS DES LOCAUX BIEN ISOLÉS OU DE MANIÈRE OCCASIONNELLE.

IT Gentile cliente, La ringraziamo per aver acquistato uno dei nostri prodotti. Prima dell'uso, Le chiediamo di leggere con attenzione quanto riportato nel manuale di istruzioni. Si prega di conservare questo manuale per successive consultazioni.

AVVERTENZE DI SICUREZZA

1. Prima dell'uso, Le chiediamo di leggere con attenzione quanto riportato nel manuale di istruzioni.
2. Per evitare il surriscaldamento, non coprire il riscaldatore.
3. Non inserire mai alcun oggetto esterno nelle prese di ventilazione e aspirazione dell'aria; potrebbe causare rischio di incendio, scossa elettrica o guasti all'apparecchio
4. Non collocare né azionare l'apparecchio nelle vicinanze di tendaggi, materiali combustibili, esplosivi, mobilio, ecc.
5. L'impiego sicuro comporta il rispetto di alcuni basilari accorgimenti di sicurezza tra i quali: non azionare l'apparecchio con le mani o piedi bagnati; non esporre l'apparecchio all'umidità o all'acqua; non lasciare il prodotto esposto agli agenti atmosferici; non tirare il cavo di alimentazione o l'apparecchio stesso per staccare la spina.
6. Durante i periodi di non utilizzo e prima di effettuare qualsivoglia operazione di manutenzione, scollegare la spina dalla presa di corrente.
7. Non collocare l'apparecchio in sale da bagno o in prossimità di docce, vasche o piscine.
8. Se il cavo di alimentazione è danneggiato, esso deve essere sostituito dal costruttore o dal suo servizio assistenza tecnica o comunque da una persona con qualifica simile, in modo da prevenire ogni rischio.
9. L'apparecchio è stato progettato per il solo uso interno.
10. L'apparecchio può essere utilizzato da bambini di età non inferiore a 8 anni e da persone con ridotte capacità fisiche, sensoriali o mentali, o prive di esperienza o della necessaria conoscenza, purché sotto sorveglianza oppure dopo che le stesse abbiano ricevuto istruzioni relative all'uso sicuro dell'apparecchio e alla comprensione dei pericoli ad esso inerenti. I bambini non devono giocare con l'apparecchio. La pulizia e la manutenzione destinata ad essere effettuata dall'utilizzatore non deve essere effettuata da bambini senza sorveglianza.

11. Non posizionare l'apparecchio immediatamente sotto una presa di corrente.

12. Questo apparecchio non deve essere messo in funzione senza monitoraggio.

13. Attenzione: alcune parti di questo prodotto possono diventare molto calde e causare ustioni. Deve essere prestata particolare attenzione dove si trovano bambini e persone vulnerabili.

AVVERTENZE GENERALI

1. Rimuovere il materiale di imballaggio ed assicurarsi che l'apparecchio sia integro. In caso di dubbio, non utilizzarlo e rivolgersi al nostro servizio post-vendita. Non lasciare il materiale di imballaggio, come ad esempio le graffette o il sacchetto di nylon, alla portata dei bambini. Prima di accendere il termoventilatore, controllare che la presa di corrente elettrica sia dotata di voltaggio e frequenza compatibili con quelle indicate sulla targhetta tecnica del prodotto.
2. Questo apparecchio dovrà essere collegato ad una presa di corrente approvata secondo le norme di sicurezza degli impianti elettrici di tipo civile. L'impianto elettrico dovrà essere dedicato al voltaggio nominale dell'apparecchio e dovrà essere dotato di cavo di messa a terra. Non toccare il cavo con le mani bagnate.
3. L'apparecchio dovrà essere utilizzato soltanto per lo scopo cui esso è preposto, e cioè come stufa per il riscaldamento domestico. Qualsiasi altra applicazione è da considerarsi impropria e quindi pericolosa.
4. Il produttore non risponderà di danni provocati dall'uso improprio di questo apparecchio, non assumendosi nessuna responsabilità in caso di un uso non corretto, facendo decadere qualsiasi diritto di garanzia.
5. Posizionare l'apparecchio sempre su una superficie piatta e regolare, non esposta a vibrazioni o sollecitazioni meccaniche.
6. L'apparecchio è composto da elementi pericolosi che non dovranno essere lasciati alla portata dei bambini.
7. Non collegare il cavo di alimentazione a prolunghe o spine triple. Non stratonare o danneggiare in alcun modo il cavo di alimentazione. Prima di qualsiasi operazione di manutenzione, scollegare la spina dalla presa di corrente elettrica.
8. Il cavo di alimentazione non deve venire a contatto con le superfici roventi dell'apparecchio.
9. Non posizionare il cavo elettrico sotto i tappeti. Aver cura di non posizionare il cavo elettrico in zone di passaggio, al fine di evitare di inciampare sopra lo stesso.
10. In caso di anomalie nel funzionamento, spegnere subito la stufa alogena e scollegarla dalla presa di corrente elettrica. Per le riparazioni, rivolgersi ad un centro di assistenza autorizzato dal produttore e pretendere pezzi di ricambio originali. L'uso di parti non conformi al prodotto potrebbe comprometterne gravemente la funzionalità. L'apparecchio non deve essere aperto, trasformato o modificato da personale non qualificato.
11. Per spegnere l'apparecchio, ruotare il volantino nella posizione di minimo e staccare la spina dalla presa di corrente.

ISTRUZIONI PER L'USO

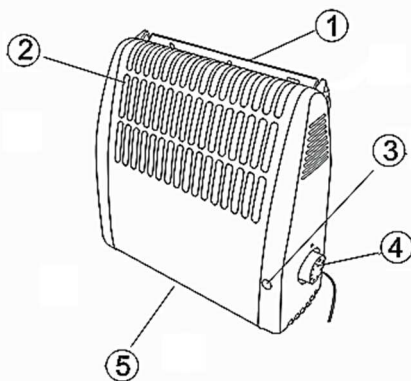

1	Staffa di montaggio
2	Uscita aria calda
3	Spia di accensione
4	Volantino
5	Entrata aria

ASSEMBLAGGIO DELL'APPARECCHIO

Prima di utilizzare l'apparecchio, fissare i piedi (contenuti separatamente nella scatola). I piedi devono essere fissati alla base dell'apparecchio utilizzando le 4 viti autofilettanti fornite, assicurandosi che siano collocati correttamente negli appositi alloggi che si trovano sul fondo dell'apparecchio.

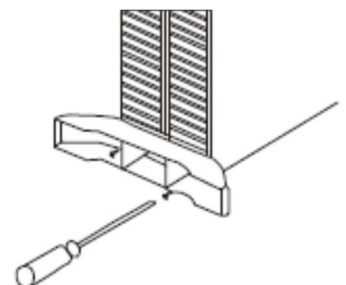

MESSA IN FUZIONE DELL'APPARECCHIO

NOTA: E' normale che l'apparecchio, quando viene messo in funzione per la prima volta o dopo lunghi periodi di non utilizzo, possa emettere un leggero odore. Questo effetto sparirà dopo poco tempo dall'accensione.

1. Ruotare il volantino (4) in senso orario fino alla potenza desiderata.
2. Attendere che il riscaldatore abbia riscaldato la stanza ad una temperatura adeguata e quindi ruotare lentamente la manopola fino a quando la spia di accensione si spegne.
3. Il termostato è ora impostato alla temperatura giusta e l'apparecchio si accenderà quando la temperatura scenderà al di sotto di questo punto, o si spegnerà quando la temperatura salirà al di sopra.

FUNZIONE DI PROTEZIONE ANTIGELO

Impostando il volantino sul simbolo del fiocco di neve ❄, l'apparecchio si accende automaticamente a circa +2°C e protegge contro il gelo.

Per garantire un sicuro utilizzo, l'apparecchio è dotato di sistema di sicurezza che lo spegne automaticamente in caso di surriscaldamento. In questo caso, disconnettere l'apparecchio dalla rete elettrica, attendere qualche minuto, ricollegarlo alla rete elettrica e riaccenderlo.

PULIZIA DELL'APPARECCHIO

Prima di pulire l'apparecchio, assicurarsi che la spina elettrica sia staccata dalla presa di corrente e lasciare raffreddare l'apparecchio.

Pulire la parte esterna dell'apparecchio passando con un panno umido e asciugando con un panno asciutto. Non usare alcun detergente o abrasivo e assicurarsi che l'acqua non fluisca all'interno dell'apparecchio.

CONSERVAZIONE DELL'APPARECCHIO

Non gettare la scatola, utilizzarla per conservare l'apparecchio.

Quando non utilizzate l'apparecchio, riponetelo nella sua confezione originale per proteggerlo dalla polvere e conservatelo in un luogo pulito e asciutto.

Modello: TC-400					
Dato	Simbolo	Valore	Unità	Dato	Unità
Potenza termica				Tipo di potenza termica, solo per gli apparecchi per il riscaldamento d'ambiente locale elettrici ad accumulo	
Potenza termica nominale	P _{nom.}	0,45	kW	controllo manuale del carico termico, con termostato integrato	NO
Potenza termica minima (indicativa)	P _{min.}	0	kW	controllo manuale del carico termico con riscontro della temperatura ambiente e/o esterna	NO
Massima potenza termica continua	P _{max,c}	0,45	kW	controllo elettronico del carico termico con riscontro della temperatura ambiente e/o esterna	NO
Consumo ausiliario di energia elettrica				potenza termica assistita da ventilatore	NO
Alla potenza termica nominale	e _{lmax}	NA	kW	Tipo di potenza termica/controllo della temperatura ambiente (indicare una sola opzione)	
Alla potenza termica minima	e _{lmin}	NA	kW	potenza termica a fase unica senza controllo della temperatura ambiente	NO
In modo stand-by	e _{lSB}	NA	kW	due o più fasi manuali senza controllo della temperatura ambiente	NO
				con controllo della temperatura ambiente tramite termostato meccanico	SI
				con controllo elettronico della temperatura ambiente	NO
				con controllo elettronico della temperatura ambiente e temporizzatore giornaliero	NO
				con controllo elettronico della temperatura ambiente e temporizzatore settimanale	NO
				Altre opzioni di controllo (è possibile selezionare più opzioni)	
				controllo della temperatura ambiente con rilevamento di presenza	NO
				controllo della temperatura ambiente con rilevamento di finestre aperte	NO
				con opzione di controllo a distanza	NO
				con controllo di avviamento adattabile	NO
				con limitazione del tempo di funzionamento	NO
				con termometro a globo nero	NO
Contatti	Kemper srl – Via Prampolini 1/Q – 43044 Lemignano di Collecchio (PR) – Italy				

NOTE PER LO SMALTIMENTO

Lo smaltimento del presente articolo è disciplinato dalla direttiva europea 2012/19/UE sui Rifiuti di Apparecchiature Elettriche ed Elettroniche (RAEE). Secondo tale normativa il consumatore ha l'obbligo di NON smaltire il presente articolo come rifiuto urbano ma attraverso i canali della raccolta separata (RAEE). Nel caso di acquisto di un prodotto nuovo equivalente, questo prodotto potrà essere smaltito a titolo gratuito presso il distributore. Lo smaltimento è gratuito senza obbligo d'acquisto per RAEE di piccolissime dimensioni (dimensioni esterne inferiori a 25 cm). Rispettare le normative locali vigenti in ambito di smaltimento rifiuti. E' sempre possibile provvedere allo smaltimento del presente articolo presso uno dei centri di raccolta RAEE predisposti dalla pubblica amministrazione. Il non corretto smaltimento del presente articolo potrebbe avere potenziali effetti dannosi sull'ambiente e sulla salute umana. Il presente simbolo indica il dovere da parte del consumatore di smaltire il presente articolo come RAEE e NON come rifiuto urbano. Lo smaltimento abusivo del prodotto da parte del consumatore comporta l'applicazione delle sanzioni amministrative previste dalla normativa vigente.



Cher client, Nous vous remercions d'avoir choisi l'un de nos produits.

Avant l'emploi, nous vous demandons de lire attentivement les instructions de ce mode d'emploi. Veuillez le conserver pour pouvoir le consulter ultérieurement.

AVERTISSEMENTS DE SICURITE'

1. Avant l'emploi, nous vous demandons de lire attentivement les instructions de ce mode d'emploi.
2. Ne jamais couvrir l'appareil : cela risquerait de provoquer une surchauffe.
3. Ne jamais placer d'objet extérieur dans le gril antérieur. Cela risquerait de provoquer un incendie, une décharge électrique ou des pannes de l'appareil.
4. Ne pas actionner ou placez l'appareil à proximité de rideaux, matières combustibles, mobilier, etc.
5. L'emploi sûr implique le respect de certaines mesures élémentaires de sécurité, à savoir : ne pas mettre l'appareil en marche avec les mains ou les pieds mouillés. Ne pas exposer l'appareil à l'humidité ou à l'eau. Ne pas laisser le produit exposé aux agents atmosphériques. Ne pas tirer sur le cordon d'alimentation ou l'appareil pour débrancher la fiche.
6. Lorsque l'appareil n'est pas utilisé et avant toute opération d'entretien, débrancher la fiche de la prise de courant.
7. Ne pas placer l'appareil à proximité de douches, baignoires ou piscines.
8. Si le cordon est abîmé, il doit être remplacé par le fabricant, par son service après-vente ou de toute manière par une personne ayant les mêmes qualifications afin d'éviter tout risque inutile.
9. Cet appareil peut être utilisé par des enfants âgés d'au moins 8 ans ou par des personnes dont les capacités physiques, sensorielles ou mentales sont réduites ou dont l'expérience ou les connaissances ne sont pas suffisantes à condition qu'ils

bénéficient d'une surveillance ou qu'ils aient reçu des instructions quant à l'utilisation de l'appareil en toute sécurité et qu'ils comprennent bien les dangers encourus. Les enfants ne doivent pas utiliser l'appareil comme un jouet. Le nettoyage et l'entretien par l'utilisateur ne doivent pas être effectués par des enfants qu'ils soient sous la surveillance d'un adulte.

10. L'appareil il est conçu pour une utilisation intérieure.

11. Ne pas le placer immédiatement sous une prise de courant.

12. Cet équipement ne doit pas être utilisé sans surveillance.

13. Attention : certaines parties de ce produit peuvent se chauffer beaucoup et provoquer des brûlures. Il faut faire très attention en cas d'utilisation à proximité des enfants ou des personnes vulnérables.

AVERTISSEMENTS D'ORDRE GENERAL

1. Enlever le matériel d'emballage et vérifier que l'appareil soit en parfait état. En cas de doute, ne pas l'utiliser et s'adresser à notre service après-vente. Ne pas laisser le matériel d'emballage, comme les agrafes ou le sac en nylon, à portée des enfants. Avant d'allumer le radiateur électrique, contrôler que la prise de courant électrique soit équipée de tension et fréquence compatibles avec ce qui est indiqué sur la plaque signalétique du produit.
2. Cet appareil devra être branché à une prise de courant agréée par les normes de sécurité des installations électriques de type civil. La tension de l'installation électrique devra correspondre à la tension nominale de l'appareil. Celui-ci devra être muni de fil de terre.
3. L'appareil sera utilisé uniquement dans le but pour lequel il a été prévu, c'est-à-dire comme radiateur pour le chauffage domestique. Tout autre application doit être jugée inadaptée et donc dangereuse.
4. Le producteur ne répondra d'aucun dommage provoqué par l'emploi inadapté de cet appareil, n'assument aucune responsabilité quant à l'usage abusif et annulera votre garantie.
5. Placer toujours le thermoventilateur sur une surface plate et régulière et ne doit être exposés à des vibrations ou un stress mécanique.
6. L'appareil comprend des éléments dangereux qui ne devront pas être laissés à la portée des enfants.
7. Ne pas brancher le cordon d'alimentation à des rallonges ou des fiches triples. Ne pas manipuler brutalement ou abîmer le cordon d'alimentation. Avant toute opération d'entretien, débrancher la fiche de la prise de courant électrique.
8. Le cordon d'alimentation ne doit pas entrer en contact avec les surfaces chaudes du l'appareil.
9. Ne pas placer le cordon sous les tapis. Veiller à ne pas placer le cordon électrique dans des lieux de passage afin d'éviter de trébucher.
10. En cas de problèmes de fonctionnement, éteindre immédiatement le radiateur électrique et le débrancher de la prise de courant électrique. Pour les réparations, s'adresser à un centre d'assistance agréé par le fabricant et exiger des pièces de rechange d'origine. L'emploi de pièces non conformes au produit risque de compromettre gravement son fonctionnement.
11. Pour éteindre l'appareil, tourner le bouton en position minimum et débrancher la prise.

NOTICE

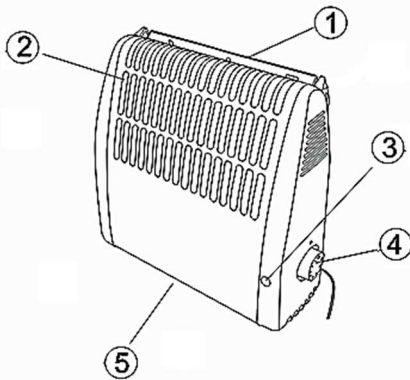

1	Support de montage
2	Sortie d'air chaud
3	Indicateur d'alimentation
4	Bouton
5	Entrée d'air

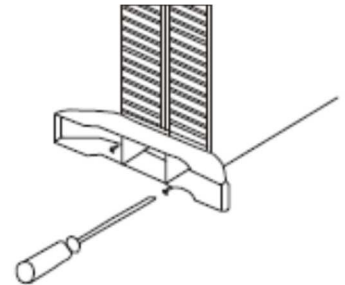

MONTAGE DE L'APPAREIL

Avant d'utiliser l'appareil, y fixer les pieds (emballés séparément dans la boîte). Les pieds doivent être fixés à la base de l'appareil en utilisant les 4 vis autotaraudeuses fournies, en vérifiant qu'elles soient bien placées dans les logements situés sur le fond de l'appareil

MISE EN MARCHÉ DE L'APPAREIL

REMARQUE : Il est normal que l'appareil que l'on met en marche pour la première fois ou après de longues périodes d'inactivité, dégage une légère odeur. Ce phénomène disparaîtra rapidement après la mise en marche.

1. Tourner le bouton (4) dans le sens de l'aiguille d'une montre jusqu'à la puissance désirée.
2. Attendre que l'appareil chauffe bien la pièce à la température désirée, ensuite tourner le bouton jusqu'à que le voyant d'allumage s'éteint.
3. Le thermostat est réglé à la bonne température, l'appareil va s'allumer automatiquement dès que la température baisse et va s'éteindre une fois que la température est bonne à nouveau.

FONCTION DE PROTECTION ANTI GÈLE.

En sélectionnant la position avec le flacon de neige ❄️, l'appareil s'allume automatiquement à partir de +2°C en mode de protection contre le gèle.

Afin de garantir une utilisation sûre, cet appareil est doté d'un système de sécurité que lui permet de s'éteindre automatiquement en cas de surchauffe. Dans ce cas, il faut débrancher la prise pendant quelques minutes, et le rebrancher après pour le réutiliser.

NETTOYAGE DE L'APPAREIL

Avant de nettoyer l'appareil, s'assurer que la prise électrique soit débranchée de la prise de courant et laisser refroidir l'appareil.

Nettoyer la partie extérieure de l'appareil en passant avec un chiffon humide et en séchant avec un chiffon sec. Ne pas utiliser de détergent ou d'abrasif et s'assurer que l'eau ne coule pas dans l'appareil.

CONSERVATION DE L'APPAREIL

Ne jetez pas l'emballage, l'utiliser pour stocker l'appareil.

En cas de non utilisation de l'appareil, rangez-le dans son emballage d'origine pour le protéger de la poussière et stocker dans un endroit propre et sec.

Référence(s) du modèle: TC-400					
Caractéristique	Symbole	Valeur	Unité	Caractéristique	Unité
Puissance thermique				Type d'apport de chaleur, pour les dispositifs de chauffage décentralisés électriques à accumulation uniquement (sélectionner un seul type)	
Puissance thermique nominale	P _{nom.}	0,45	kW	contrôle thermique manuel de la charge avec thermostat intégré	NO
Puissance thermique minimale (indicative)	P _{min.}	0	kW	contrôle thermique manuel de la charge avec réception d'informations sur la température de la pièce et/ou extérieure	NO
Puissance thermique maximale continue	P _{max,c}	0,45	kW	contrôle thermique électronique de la charge avec réception d'informations sur la température de la pièce et/ou extérieure	NO
Consommation d'électricité auxiliaire				puissance thermique réglable par ventilateur	NO

À la puissance thermique nominale	$e_{l_{max}}$	NA	kW	Type de contrôle de la puissance thermique/de la température de la pièce (sélectionner un seul type)	
À la puissance thermique minimale	$e_{l_{min}}$	NA	kW	contrôle de la puissance thermique à un palier, pas de contrôle de la température de la pièce	NO
En mode veille	$e_{l_{SB}}$	NA	kW	contrôle à deux ou plusieurs paliers manuels, pas de contrôle de la température de la pièce	NO
				contrôle de la température de la pièce avec thermostat mécanique	OUI
				contrôle électronique de la température de la pièce	NO
				contrôle électronique de la température de la pièce et programmeur journalier	NO
				contrôle électronique de la température de la pièce et programmeur hebdomadaire	NO
				Autres options de contrôle (sélectionner une ou plusieurs options)	
				contrôle de la température de la pièce, avec détecteur de présence	NO
				contrôle de la température de la pièce, avec détecteur de fenêtre ouverte	NO
				option contrôle à distance	NO
				contrôle adaptatif de l'activation	NO
				limitation de la durée d'activation	NO
				capteur à globe noir	NO
Coordonnées de contact		Kemper srl – Via Prampolini 1/Q – 43044 Lemignano di Collecchio (PR) – Italy			

REMARQUES POUR SON ELIMINATION

L'élimination de cet article est régie par la directive européenne 2012/19/UE relative aux Déchets d'Équipements Electriques et Electroniques (DEEE). Selon cette norme, le consommateur se voit interdire d'éliminer cet article en tant que déchet urbain. Il DOIT être éliminé par les canaux de la collecte sélective (DEEE). Dans le cas de l'achat d'un nouvel appareil similaire, ce produit peut être éliminé sans frais chez le distributeur. L'élimination est gratuite et sans obligation d'achat pour DEEE très petite (dimension extérieure de plus de 25 cm). Se conformer aux réglementations locales dans le domaine de l'élimination des déchets. Il est toujours possible d'éliminer l'article dans l'un des centres de collecte DEEE prévus par l'administration publique. L'élimination incorrecte de cet article peut avoir des effets nocifs potentiels sur l'environnement et la santé humaine. Ce symbole indique le devoir du consommateur d'éliminer cet article en tant que DEEE et NON comme déchet urbain. L'élimination abusive du produit par le consommateur implique l'application des sanctions administratives prévues par la loi.



Dear Customer,

Thank you for buying one of our products. Before using your appliance, please read the following instructions carefully. We recommend you to keep this manual for future reference.

SAFETY WARNINGS

1. Before using the appliance, please read the following instructions carefully.
2. In order to avoid overheating, do not cover the heater.
3. Never place or use this device near curtains, inflammable material, explosives, furniture, etc.
4. Never insert external objects in the ventilation and air intakes; as this could cause risk of fire, electric shock or damage to the appliance.
5. The safe use of this appliance requires the respect of some basic rules such as: never touch the appliance with wet or damp feet or hands; do not expose the appliance to humidity or water; never

expose the appliance to atmospheric conditions; do not pull the power cord or the appliance itself to remove the plug.

6. When the appliance is not used and before any maintenance operation, the appliance must always be unplugged.

7. Do not use the appliance in the immediate surroundings of showers, bath-tubs or swimming pools.

8. If the power cord is damaged, it must be replaced by the manufacturer or its service agent or a similarly qualified person in order to avoid any risks.

9. This appliance can be used by children aged from 8 years and above and persons with reduced physical, sensory or mental capabilities or lack of experience and knowledge if they have been given supervision or instruction concerning use of the appliance in a safe way and understand the hazards involved. Children shall not play with the appliance. Cleaning and user maintenance shall not be made by children without supervision.

10. This appliance is exclusively designed for indoor uses.

11. Do not place the appliance directly below a power socket.

12. This equipment should not be operating without monitoring.

13. **CAUTION** - Some parts of this product can become very hot and cause burns. Particular attention has to be given where children and vulnerable people are present.

GENERAL WARNINGS

1. Remove all the packaging material and make sure that the appliance is in good condition. If you have any doubt, do not use the appliance and contact our After-Sales Service. Keep the packaging material (staples, nylon bags, etc.) out of the reach of children. Before turning the appliance on, check that the voltage and frequency of the power socket are compatible with those indicated in the product technical plate.
2. This appliance must be connected to an approved mains socket that complies with the safety regulations on electrical systems for civil purposes. The electrical system must be specific for the appliance rated voltage and must be equipped with an earth cable.
3. The appliance must be used only for its intended use, that is, as a heater for domestic heating. Any use other than its intended purpose shall be deemed to be improper and hazardous.
4. The manufacturer shall not be held responsible for damages derived from misuse of this appliance, do not assuming any responsibility in case of incorrect use that will decline any warranty.
5. Always place the fan heater on a flat and even surface, it should not be exposed to vibration or mechanical stress.
6. The appliance has dangerous components that must be kept out of the reach of children.
7. Never connect the power cord to extensions or triple plugs. Do not pull or damage the power cord. Before any maintenance operations, disconnect the plug from the mains socket.
8. The power cord must never be in contact with the hot surfaces of the appliance.
9. Do not lay the power cord under a carpet. Do not cover the power cord with a cover or similar elements. Pay attention not to place the power cable where it is likely to get into people's way.
10. If the appliance does not work properly, immediately turn it off and disconnect it from the mains socket. For repairs, contact a technical support center authorized by the manufacturer, and require that original spare parts be used. Using parts that do not conform to the product may seriously compromise its correct operation.

- In order to unplug the appliance, turn the handwheel to the minimum position and disconnect the plug from the power supply.

INSTRUCTIONS FOR USE

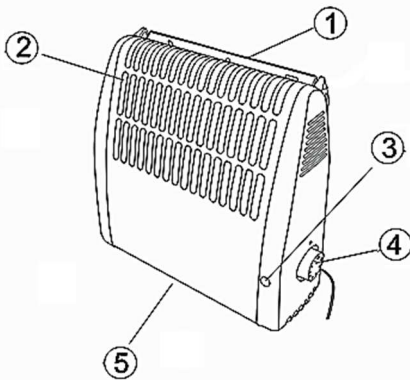

1	Mounting bracket
2	Hot air outlets
3	Control lamp
4	Rotary knob
5	Air inlet

ASSEMBLING THE APPLIANCE

Before using the appliance, fix its feet (included separately in the box) to the appliance. The feet must be fixed to the appliance base using the 4 self-threading screws supplied, making sure they are correctly placed in their corresponding positions on the bottom of the appliance.

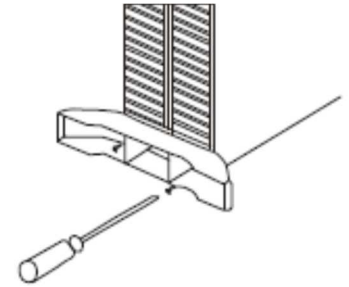

SETTING THE APPLIANCE AT WORK

NOTE: When the appliance is set at work for the first time or after long periods of inactivity, it could give a slight smell. This smell will disappear a little while after turning it on.

- Turn the rotary knob (4) clockwise as far as it will go.
- Wait until the heater has warmed up the room to a suitable temperature and then turn the knob back slowly until the control lamp goes out.
- The thermostat is now set at the right temperature and will turn ON when temperature goes below this point, or OFF when above.

FROST GUARD FUNCTION

By setting the rotary knob to the snowflake symbol ❄️, the frost guard will automatically turn on at approximately +2°C and protect against frost.

To ensure safe use, the device is equipped with a safety system that automatically switches off the heater when it is overheated. In this case, disconnect the appliance from the power supply, wait for a few minutes, reconnect it to the power supply and turn it on again.

CLEANING THE APPLIANCE

Before cleaning the appliance, make sure that the power plug has been disconnected from the mains socket and let the appliance cool down.

Clean the external part of the appliance using a damp cloth, and dry it using a dry cloth.

Do not use any detergent or abrasive product, and make sure that no water flows inside the appliance.

APPLIANCE PRESERVATION

Do not throw the box, use it to store the equipment. When you don't use the appliance, store it in its original packaging to protect from dust and store in a dry and clean place.

Model: TC-400				Item	Unit
Item	Symbol	Value	Unit	Type of heat input, for electric storage local space heaters only (select one)	
Nominal heat output	P _{nom.}	0,45	kW	manual heat charge control, with integrated thermostat	NO
Minimum heat output (indicative)	P _{min.}	0	kW	manual heat charge control with room and/or outdoor temperature feedback	NO
Maximum continuous heat output	P _{max,c}	0,45	kW	electronic heat charge control with room and/or outdoor temperature feedback	NO
Auxiliary electricity consumption				fan assisted heat output	NO

At nominal heat output	$e_{l_{max}}$	NA	kW	Type of heat output/room temperature control (select one)	
At minimum heat output	$e_{l_{min}}$	NA	kW	single stage heat output and no room temperature control	NO
In standby mode	$e_{l_{SB}}$	NA	kW	Two or more manual stages, no room temperature control	NO
				with mechanic thermostat room temperature control	YES
				with electronic room temperature control	NO
				electronic room temperature control plus day timer	NO
				electronic room temperature control plus week timer	NO
				Other control options (multiple selections possible)	
				room temperature control, with presence detection	NO
				room temperature control, with open window detection	NO
				with distance control option	NO
				with adaptive start control	NO
				with working time limitation	NO
				with black bulb sensor	NO
Contact details Kemper srl – Via Prampolini 1/Q – 43044 Lemignano di Collecchio (PR) – Italy					

INSTRUCTIONS FOR DISPOSAL

Disposal of this product shall be governed by the European Community Directive 2012/19/UE on Waste Electrical and Electronic Equipment (WEEE). According to this regulation, the consumer has the obligation NOT to dispose of this product as household waste but through separate channels of collection (WEEE). In the case of purchasing a similar new product, this product can be disposed free of charge from the distributor. The disposal is free, no purchase required, for WEEE small size (external dimensions below 25 cm). Comply with local regulations in the fields of waste disposal. It is always possible to dispose of this product at a WEEE collection center predisposed by the public administration. The incorrect disposal of this article could have potential adverse effects on the environment and human health. This symbol indicates the consumer's duty to dispose of this article as WEEE and NOT as household waste. Improper disposal of the product by the consumer involves the application of administrative sanctions provided by law.



	<p>Il significato del simbolo è: "NON COPRIRE".</p> <p>The meaning of figure is: "DO NOT COVER".</p> <p>La signification du symbole est : "NE PAS COUVRIR".</p>
-------------------------------------------------------------------------------------	-----------------------------------------------------------------------------------------------------------------------------------------------------------------------------

SPECIFICHE TECNICHE/ SPECIFICATIONS TECHNIQUES / DATA SHEET

Modello Modèle Model	Elemento riscaldante Elément chauffant Heating element	Voltaggio Voltage Voltage	Frequenza Fréquence Frequency	Potenza Puissance Power
TC-400	Resistenza elettrica Resistant électrique Electrical element	220-240V ~	50 Hz	400-450W

Importato e distribuito da / Importe and distribué par / Imported and distributed by

KEMPER S.R.L.

Via Prampolini 1/Q – 43044 Lemignano di Collecchio – Parma - ITALY

Tel. +39.0521.957111 - Fax +39.0521.957195

info@kempergroup.it - www.kempergroup.it