

Potrubný ventilátor K / KV

CE



Inštrukcie pre montáž, obsluhu a údržbu

 systemair

verzia 01/2013

Popis

Ventilátor pre priame napojenie na kruhové potrubie. Ventilátor má motor s vonkajším rotorom, zapuzdrené guľičkové ložiská. Obežné koleso má dozadu zahnuté lopatky a je upevnené lisovaným spojením k rotoru motora. Motor (i s obežným kolesom) je dynamicky vyvažovaný v dvoch rovinách podľa DIN ISO 1940.

Skladovanie

Ventilátory je nutné skladovať v krytom a suchom sklade.

Určenie

Výber výrobku pre určitý účel je plne v kompetencii zákazníka (projektanta). Dopravovaný vzduch musí byť bez častíc, ktoré by mohli spôsobiť koróziu či nevyváženosť obežného kolesa. Ventilátory nesmú byť vystavené priamemu pôsobeniu vplyvu počasia. Je možné ich inštalovať v akejkolvek polohe a sú prispôbené na reguláciu otáčok zmenou napätia.

Bezpečnosť

Musí sa dbať na ustanovenia STN 12 2002 a ostatných súvisiacich noriem a predpisov. Pokiaľ je ventilátor inštalovaný tak, že by mohlo dôjsť ku kontaktu osoby či predmetu s obežným kolesom, inštalujte ochrannú mriežku.

Pri akejkolvek servisnej činnosti na ventilátore musí byť zaistené odpojenie elektrického prúdu!

Montáž

Ventilátor sa k potrubiu pripojuje pomocou rýchlopúínacích spôn FK z dôvodu zamedzenia prenosu chvenia. V tomto prípade musí byť ventilátor samostatne uchytený.

Pri akomkoľvek zásahu do plášťa ventilátora sa musí skontrolovať voľný chod obežného kolesa.

Ventilátor sa spúšťa po pripojení na potrubnú sieť, pre ktorú je určený, alebo s uzavretým nasávaním alebo výtlakom, aby nedošlo k preťaženiu motora. Po spustení sa kontroluje prúd, ktorý nesmie prekročiť menovitú hodnotu (vyššia hodnota môže signalizovať napr. nezregulovanú potrubnú sieť). Smer prúdenia je označený na plášti šípkou.

Elektrická inštalácia

Pripojenie a uzemnenie elektrického zariadenia musí vyhovovať najmä STN 33 2190, STN 33 2000. Práce smie vykonávať iba pracovník s odbornou kvalifikáciou podľa STN 34 3205 a vyhlášok č.51/1978 a 74/1996 Zb.

K pripojeniu ventilátora na elektrickú sieť je pripravená externá svorkovnica na plášti ventilátora.

Ventilátory majú vstavanú tepelnú ochranu vinutia, čo znamená lepšiu ochranu motora pre zhorením, ako pri konvenčnom nadprúdovom ističi. To je zvlášť dôležité pri regulácii otáčok ventilátorov, pretože presné stanovenie hodnoty nadprúdu veľmi náročné, až nemožné.

Ventilátory K/KV 100/125M majú motor chránený impedančne. Typy K 100/125 XL majú vstavané integrované tepelné kontakty s elektrickým resetom, KV 100/125XL s automatickým resetom. Tepelné kontakty sú integrované vo vinutí motora. Tieto rozpoja prívod napätia do vinutia elektromotora, keď sa dosiahne kritická teplota (130°C pri motoroch s izolačnou triedou B). Automaticky sa znovu zapojí, keď teplota poklesne na prevádzkovú teplotu.

Ventilátory je možné regulovať 5-st. regulátorom otáčok RE (transformátor) alebo plynulým regulátorom otáčok REE (tyristor).

Údržba

Pozostáva z čistenia obežného kolesa podľa potreby, najmenej však 1x ročne. Pri čistení nesmie dôjsť k uvoľneniu vyvažovacích elementov. Nesmie sa demontovať obežné koleso od vinutia motora.

V prípade poruchy

Pozorne zaistite, aby bol prívod napätia odpojený !!

Odmontujte ventilátor od potrubia uvoľnením spôn. Overte, či obežné koleso nie je poškodené. Ak je obežné koleso v poriadku (bez stôp deštrukcie a je možné s ním ľahko otáčať) a nie je možné následne ventilátor naštartovať ani po ochladení, zavolajte prosím odborný servis.

Technické parametre

Typ potrubný Typ nástenný		K 100 M KV 100 M	K 100 XL KV 100 XL	K 125 M KV 125 M	K 125 XL KV 125 XL	K 160 M KV 160 M	K 160 XL KV 160 XL
Napätie/frekvencia	50 Hz	230 V ~	230 V ~	230 V ~	230 V ~	230 V ~	230 V ~
Príkion	W	29,9	58,6	29,1	62	63	105
Prúd	A	0,171	0,253	0,172	0,271	0,271	0,457
Prietok vzduchu	m ³ /h	184	266	203	352	490	770
Otáčky	min ⁻¹	2 443	2 425	2 483	2 390	2 415	2 553
Teplota okolia	°C	70	70	70	70	70	70
Hladina akust. tl. 3m	dB(A)	38,4	47,8	33,9	44	43,8	53,1
Hmotnosť K/KV	kg	2,3/2,1	2,9/2,7	2,3/2,1	2,8/2,7	3	4,1/3,9
Krytie motora	IP	44	44	44	44	44	44
Trieda izolácie motora		B	B	B	B	B	B
Kondenzátor	μF		2		2	2	3
Termokontakt		Impedančný	Automatický	Impedančný	Automatický	Automatický	Automatický
5-stup. reg. otáčok	trafo	RE 1,5	RE 1,5	RE 1,5	RE 1,5	RE 1,5	RE 1,5
Plynulá. reg.ot.	tyristor	REE 1	REE 1	REE 1	REE 1	REE 1	REE 1
Schéma zapoj. č.		2	2	2	2	2	2

Typ potrubný Typ nástenný		K 200 M KV 200 M	K 200 L KV 200 L	K 250 M KV 250 M	K 250 L KV 250 L	K 315 M KV 315 M	K 315 L KV 315 L
Napätie/frekvencia	50 Hz	230 V ~	230 V ~	230 V ~	230 V ~	230 V ~	230 V ~
Príkion	W	106	158	103	157	202	318
Prúd	A	0,463	0,709	0,448	0,699	0,893	1,39
Prietok vzduchu	m ³ /h	778	968	778	961	1 249	1 728
Otáčky	min ⁻¹	2 551	2 630	2 579	2 641	2 578	2 318
Teplota okolia	°C	70	68,2	70	70	62,6	57,4
Hladina akust. tl. 3m	dB(A)	51,2	49,8	49	49	47,4	49,7
Hmotnosť K/KV	kg	4,2/3,9	4,8/4,5	4/3,9	4,6	5,5	7
Krytie motora	IP	44	44	44	44	44	44
Trieda izolácie motora		B	F	B	F	F	F
Kondenzátor	μF	3	4	3	4	5	7
Termokontakt		Automatický	Automatický	Automatický	Automatický	Automatický	Automatický
5-stup. reg. otáčok	trafo	RE 1,5	RE 1,5	RE 1,5	RE 1,5	RE 1,5	RE 1,5
Plynulá. reg. ot.	tyristor	REE 1	REE 1	REE 1	REE 1	REE 2	REE 2)
Schéma zapoj. č.		2	2	2	2	2	2

Schéma zapojenia

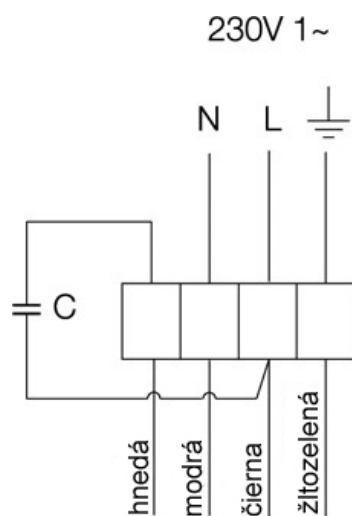

Spôsob montáže

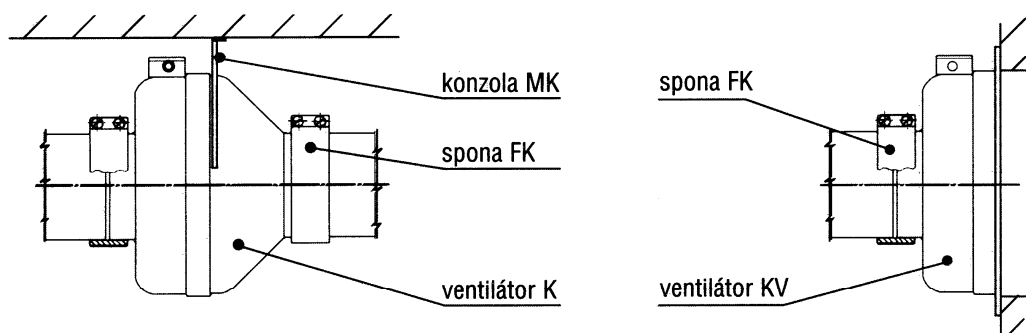

Príslušenstvo



Výrobca :
Systemair AB
Industrivägen 3
SE-739 30 Skinnskatteberg
Švédsko

Predaj a servis :
Systemair a.s., Bratislava
Odborárska 52
831 02 Bratislava 3
tel.: 02 / 49 205 311
fax: 02 / 49 205 322